

INSTRUKCJA OBSŁUGI- PL

STOJAK NA PIŁKI GIMNASTYCZNE

inSPORTline

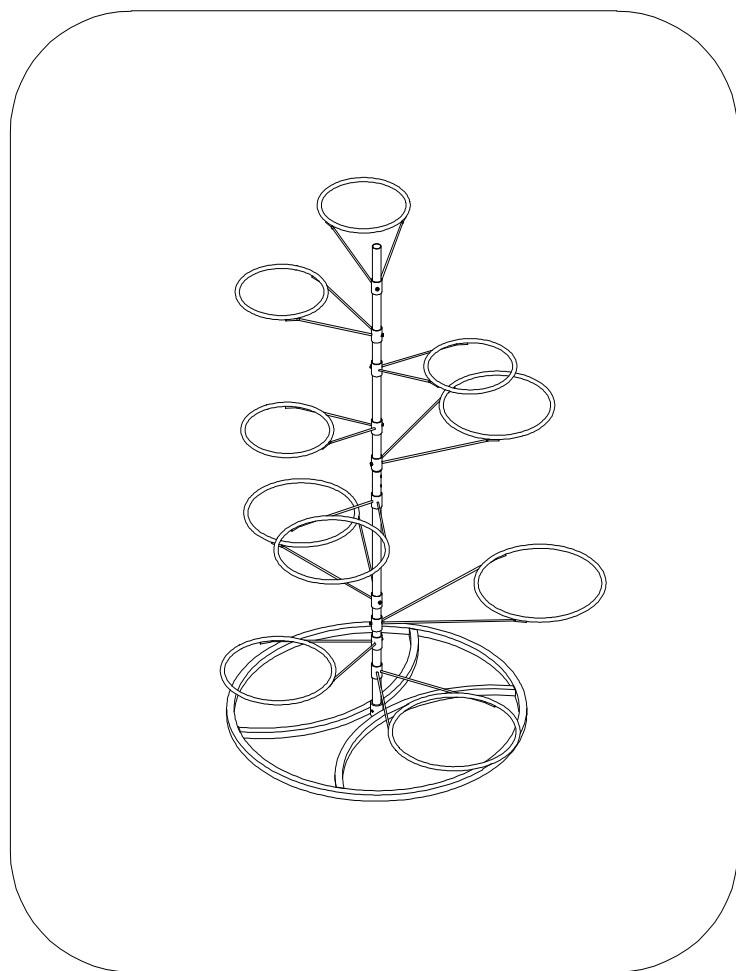

Prosimy uważnie przeczytać instrukcję obsługi

1. Proszę zachować opakowanie i instrukcję po zainstalowaniu urządzenia.
2. Należy regularnie sprawdzać trwałość śrub.
3. Proszę zainstalować urządzenie w przestronnym miejscu.
4. Umieścić urządzenie na równym podłożu i użyć maty, aby ochronić podłogę.
5. Należy skonsultować z lekarzem, przed użyciem jakiegokolwiek urządzenia do ćwiczeń.
6. Odporna na poślizg pokrywa nakrętki, należy dokręcić je kluczem.
7. Produkt jest tylko do użytku domowego, a nie w celach komercyjnych.
8. Proszę dokręcić śruby, w przeciwnym razie może to być niebezpieczne w użyciu.
9. Proszę nie naprawiać w żaden sposób urządzenia, ponieważ może to być niebezpieczne.
10. Przechowywać w miejscu suchym, unikać wysokiej temperatury i słońca.
11. Do konserwacji i czyszczenia maszyny używaj suchej szmatki i czystej wody (nie używać gazu, rozcieńczenia i innych chemikaliów).
12. Podczas treningu, nie wkładać rąk w ruchome części.

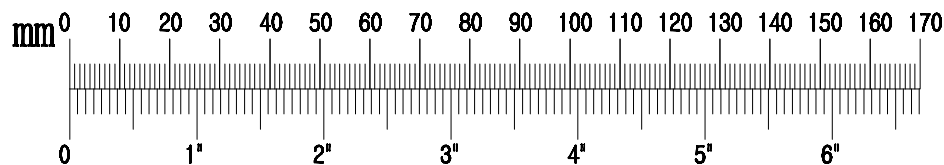

Installation Instruction

Step 1

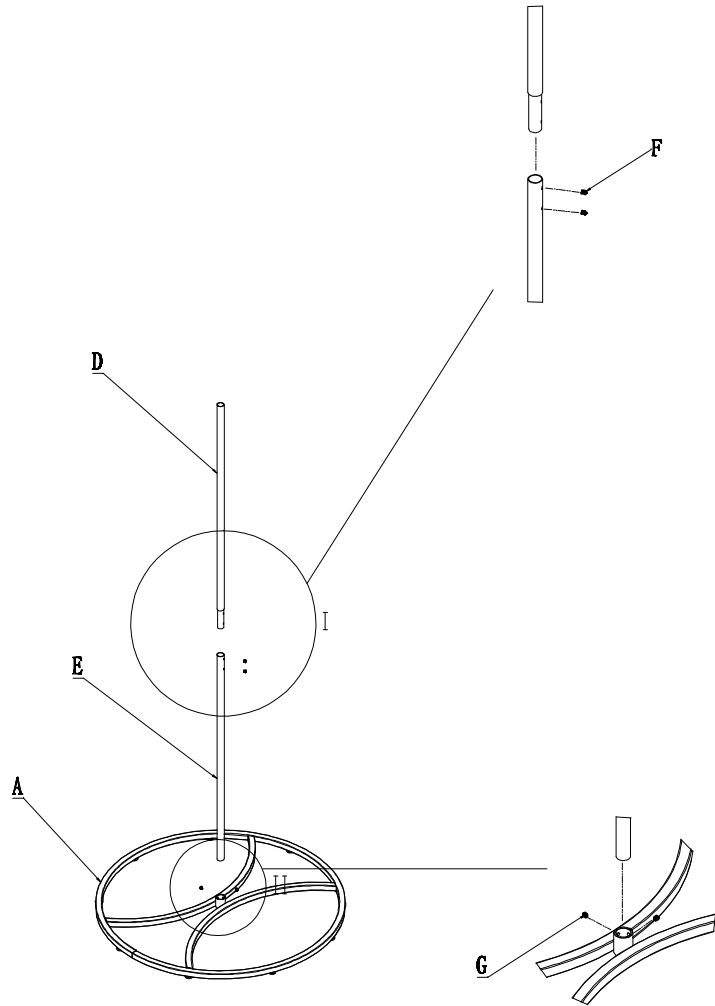

※ There anti-slip rubber damp in the nut .Please tighten it in tool.

1





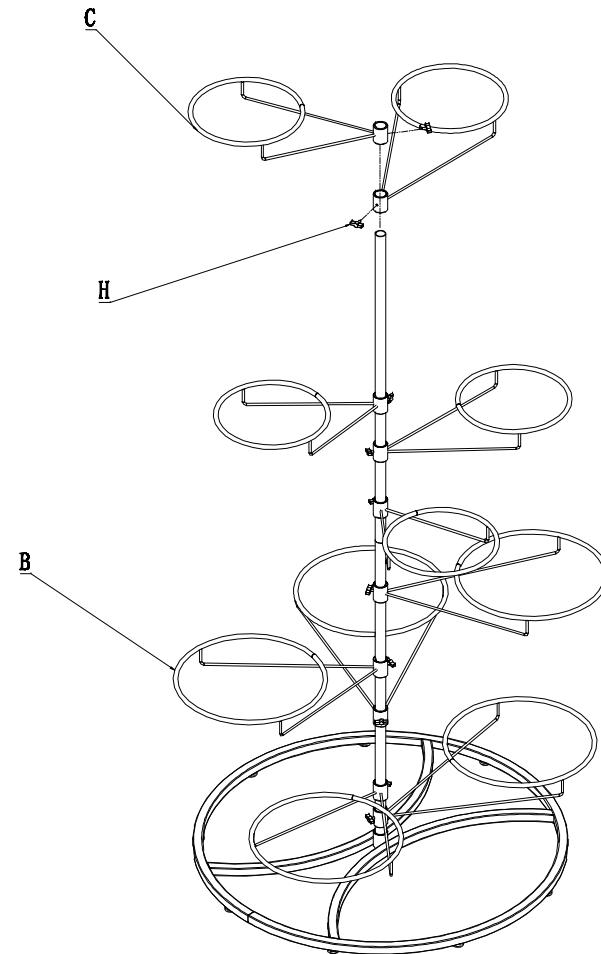

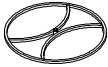

Installation Instruction

Step 2



※ There anti-slip rubber damp in the nut .Please tighten it in tool.

2

PART LIST			
			
A	1 PC	B	5 PCS
		C	5 PCS
		D	1 PC
		M6*10 Bolt	
		M8*10 Bolt	
		M6 pin	
			
E	1 PC	F	2 PCS
		G	2 PCS
		H	10 PCS