



Instrukcja obsługi – PL
3880 Bieżnia inSPORTline Stratos



Dziękujemy

Dziękujemy za zakup tego produktu. Pomoże Ci on ćwiczyć twoje mięśnie w prawidłowy sposób.

Gwarancja

Importer tego urządzenia zapewnia, że urządzenie to zostało wykonane z wysokiej jakości materiałów.

Warunkiem koniecznym do gwarancji jest właściwa konfiguracja zgodnie z instrukcją obsługi. Niewłaściwe użytkowanie może spowodować utratę gwarancji.

Domyślna gwarancja wynosi 1 rok, począwszy od daty zakupu. Jeśli urządzenie, jest uszkodzone, prosimy o kontakt z naszym działem obsługi klienta w okresie 12 miesięcy od daty zakupu. Jeśli przewód zasilający, który otrzymałeś został zniszczony, aby uniknąć niebezpieczeństwa, musi zostać wymieniony przez profesjonalny serwis gwarancyjny. Gwarancja nie obejmuje:

- Uszkodzenia przez siłę zewnętrzną
- Interwencja osób nieupoważnionych
- Nieprawidłowe obchodzenie się z produktem
- Niezgodność z instrukcją obsługi

Części eksploatacyjne i zużywające się elementy nie są również objęte gwarancją (takie jak pasek).

Urządzenie jest przeznaczone wyłącznie do użytku prywatnego. Gwarancja nie ma zastosowania do profesjonalnego użytku.

Części zamienne można zamówić w razie potrzeby.

Upewnij się, że masz następujące informacje na temat strony podczas zamawiania części zamiennych.

- Instrukcja obsługi
- Numer modelu (umieszczony na stronie tytułowej niniejszej instrukcji)
- Opis załączników
- Liczba załączników
- Dowód zakupu

Proszę nie przysyłać urządzenia do naszej firmy, nie będąc o to poproszony w naszym serwisie. Koszty niezamówionych przesyłek będą ponoszone przez nadawcę.



Generalne bezpieczeństwo

Wiele nacisk położono na bezpieczeństwo w projektowaniu i produkcji tego urządzenia fitness. Mimo to, jest bardzo ważne, aby ściśle stosować się do instrukcji bezpieczeństwa. Nie możemy ponosić odpowiedzialności za wypadki, które były spowodowane w wyniku lekceważenia zaleceń.

Aby zapewnić sobie bezpieczeństwo i uniknąć wypadków, należy zapoznać się dokładnie z instrukcją obsługi i uważnie przed użyciem urządzenia po raz pierwszy.

- Przed rozpoczęciem ćwiczeń na tym urządzeniu skonsultować się z lekarzem. Jeśli chcesz regularnie i intensywnie ćwiczyć, zgoda lekarza rodzinnego byłoby wskazane. Jest to szczególnie ważne dla osób z problemami zdrowotnymi.
- Zalecamy, aby osoby niepełnosprawne należy używać tylko wtedy, gdy urządzenie jest obecny opiekun kwalifikowany.
- Podczas korzystania z urządzenia, należy zakładać wygodne ubranie i buty najlepiej sportu lub aerobiku. Unikaj noszenia luźnych ubrań, które mogłyby wciągnięte przez ruchome części urządzenia.
- Należy natychmiast przerwać ćwiczenie z powodu złego samopoczucia lub jeśli poczujesz ból stawów lub mięśni. W szczególności, pilnować, jak ciało reaguje na program ćwiczeń. Zawroty głowy to znak, że ćwiczysz zbyt intensywnie z urządzeniem. Przy pierwszych objawach: zawroty głowy, połóż się na ziemi, aż poczujesz się lepiej.
- To urządzenie nie jest przeznaczone do użytku przez osoby (w tym dzieci) o ograniczonej sprawności fizycznej, funkcji czuciowej lub psychicznej, lub braku doświadczenia i wiedzy, chyba że będą one nadzorowane lub zostaną poinstruowane w zakresie obsługi urządzenia przez osobę odpowiedzialną za ich bezpieczeństwo. Dzieci powinny być nadzorowane, aby nie bawiły się urządzeniem.
- Upewnij się, nie ma dzieci w pobliżu, gdy ćwiczysz na urządzeniu. Ponadto, urządzenie powinno być umieszczone w takim miejscu, że dzieci lub domowe zwierzęta nie mogą dotrzeć.
- Upewnij się, że tylko jedna osoba na raz korzysta z urządzenia fitness.
- Gdy urządzenie zostało skonfigurowane zgodnie z instrukcją obsługi, upewnij się, że wszystkie śruby, nakrętki i śruby są prawidłowo zamontowane i dokręcone. Należy używać tylko zalecanych części dostarczonych przez importera.
- Nie należy używać urządzenia, które jest uszkodzone lub niesprawne.
- Zawsze należy umieścić urządzenie na gładkiej, czystej i stabilnej powierzchni. Nigdy nie należy używać w pobliżu wody i upewnić się, nie ma żadnych ostrych przedmiotów w bezpośrednim sąsiedztwie urządzenia fitness. Jeśli to konieczne, umieść matę ochronną (nie wchodzi w zakres dostawy) w celu ochrony podłogi pod urządzeniem i zachować wolną przestrzeń wynoszącą co najmniej 0,5 m wokół urządzenia ze względów bezpieczeństwa.
- Należy uważać, aby nie wkładać rąk i nóg w pobliżu ruchomych części. Nie należy umieszczać żadnych materiałów w otwory urządzenia.
- Urządzenie należy używać tylko do celów opisanych w instrukcji obsługi. Używaj tylko narzędzia zalecane przez producenta.



Montaż

Uwaga! Należy zachować szczególną ostrożność przy montażu tej bieżni. Nieprzestrzeżenie tego zalecenia może spowodować obrażenia.



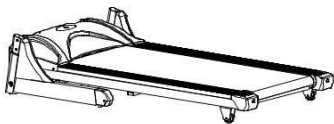
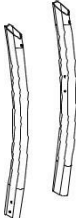
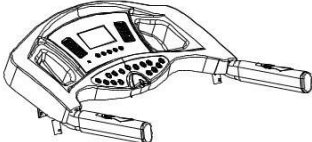

NOTKA: Każdy krok w instrukcji montażu powie Ci, co będziesz robił. Przeczytaj i zrozum wszystkie instrukcje dokładnie przed montażem bieżni..

ROZPAKUJ I SPRAWDŹ ZAWARTOŚĆ PUDEŁKA

Sprawdź, czy następujące elementy są obecne. Jeśli którykolwiek z tych elementów nie jest w zestawie, prosimy o kontakt z dealerem.

 Główna rama	 Konsola podpórki	 Konsola	 Sprzęt zestaw
 Konsola belka			

Zestaw sprzętu

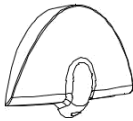
 M8x15 Śruba sześciokątna 10	 M8x20 Sześciokątna śruba 4	 Podkładka 14
 Lubrykant do pasa	 Klucz imbusowy x1	 Klucz bezpieczeństwa

Diagram

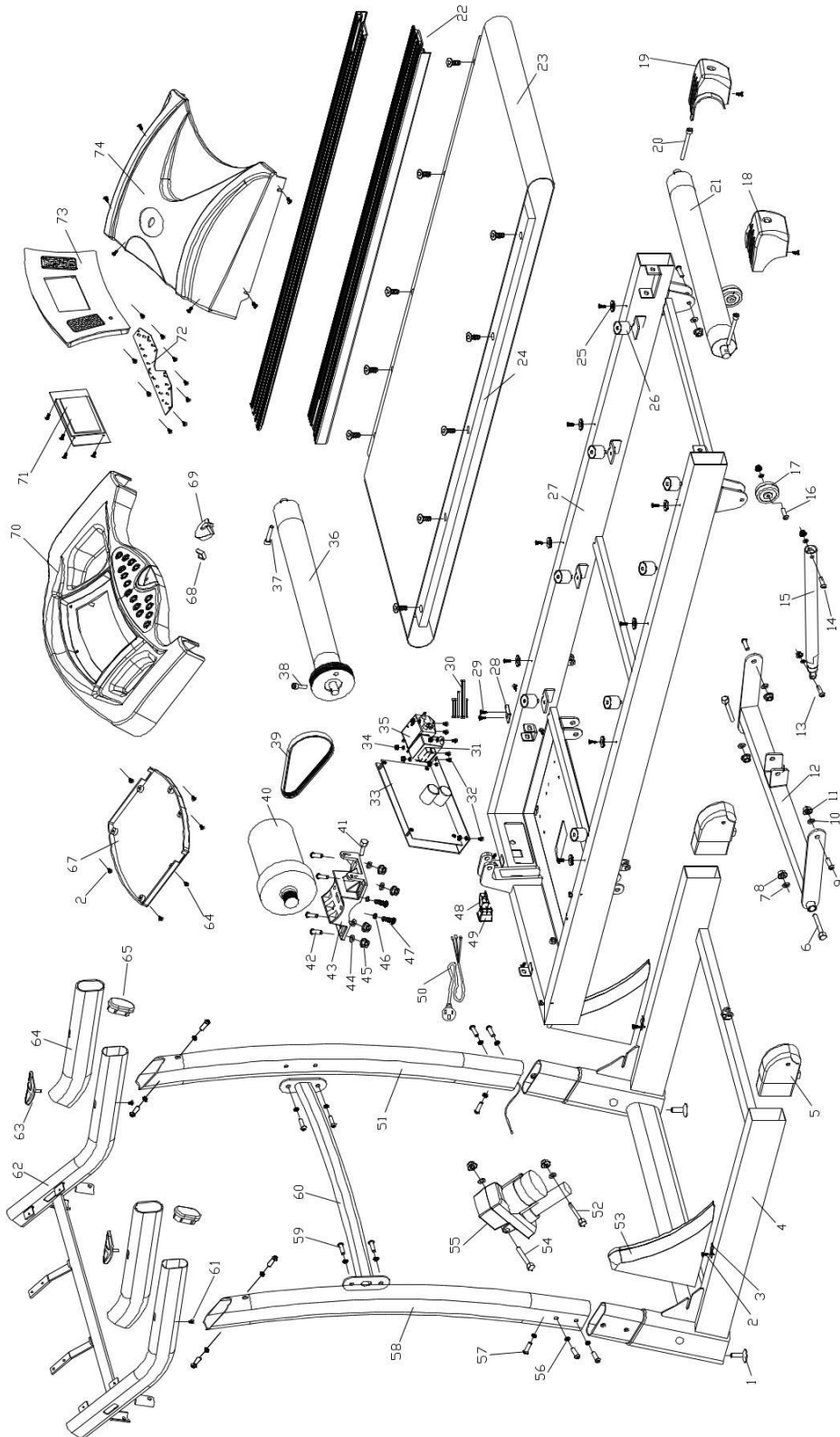

Większość wyświetlanych elementów w tym schemacie są dostarczane już zmontowane.

Części zamienne, proszę zawsze podawać numery części używanych na tym schemacie lub w wykazie części

Lista części (1)

Numer	Opis	Szt.	Numer	Opis	Szt.
1	Regulowana podkładka	2	38	Śruba M8*40	1
2	Śruba M4*15	2	39	Napęd pasa	1
3	Podkładka sprężysta	2	40	Silnik	1
4	Rama	1	41	Śruba sześciokątna M8*35	1
5	Przedni zestaw koła	2	42	Śruba sześciokątna M10*25	4
6	Śruba sześciokątna 14*120	2	43	Mocowanie silnika	1
7	Podkładka 14	2	44	Podkładka 10	4
8	Nakrętka M14	2	45	Nakrętka M10	4
9	Śruba sześciokątna M8*20	2	46	Podkładka sprężysta	2
10	Podkładka 8	6	47	Śruba sześciokątna M8*20	2
11	Nakładka M8	6	48	Bezpiecznik	1
12	Rama	1	49	Przycisk zasilania	1
13	Śruba sześciokątna M8*30	1	50	Kabel zasilający	1
14	Śruba sześciokątna M8*50	1	51	Prawy maszt konsoli	1
15	Wstrząs	1	52	Śruba sześciokątna M10*120	1
16	Śruba sześciokątna M8*45	2	53	Pokrywa ramy	2
17	Koło	2	54	Śruba sześciokątna M10*55	1
18	Lewa osłona	1	55	Silnik	1
19	Prawa osłona	1	56	Podkładka 8	14
20	Sześciokątna śruba M8*60	2	57	Śruba sześciokątna M8*15	10
21	Tylne rolki	1	58	Lewy maszt konsoli	1
22	Boczne progi	2	59	Śruba sześciokątna M8*15	4
23	Pas	1	60	Poprzeczka konsoli	1
24	Pokład	1	61	Śruba M4*60	2
25	podkładka	8	62	Mocowanie konsoli	1
26	Podkładka gumowa	8	63	Zestaw czujnika w uchwytach	2
27	Główna rama	1	64	Pokrywa uchwytów	2
28	Wspornik	2	65	Uchwyt pokrywy	2
29	Śruba M4*12	20	66	Śruba M4*15	22
30	Zestaw przewodów	1	67	Oslona konsoli - dół	1
31	Transformator	1	68	Oslona konsoli - góra	1
32	Śruba M4*14	6	69	Mocowanie klucza	1
33	Kontroler	1	70	Klucz bezpieczeństwa	1
34	Nakrętka M4	4	71	Konsola	1
35	Filtr	1	72	Keystroke pcb	1
36	Przednie rolki	1	73	Oslona konsoli	1
37	Śruba M8*25	1	74	Pokrywa silnika	1

Diagram (2)

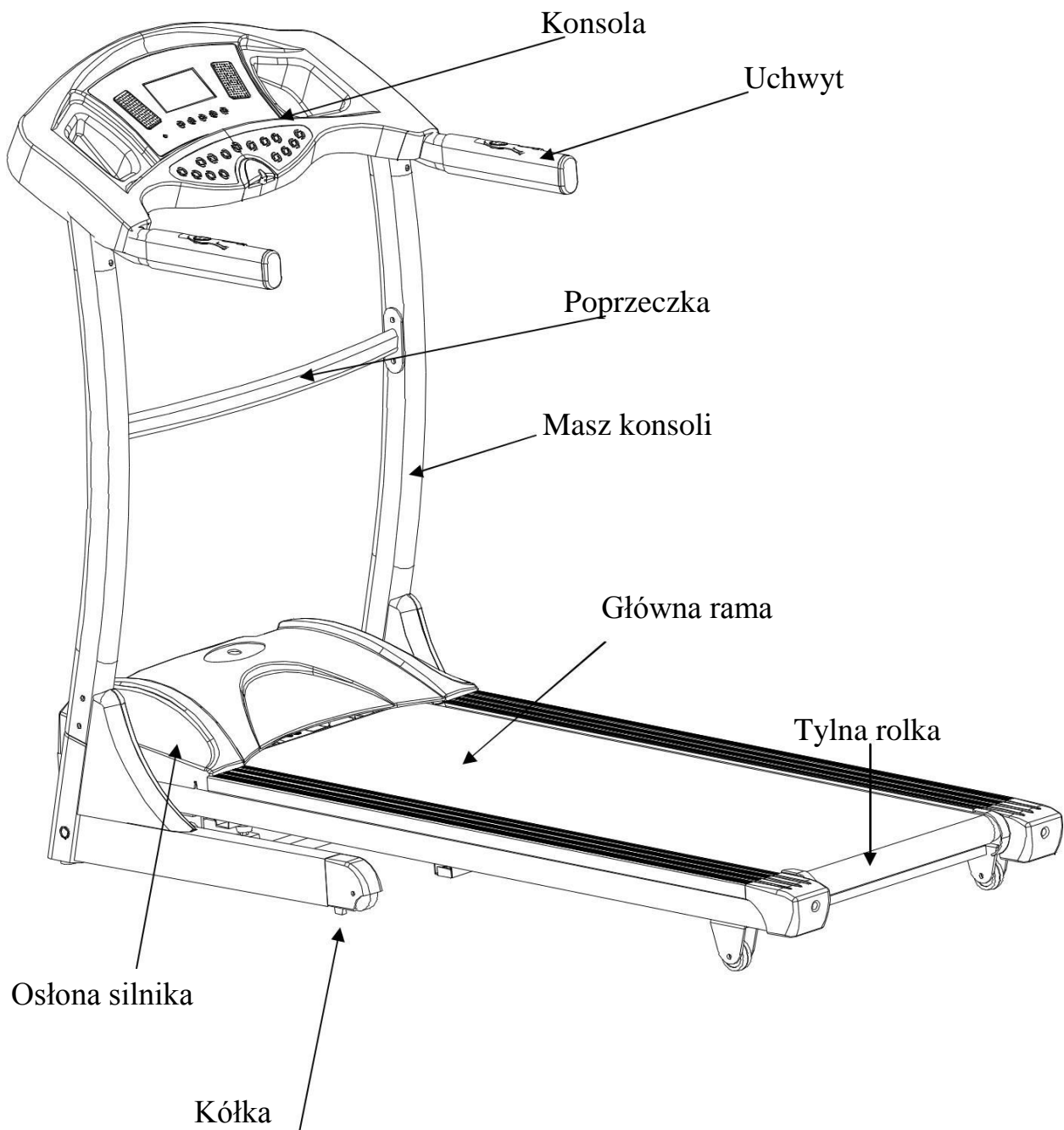

Instrukcje składania

Krok 1: dołączyć maszt konsoli do głównej ramy

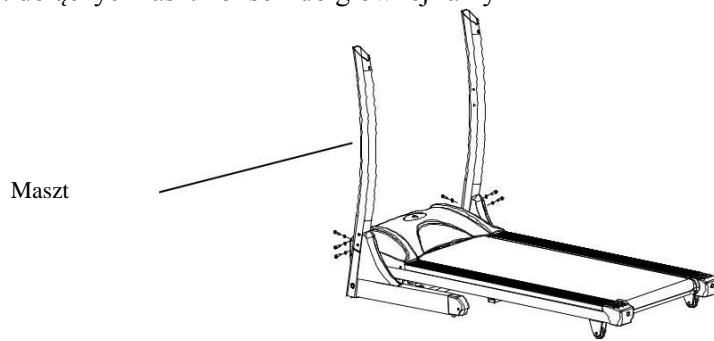

A;) umieścić przewód konsoli przez maszt konsoli.

B:) następnie dołączyć lewy / prawy maszt konsoli do ramy głównej z sześcioma śrubami M8X15mm za pomocą klucza imbusowego

Krok 2: Dołączyć poprzeczkę do masztu

- Połącz poprzeczkę z masztem 4 śrubami M8x20mm i podkładką z każdej strony.

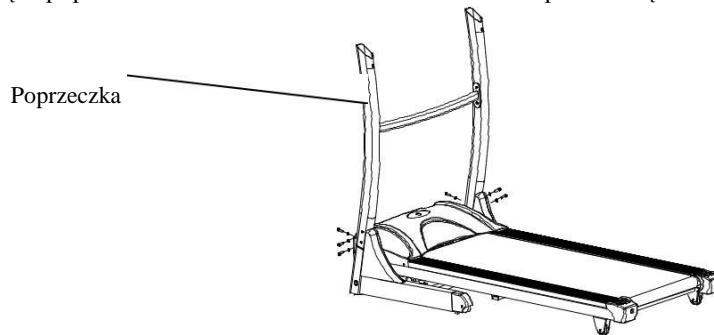

Krok 4: Przyłącz konsole do masztu.

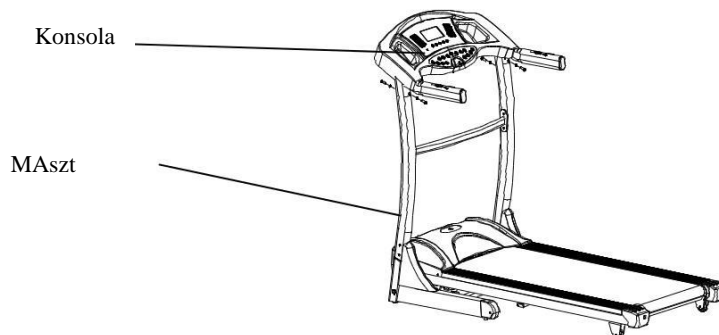

- podłączyć przewód z konsoli do przewodu w prawym maszcie.
- Połącz konsole z masztem 2 śrubami M4x15mm i kluczem(nie dokręcaj mocno śrub)



Połącz piny ostrożnie

Krok 4: Dokręć śruby z kroku pierwszego drugiego i trzeciego
First open switch and working machine, then tighten bolts.

Składanie bieżni:

1. Wyjmij blokującą śrubę i opuść bieżnię w dół.
2. Wyjmij śrubę blokującą i podnieś bieżnię do góry.

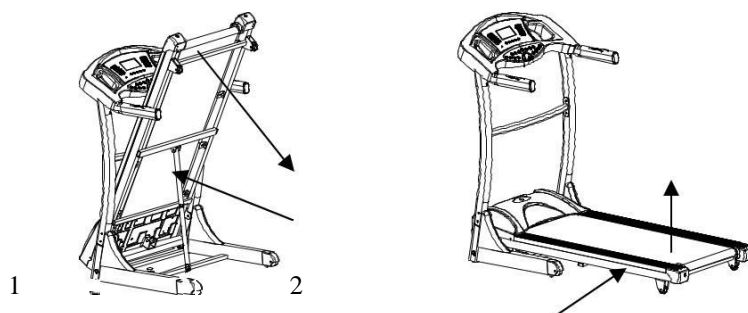

Konsola

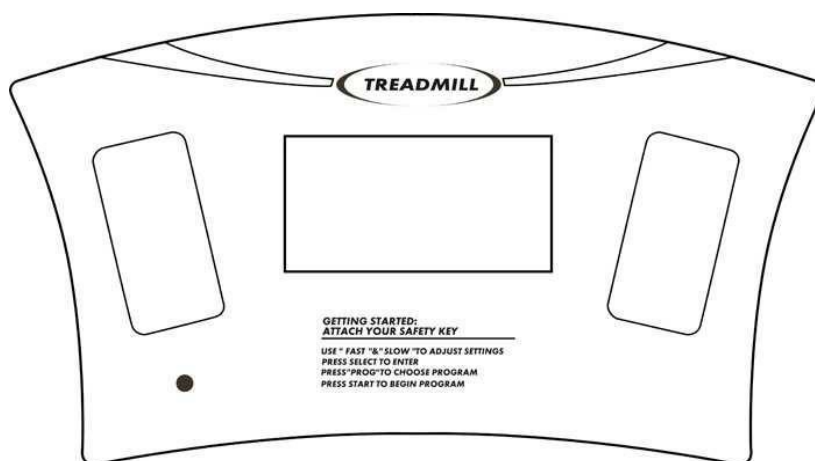

Technical Specifications

Time(czas)	00:00-99:59 Min
Speed(predkosc)	0.8-16 km/h
Incline(nachylenie)	0-15 %
Distance(dystans)	0.00-99.9 km
Calories(kalorie)	0-999 KCAL
Pulse(puls)	70-200 / Min
Program	P1-P25

SMAROWANIE

Bieżnia jest fabrycznie nasmarowana. Jednak zaleca się, aby regularnie sprawdzać smarowanie bieżni, aby zapewnić optymalne działanie bieżni. Zwykle nie jest konieczne smarowanie bieżni w pierwszym roku lub przez pierwsze 500 godzin pracy.

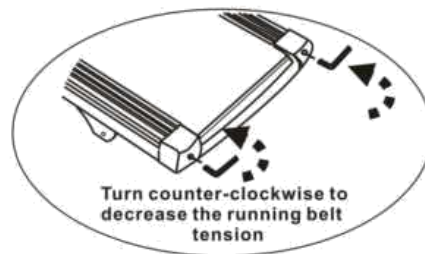
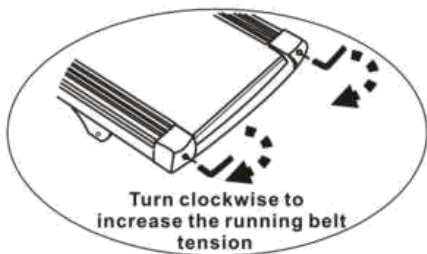

Problemy wyświetlane na ekranie

SYMPTOM	Problem	Rozwiązanie
E0	Nie ma klucza bezpieczeństwa	Włóż klucz bezpieczeństwa
E1	Prędkość zwrotna	Sprawdzenie czy piny i styki są dobrze przymocowane Może to by spowodowane przeciążeniem, należy wyłączyć i włączyć urządzenie
E2	Błąd silnika	Sprawdź połączenie pinów
E3	Prędkość powyżej limitu	Dopasuj prędkość zwrotną lub skontaktuj się ze specjalnym serwisem

PROBLEM: Konsola nie świeci się.

Rozwiązanie: Sprawdź, czy przewód zasilający jest prawidłowo podłączony do gniazdka, a przełącznik bieźni jest włączony.

PROBLEM: Wyłącznik obwodu bieźni wycieczki podczas treningu.

Rozwiązanie: Sprawdź, czy bieźnia jest podłączona do osobnego obwodu 20amp. * Uwaga: Nie przedłużacza.

PROBLEM: bieźnia wyłącza się podczas podnoszenia.

ROZWIĄZANIE: Sprawdź, czy jest wystarczająco dużo luzu w przewodzie zasilającym, aby dotrzeć do gniazdka w czasie podnoszenia.

PROBLEM: Bieźnia nie pozostaje centrum podczas treningu.

Rozwiązanie: Sprawdź, czy bieźnia jest na płaskiej powierzchni. Upewnij się, że pas jest prawidłowo dokręcone.

PROBLEM: bieźnia wydaje dźwięki klikania w kierunku przodu maszyny podczas spaceru lub jazdy na nim.

ROZWIĄZANIE: W celu optymalnego wykorzystania, bieźnia musi być na poziomej powierzchni.

WARUNKI GWARANCJI

Gwarancji udziela:

DAREX-MOTOR Ciemiętniki 18, 29-120 Kluczewsko NIP: 6561346087 Regon: 260220929.

Okres gwarancji rozpoczyna się od daty zakupu towaru przez klienta. Gwarancja udzielana jest w trzech wariantach:

1. Gwarancja Domowa - Przeznaczona jest dla sprzętu wykorzystywanego do użytku prywatnego, nie komercyjnego. Intensywność treningów nie może przekroczyć 1 godziny na dobę (**okres gwarancji: 24 miesiące**).

2. Gwarancja Pół-komercyjna - Przeznaczona jest dla sprzętu wykorzystywanego w hotelach, Spa, szkołach, ośrodkach rehabilitacji. Intensywność treningów nie może przekroczyć 3 godzin na dobę.

(**okres gwarancji: 12 miesięcy**).

3. Gwarancja Komercyjna - Przeznaczona jest dla sprzętu wykorzystywanego w hotelach, Spa, szkołach, ośrodkach rehabilitacji, klubach fitness oraz siłowniach. Intensywność treningów nie może przekroczyć 8 godzin na dobę (**okres gwarancji: 24 miesiące**).

Każdy produkt w specyfikacji ma przyporządkowany wariant gwarancji. Brak informacji o wariantach gwarancji domyślnie oznacza Gwarancję Domową. Gwarancja dotyczy tylko wad produkcyjnych. Gwarancja nie ma zastosowania do wad wynikających z:

- normalnego użytkowania (normalne zużycie części eksploatacyjnych),
- niewłaściwego użycia produktu,
- nieprawidłowego przechowywania,
- przeróbek produktu lub niewłaściwego serwisu.

Dowodem udzielenia gwarancji jest dowód zakupu (paragon lub faktura VAT). Gwarancja obowiązuje na terenie Polski. Gwarancja nie wyłącza możliwości skorzystania z uprawnień wynikających z niezgodności towaru z umową.

Kupujący jest zobowiązany do sprawdzenia towaru przy dostawie, w celu wykrycia ewentualnych uszkodzeń w transporcie. W przypadku wykrycia takiego uszkodzenia, Kupujący zobowiązany jest niezwłocznie poinformować naszą firmę oraz sporządzić protokół szkody z przewoźnikiem (firmą kurierską/pocztową). W przypadku braku sporządzenia protokołu szkody nie ponosimy odpowiedzialności za szkody spowodowane przez firmy kurierskie/pocztowe.

W przypadku zasadności zgłoszenia reklamacyjnego Gwarant zapewnia transport i usługę serwisową przedmiotu gwarancji. W przypadku braku zasadności zgłoszenia reklamacyjnego klient pokrywa koszty ewentualnego transportu i usługi serwisowej przedmiotu gwarancji.

Gwarant zobowiązany jest ustosunkować się do zgłoszenia gwarancyjnego w terminie do 14 dni. Naprawa gwarancyjna zostanie wykonana w najkrótszym możliwym terminie. Gwarant zobowiązuje się do naprawy uszkodzonego sprzętu w przypadku zasadności zgłoszenia gwarancyjnego. Wymiana towaru na nowy możliwa jest jedynie w przypadku braku możliwości naprawy sprzętu. Zwrot kwoty zakupu za sprzęt jest możliwy jedynie w przypadku braku możliwości naprawy i braku możliwości wymiany na nowy.

Zgłoszenia gwarancyjne

Klienci indywidualni zobowiązani są przesłać ZGŁOSZENIE GWARANCYJNE drogą mailową na adres: biuro@e-insportline.pl Zgłoszenie powinno zawierać takie informacje jak: Imię i Nazwisko / Numer telefonu / Adres / Dowód zakupu / Nazwa produktu / Opis Wady.

Klienci hurtowi zobowiązani są do złożenia zgłoszenia za pośrednictwem panelu klienta dostępnego na stronie internetowej: www.e-insportline.pl

Klient zostanie poinformowany o zakończeniu i wyniku reklamacji przez e-mail lub telefonicznie.



Ciemiętniki 18, 29-120 Kluczewsko

Telefon: 510 275 999, 510 094 997

E-mail: biuro@e-insportline.pl

NIP: 6561346087 Regon: 260220929

