

INSTRUKCJA OBSLUGI – PL
IN APL-NV01 Lornetka z noktowizorem Apexel NV01





SPIS TREŚCI

INSTRUKCJA BEZPIECZEŃSTWA.....	3
LISTA CZĘŚCI.....	3
OPIS PRODUKTU.....	4
WYŚWIETLACZ	5
WŁĄCZANIE / WYŁĄCZANIE	5
TRYB FOTO (IR) / TRYB WIDEO (IR) / TRYB ODTWARZANIA.....	5
PRZEGLĄDANIE ZDJĘĆ / FILMÓW.....	6
WYBIERZ / USUŃ	6
USTAWIENIA PARAMETRÓW	6
OSTROŚĆ OBRAZU / ROZWIĄZYWANIE PROBLEMÓW	7
ZASILANIE	7
OCHRONA ŚRODOWISKA	8
WARUNKI GWARANCJI, ZGŁOSZENIA GWARANCYJNE	Błąd! Nie zdefiniowano zakładki.

INSTRUKCJA BEZPIECZEŃSTWA

- Przeczytaj instrukcję przed użyciem i zachowaj ją na przyszłość.
- Zawsze odłączaj urządzenie przed konserwacją i czyszczeniem.
- Aby uniknąć zarysowania soczewki, należy ją czyścić wyłącznie ściereczką z mikrofibry.
- Chronić produkt przed kurzem i wilgocią.
- Nie rozbierać ani nie modyfikować produktu. W przypadku uszkodzenia lub błędu skontaktuj się z dostawcą.
- Urządzenie zawiera elektronikę, nie pozwalaj dzieciom na używanie lornetki bez nadzoru osoby dorosłej.
- Nie patrz przez lornetkę bezpośrednio w słońce lub inne źródło intensywnego światła.
- Unikaj uderzania lub upuszczania lornetki. Użyj paska na szyję.
- Szanuj prywatność innych, nie używaj jej do oglądania nieznanym itp.
- Nie wystawiać lornetki na ekstremalne temperatury; wysokie temperatury mogą spowodować zwarcie lub eksplozję baterii.
- Chronić soczewki przed bezpośrednim działaniem promieni słonecznych.
- Zestaw nie zawiera baterii AA, karty pamięci TF, kabla USB, kabla ładującego USB - 5,5 DC oraz adaptera.
- Lornetka zasilana jest 8 bateriami AA, które nie są dołączone.
- Maksymalny obsługiwany rozmiar karty pamięci - 32 GB (brak w zestawie)

LISTA CZĘŚCI

	Lornetka
	Przewód AV
	Etui

* Opakowanie nie zawiera baterii AA, karty pamięci TF, kabla USB, kabla ładującego USB - 5,5 DC oraz adaptera.

OPIS PRODUKTU

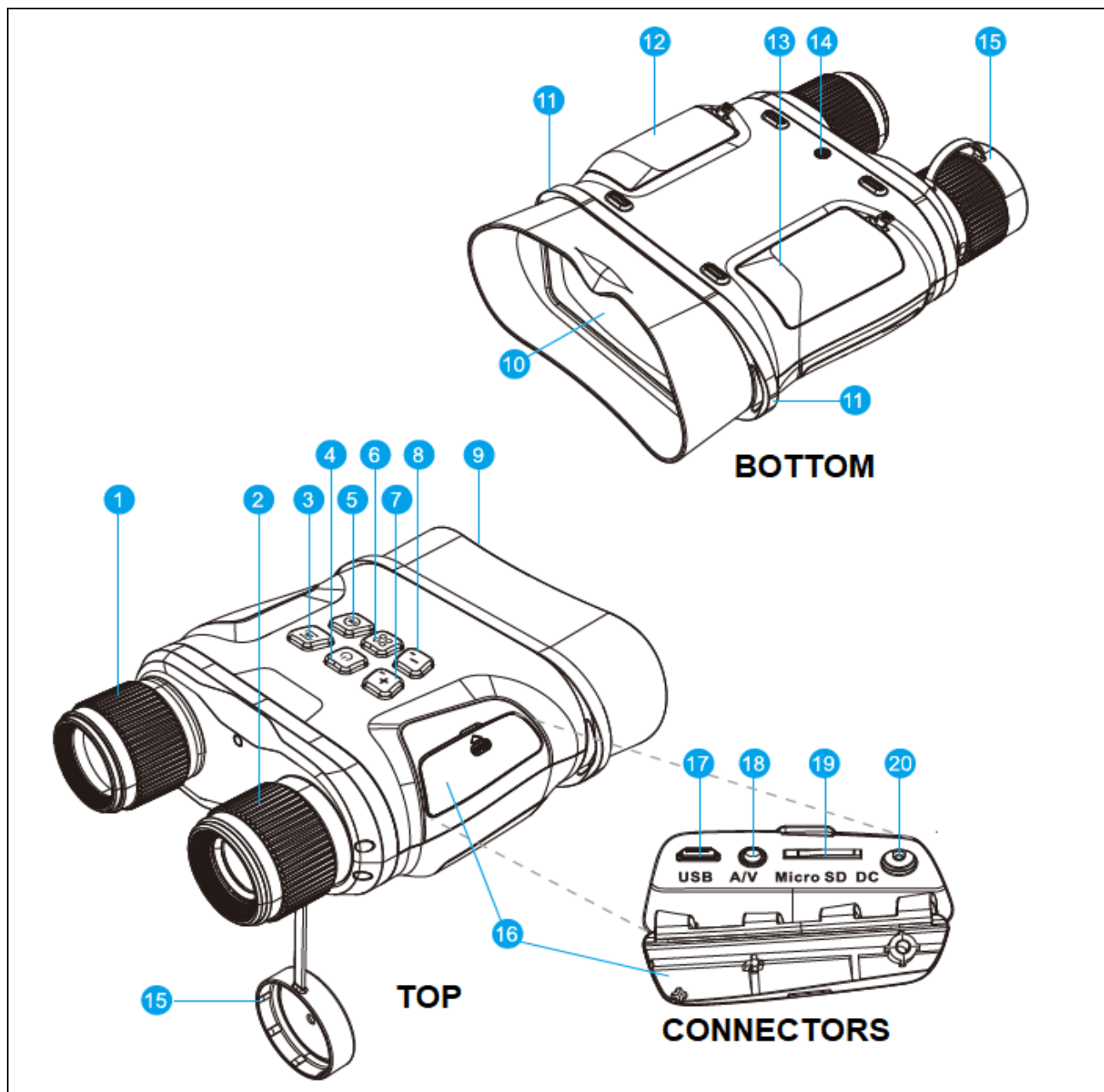

1.	Nadajnik podczerwieni	6.	Menu (ustawienia)	11.	Uchwyt paska	16.	Silikonowa osłona portu
2.	Obiektyw	7.	Powiększ/następne ustawienie/do przodu	12.	Slot na 4 baterie	17.	Port micro USB
3.	Przycisk IR	8.	Pomniejsz/poprzednie ustawienia/przewiń do tyłu	13.	Slot na 4 baterie	18.	Port A / V
4.	Przycisk zasilania	9.	Silikonowa osłona okularu	14.	Gwint do statywu	19.	Karta pamięci TF
5.	Przycisk potwierdzenia	10.	Okular	15.	Silikonowa osłona obiektywu	20.	Port zasilania DC (DC5V / 1A)

WYŚWIETLACZ

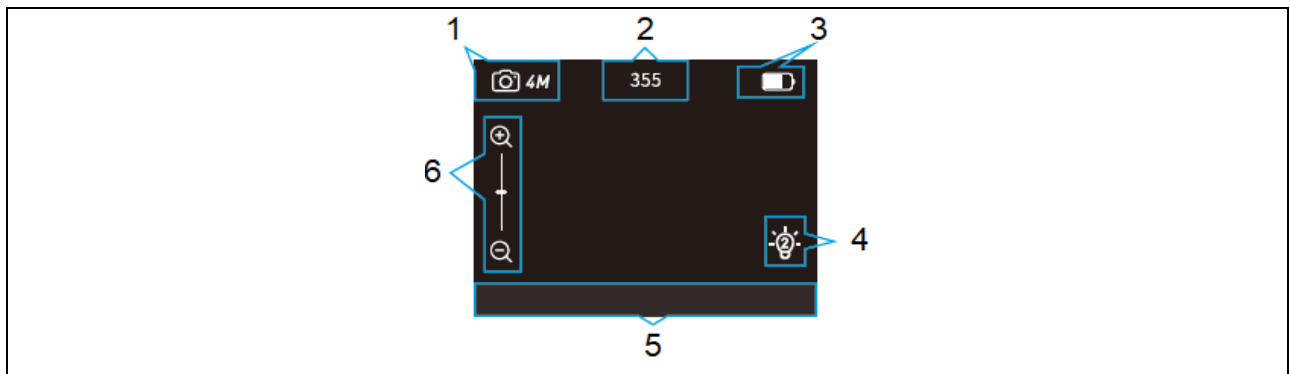

1.	Tryb	4.	Stan IR
2.	Liczba plików / pozostały czas wideo	5.	Wyświetlacz nawigacji
3.	Stan baterii	6.	Powiększ / pomniejsz

WŁĄCZANIE / WYŁĄCZANIE

Przytrzymaj przycisk zasilania przez 2 sekundy, aby włączyć lub wyłączyć lornetkę.

TRYB FOTO (IR) / TRYB WIDEO (IR) / TRYB ODTWARZANIA

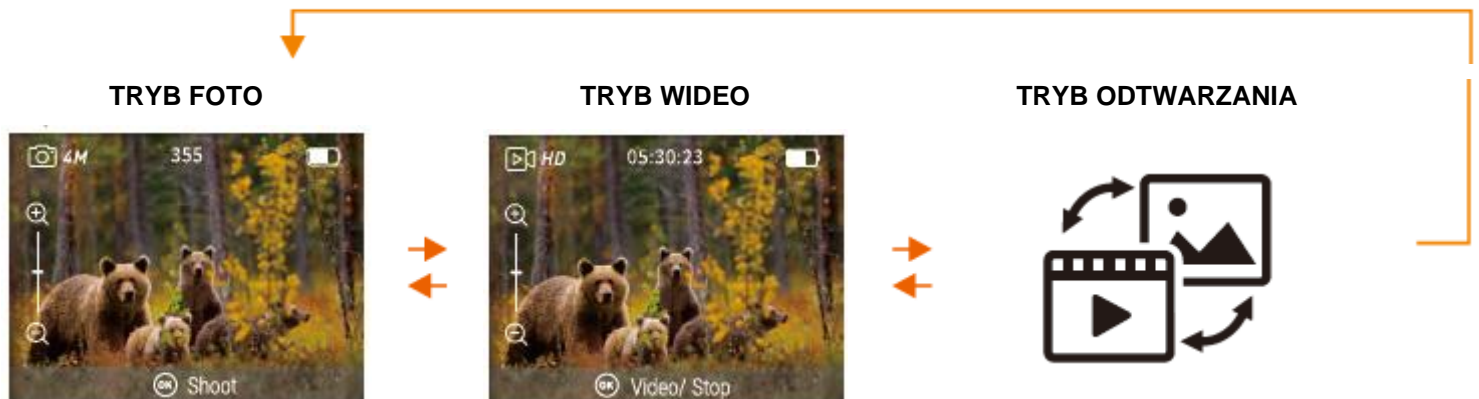

Naciśnij przycisk IR w trybie zdjęć, aby przejść do trybu zdjęć w podczerwieni

Naciśnij przycisk IR w trybie wideo, aby przełączyć na tryb wideo w podczerwieni

Interfejs ODTWARZANIA wyświetla pierwsze wideo / zdjęcie

TRYB FOTO W IR



TRYB WIDEO W IR



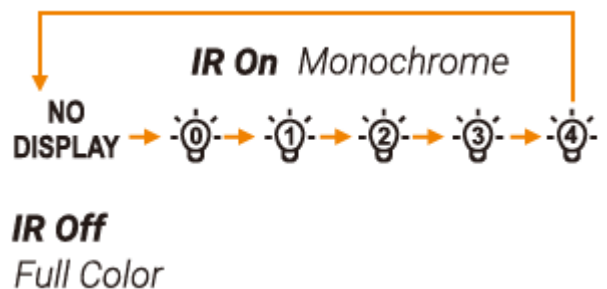

WŁĄCZANIE/WYŁĄCZANIE PODCZERWIENI





Naciśnięcie przycisku IR  w trybie foto lub wideo zmienia tryb poprzez zmianę jasności lub wyłączenie trybu IR. Naciśnij przyciski + i -, aby przybliżyć lub oddalić obraz zgodnie z wartością.

PRZEGLĄDANIE ZDJĘĆ / FILMÓW





Podczas przeglądania obrazów użyj przycisku potwierdzenia  aby powiększyć, naciśnij dwukrotnie, aby pomniejszyć. Użyj przycisków + i -, aby przeglądać pliki. Użyj przycisku menu  aby wybrać lub usunąć plik.

Naciśnij przycisk potwierdzenia , aby odtworzyć lub wstrzymać wideo. Użyj przycisków + i -, aby przeglądać pliki. Użyj przycisku menu  aby wybrać lub usunąć plik.

Użyj przycisków + i -, aby przewinąć wideo do tyłu podczas odtwarzania wideo.

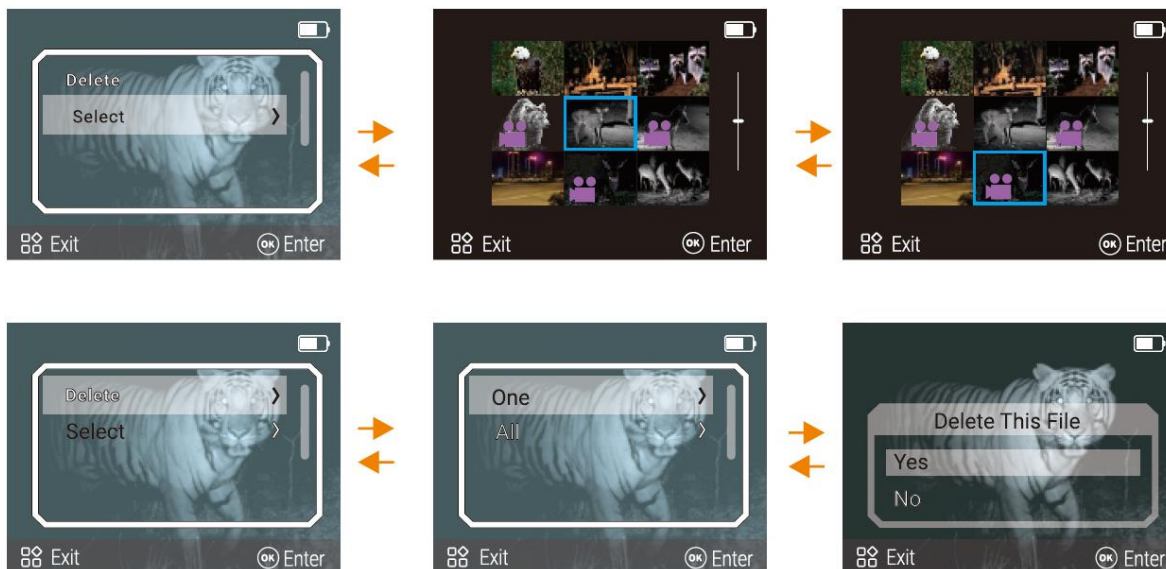

WYBIERZ / USUŃ

Użyj przycisku Menu  aby wejść do interfejsu wyboru i usunięcia, potwierdź wybór, naciskając przycisk Potwierdź .



USTAWIENIA PARAMETRÓW

W trybie „foto / nagrywanie / zdjęcie w podczerwieni / nagrywanie w podczerwieni” można wprowadzić ustawienia parametrów za pomocą przycisku **Menu** .

Po menu głównym lub podmenu ustawień można poruszać się za pomocą przycisków + i -. Naciśnij przycisk **Menu** , aby wyjść z ustawień, naciśnij przycisk **Potwierdź** , aby wprowadzić ustawienia.



MENU główne



Podmenu ustawień wideo



Podmenu ustawień języka

OSTROŚĆ OBRAZU / ROZWIĄZYWANIE PROBLEMÓW

<p>Upewnij się, że obiektyw jest zogniskowany</p>	<p>Upewnij się, że obiekt znajduje się dalej niż 3 metry.</p>	<p>Jeśli światło otoczenia jest zbyt jasne, użyj osłon zaciemniających.</p>	<p>Upewnij się, że obiektyw nie jest porysowany ani brudny.</p>

ZASILANIE

	<p>Baterie AA - 8 szt</p> <p>Zdejmij osłony i włóż 4 baterie AA z każdej strony (łącznie 8 baterii AA)</p> <p>Upewnij się, że masz właściwą polaryzację.</p>
	<p>Powerbank</p> <p>Możesz podłączyć power bank za pomocą portu DC.</p>
	<p>Zasilacz (DC 5 V / 1 A)</p> <p>Podłącz ładowarkę za pomocą adaptera prądu stałego 5,5 mm.</p>

OSTRZEŻENIE: Użyj baterii do zasilania widzenia w nocy.

OCHRONA ŚRODOWISKA

Po wygaśnięciu żywotności produktu lub jeśli ewentualna naprawa jest nieopłacalna, należy go zutylizować zgodnie z lokalnymi przepisami i w sposób przyjazny dla środowiska na najbliższym złomowisku.

Poprzez odpowiednią utylizację chronisz środowisko i źródła naturalne. Ponadto możesz pomóc chronić zdrowie ludzkie. Jeśli nie masz pewności co do prawidłowej utylizacji, poproś lokalne władze o więcej informacji, aby uniknąć naruszenia prawa lub sankcji.

Nie wyrzucaj baterii do odpadów domowych, ale przekaż je do miejsca recyklingu.

WARUNKI GWARANCJI, ZGŁOSZENIA GWARANCYJNE

Gwarant:

inSPORTline Polska

Ciemiętniki 19, 29-120 Kluczewsko

NIP: 6090063070, REGON: 260656756

Okres gwarancji rozpoczyna się od daty zakupu towaru przez klienta. Gwarancja udzielana jest w trzech wariantach:

1. **Gwarancja Domowa** - Przeznaczona jest dla sprzętu wykorzystywanego do użytku prywatnego, nie komercyjnego przez Kupującego będącego konsumentem. (**okres gwarancji: 24 miesiące**).
2. **Gwarancja Pół-komercyjna** - Przeznaczona jest dla sprzętu wykorzystywanego w hotelach, spa, szkołach, ośrodkach rehabilitacji, itp. (**okres gwarancji: 12 miesięcy**).
3. **Gwarancja Komercyjna** - Przeznaczona jest dla sprzętu wykorzystywanego w hotelach, spa, szkołach, ośrodkach rehabilitacji, klubach fitness oraz siłowniach, itp. (**okres gwarancji: 12 miesięcy**).

Brak informacji o wariancie gwarancji, na dowodzie zakupu (fakturze lub paragonie), domyślnie oznacza Gwarancje Domową.

Gwarancja obejmuje usunięcie usterek, które w sposób dający się udowodnić wynikają z zastosowania wadliwych materiałów lub są wynikiem błędów produkcyjnych.

Gwarancja nie obejmuje czynności związanych z konserwacją, czyszczeniem, regulacją i ze skręcaniem połączeń śrubowych danego przedmiotu, do których to czynności zobowiązany jest Kupujący we własnym zakresie i na własny koszt.

Dowodem udzielenia gwarancji są niniejsze Warunki gwarancji wraz z oświadczeniem Gwaranta zawartym na dowodzie zakupu (fakturze lub paragonie). W celu realizacji uprawnień z gwarancji Kupujący winien okazać warunki gwarancji oraz dowód zakupu (paragon lub fakturę VAT). Gwarancja obowiązuje na terenie Polski.

Uprawnienia z gwarancji nie przysługują w przypadku:

- a) uszkodzenia mechanicznego, które powstało w transporcie produktu do Kupującego za pomocą firm transportowych. Kupujący jest zobowiązany do sprawdzenia towaru przy dostawie, w celu wykrycia ewentualnych uszkodzeń w transporcie. W przypadku wykrycia takiego uszkodzenia, Kupujący zobowiązany jest niezwłocznie poinformować podmiot sprzedający oraz sporządzić protokół szkody z przewoźnikiem (firmą kurierską/pocztową). W przypadku braku sporządzenia protokołu szkody Gwarant nie ponosi odpowiedzialności za szkody spowodowane przez firmy kurierskie/pocztowe.
- b) Uszkodzenia i zużycie takich elementów jak: linki, paski, wtyki, gniazdko, przełączniki, przyciski, baterie, przewody, elementy gumowe, pedały, uchwyty z gąbki, kółka, łożyska, tapicerka, rączki itp., chyba że ujawniona w tych elementach wada nie jest skutkiem naturalnego zużycia, a powstała z przyczyny tkwiącej w tym elemencie.
- c) Drobne, powierzchniowe zarysowania, odbarwienia lub spękania powłoki kryjącej.
- d) Używania przez Kupującego, niezgodnych z instrukcją obsługi sprzętu, środków eksploatacyjnych lub czyszczących.
- e) Niewłaściwego zabezpieczenia sprzętu przez Kupującego przed działaniem czynników zewnętrznych tj. wilgoci, temperatury, kurzu, itp.

- f) Niestosowania przez Kupującego wymaganych (zgodnie z instrukcją obsługi) materiałów eksploatacyjnych.
- g) Przeróbek i zmian konstrukcyjnych, dokonywanych przez Kupującego lub inne osoby nieuprawnione do tego działania przez Gwaranta.
- h) Normalnego użytkowania (normalne zużycie części eksploatacyjnych).
- i) Uszkodzenia sprzętu na skutek nieprawidłowego montażu przez Kupującego lub osoby trzecie.

W przypadku zasadności zgłoszenia reklamacyjnego Gwarant zapewnia transport i usługę serwisową przedmiotu gwarancji.

W przypadku braku zasadności zgłoszenia reklamacyjnego Kupujący będzie mógł odebrać przekazany przedmiot w siedzibie Gwaranta lub zamówić usługę wysyłki danego przedmiotu na własny koszt.

W wyjątkowych przypadkach, aby zdiagnozować usterkę i stwierdzić zasadność zgłoszenia reklamacyjnego Gwarant może zażądać przygotowania sprzętu do odbioru. Odbiór ten może być dokonany przez firmę spedycyjną, wówczas Kupujący zobowiązany jest przygotować towar w sposób bezpieczny do odbioru. Kupujący wyda przedmiot sprzedaży bez zanieczyszczeń, w opakowaniu oryginalnym lub zastępczym pozwalającym na przetransportowanie przedmiotu sprzedaży w stanie bezpiecznym.

Gwarant zobowiązany jest ustosunkować się do zgłoszenia gwarancyjnego w terminie do 14 dni. Naprawa gwarancyjna zostanie wykonana w najkrótszym możliwym terminie. W wyjątkowych przypadkach, gdy naprawa przedmiotu sprzedaży będzie wymagać sprowadzenia niedostępnych w Polsce lub nietypowych części z zagranicy, termin może być wydłużony. Kupujący zostanie poinformowany o takiej sytuacji drogą mailową lub telefonicznie.

Gwarant zobowiązuje się do naprawy uszkodzonego sprzętu w przypadku zasadności zgłoszenia gwarancyjnego. Wymiana towaru na nowy możliwa jest jedynie w przypadku braku możliwości naprawy sprzętu i gdy wada przedmiotu sprzedaży jest istotna. Zwrot kwoty zakupu za sprzęt jest możliwy jedynie w przypadku braku możliwości naprawy i braku możliwości wymiany na nowy oraz gdy wada jest istotna.

Okresowe przeglądy techniczne sprzętu (dotyczy sprzętu przeznaczonego do użytku pół-komercyjnego oraz komercyjnego)

Po upływie 6 i 12 miesięcy obowiązywania gwarancji, Gwarant zaleca przeprowadzenie przeglądu technicznego sprzętu. Wszystkie części, które zostaną wymienione w trakcie okresowego przeglądu technicznego, zostaną użyte przez Gwaranta nieodpłatnie w ramach gwarancji (poza częściami zużytymi w trakcie normalnego użytkowania). Kupujący zobowiązany jest jedynie do pokrycia kosztów przeglądu technicznego i dojazdu do klienta wg. indywidualnej wyceny. Wiążącej wyceny dokonuje dział serwisowy Gwaranta.

Zgłoszenia gwarancyjne

W celu zgłoszenia reklamacyjnego należy przesłać FORMULARZ GWARANCYJNY za pomocą strony internetowej Gwaranta www.e-insportline.pl.

Formularz gwarancyjny powinien zawierać takie informacje jak:

Imię i Nazwisko / Numer telefonu / Adres / Dowód zakupu / Nazwa produktu / Opis Wady.

Klient zostanie poinformowany o zakończeniu i wyniku reklamacji przez e-mail lub telefonicznie.



inSPORTline Polska
Ciemiętniki 19, 29-120 Kluczewsko
Telefon: +48 510 275 999
E-mail: biuro@e-insportline.pl
NIP: 6090063070, REGON: 260656756