

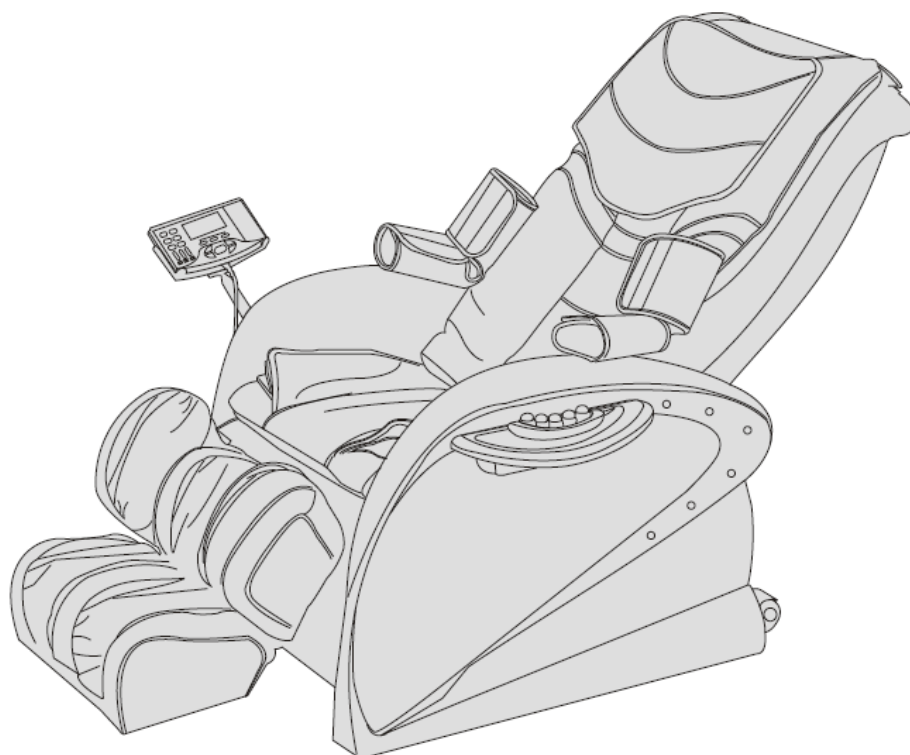

INSTRUKCJA OBSŁUGI – PL
IN 4477 Fotel do masażu inSPORTline SALLIERI



SPIS TREŚCI

INSTRUKCJE DOTYCZĄCE BEZPIECZEŃSTWA.....	3
SPECYFIKACJA PRODUKTU	5
LISTA CZĘŚCI.....	5
FUNKCJE	6
Efekty	7
PANEL STEROWANIA.....	7
Podłączanie.....	8
Regulacja nachylenia oparcia i podnóżka	8
Rozpoczęcie masażu	9
Wyłączenie masażu, wyłączenie zasilania	12
POBIERANIE MUZYKI MP3.....	12
REGULOWANE CZĘŚCI	13
Montaż wyściółki i poduszki	13
Montaż panelu kontrolnego i tacy	14
Montaż podłokietnika i podnóżka.....	14
Demontaż podłokietnika i podnóżka	15
Montaż zespół uchwytu panelu sterowania	15
Montaż zespołu cylindra elektrycznego oparcia	17
USTAWIENIE I PRZEMIESZCZANIE	17
Ochrona podłogi.....	17
Przenoszenie fotela	18
WARUNKI GWARANCJI, ZGŁOSZENIA GWARANCYJNE	19

Dziękujemy za zakup tego produktu. Aby prawidłowo korzystać z tego produktu, przeczytaj uważnie niniejszą instrukcję przed pierwszym użyciem. Ważne jest, aby przestrzegać zasad bezpieczeństwa. Zachowaj tę instrukcję do ewentualnego wykorzystania w przyszłości.

UWAGA: Zastrzegamy sobie prawo do zmiany projektu lub koloru produktu bez wcześniejszego powiadomienia.

INSTRUKCJE DOTYCZĄCE BEZPIECZEŃSTWA

OGÓLNE INSTRUKCJE

- Trzymaj dzieci z dala od ruchomych części fotela.
- Używaj tylko kabla zasilającego zaprojektowanego dla tego produktu i upewnij się, że jest właściwie uziemiony.
- Aby uniknąć zranienia lub uszkodzenia, po użyciu zawsze wyjmuj kabel zasilający z gniazdka.
- Używaj fotela tylko zgodnie z opisem w tej instrukcji. Używanie tego fotela jest zabronione w sposób niewymieniony w niniejszej instrukcji.
- Nie używaj akcesoriów niezalecanych przez producenta.
- Nie używaj fotela na zewnątrz.
- Zaleca się, aby zawsze korzystać z fotela przez 15 minut.
- Nie używaj fotela, jeśli pokrycie jest w jakikolwiek sposób uszkodzone.
- Nie należy używać fotela z przykrytym otworem wentylacyjnym lub jeśli wentylacja jest w jakikolwiek sposób zasłonięta.
- Nie kładź żadnych przedmiotów na fotelu.
- Upewnij się, że podczas masażu nie zasypiasz.
- Nie używaj fotela, jeśli jesteś pod wpływem alkoholu lub jeśli nie czujesz się dobrze.
- Nie używaj fotela co najmniej godzinę po ostatnim posiłku.
- Nie używaj programu masażu, który jest dla ciebie zbyt intensywny, możesz doznać obrażeń.
- Jeśli kabel zasilający jest uszkodzony, ze względów bezpieczeństwa powinien go wymienić producent, serwisant lub inna wykwalifikowana osoba.

UŁOKOWANIE

- Nie używaj fotela w wysokich temperaturach lub w wilgotnym otoczeniu, na przykład w łazience.
- Nie używaj fotela bezpośrednio po znacznej zmianie temperatury.
- Nie używaj fotela w zakurzonych lub w inny sposób niesprzyjających warunkach.
- Należy pozostawić wystarczającą ilość miejsca wokół fotela i zapewnij odpowiednią wentylację.

OGRANICZENIA UŻYTKOWANIA

- Osoby z osteoporozą nie powinny korzystać z tego fotela.
- Osoby z chorobami serca lub osoby z implantami elektronicznymi, takie jak rozrusznik serca, nie powinny korzystać z tego krzesła.
- Nie używaj tego fotela, jeśli masz gorączkę.
- Fotel nie powinien być używany przez kobiety w ciąży lub kobiety podczas okresu.
- Nie używaj tego fotelu, jeśli jesteś ranny lub cierpisz na chorobę skóry.
- Dzieci w wieku poniżej 12 lat powinny korzystać z fotela tylko pod nadzorem.

- Osoby upośledzone fizycznie lub umysłowo powinny korzystać z tego fotela tylko pod nadzorem odpowiedzialnej i wykwalifikowanej osoby, aby zapewnić im bezpieczeństwo.
- Fotel nie powinien być używany przez osoby w okresie rekonwalescencji lub osoby, które nie czują się dobrze.
- Nie używaj fotela, jeśli jakkolwiek część twojego ciała jest mokra.
- Ze względu na powierzchnię grzejną fotela osoby o wysokiej wrażliwości na ciepło powinny zachować ostrożność podczas używania tego produktu.

BEZPIECZEŃSTWO

- Upewnij się, że gniazdko ma właściwe napięcie.
- Nie wkładaj wtyczki mokrymi rękami.
- Woda nie może wyciekać do wnętrza fotela. Użytkownik może doznać porażenia prądem lub produkt może zostać uszkodzony.
- Zawsze upewnij się, że kable są nienaruszone. Nie modyfikuj obwodu elektrycznego w żaden sposób.
- Nie używaj wilgotnej szmatki do czyszczenia elementów elektronicznych, takich jak włącznik zasilania lub wtyczka.
- Jeśli zasilanie zostanie nagle odcięte, nie zbliżaj się do fotela, jeśli jest ponownie włączone. W przeciwnym razie możesz ponieść obrażenia.
- Jeśli fotel przestaje działać prawidłowo, przestań go używać i skontaktuj się z centrum obsługi klienta.
- Jeśli poczujesz się źle, przestań korzystać z fotela i skonsultuj się z lekarzem.

KONSERWACJA

- Konserwacja powinna być przeprowadzana wyłącznie przez wykwalifikowanych techników serwisu. Użytkownik nie powinien próbować samodzielnie rozmontowywać fotela ani przeprowadzać konserwacji.
- Nie zapomnij wyjąć urządzenia z gniazdka po zakończeniu użytkowania.
- Nie używaj fotela, jeśli wtyczka lub gniazdo są uszkodzone.
- Jeśli fotel nie będzie używany przez dłuższy czas, zwiń przewody i przechowuj produkt w suchym i wolnym od kurzu otoczeniu.
- Nie umieszczaj fotela w otoczeniu o wysokiej temperaturze, w pobliżu ognia lub w bezpośrednim świetle słonecznym.
- Czyść ten produkt za pomocą suchej szmatki. Nie używaj środków czyszczących na bazie alkoholu.
- Elementy mechaniczne tego produktu są specjalnie wykonane, aby nie wymagały dalszej konserwacji.
- Upewnij się, że fotel nie styka się z ostrymi przedmiotami.
- Nie przewracaj ani nie ciągnij fotela po nierównym terenie, zawsze należy go podnosić i przenosić.
- Fotel powinien być używany z przerwami. Nie używaj go przez zbyt długi czas.

ROZWIĄZANIA DLA ZWYKŁYCH USZKODZEŃ

- Naturalne jest, że silnik wytwarza pewien poziom hałasu.
- Jeśli fotel nie działa, upewnij się, że przewód zasilający jest prawidłowo podłączony i czy włącznik zasilania jest włączony.

- Jeśli maksymalny czas masażu się skończy, system wyłączy się automatycznie. Jeśli urządzenie zostanie włączony na zbyt długi czas, bezpieczeństwo czujnika temperatury automatycznie je wyłączy. Następnie fotel należy wyłączyć na co najmniej pół godziny.

SPECYFIKACJA PRODUKTU

Model	A27
Opis	Fotel do masażu
Napięcie wejściowe	110 – 120 V – 60 Hz 220 – 240 V – 50 Hz 300 W
Klasa bezpieczeństwa	Klasa I
Maksymalny czas użytkowania	15 min
Używane materiały	PCV, PA, PU, skóra, tkaniny, drewno, stal i części elektroniczne
Limit Wagi	150 kg
Waga	112 kg
Wymiary po złożeniu	124 x 118 x 130 cm

LISTA CZĘŚCI

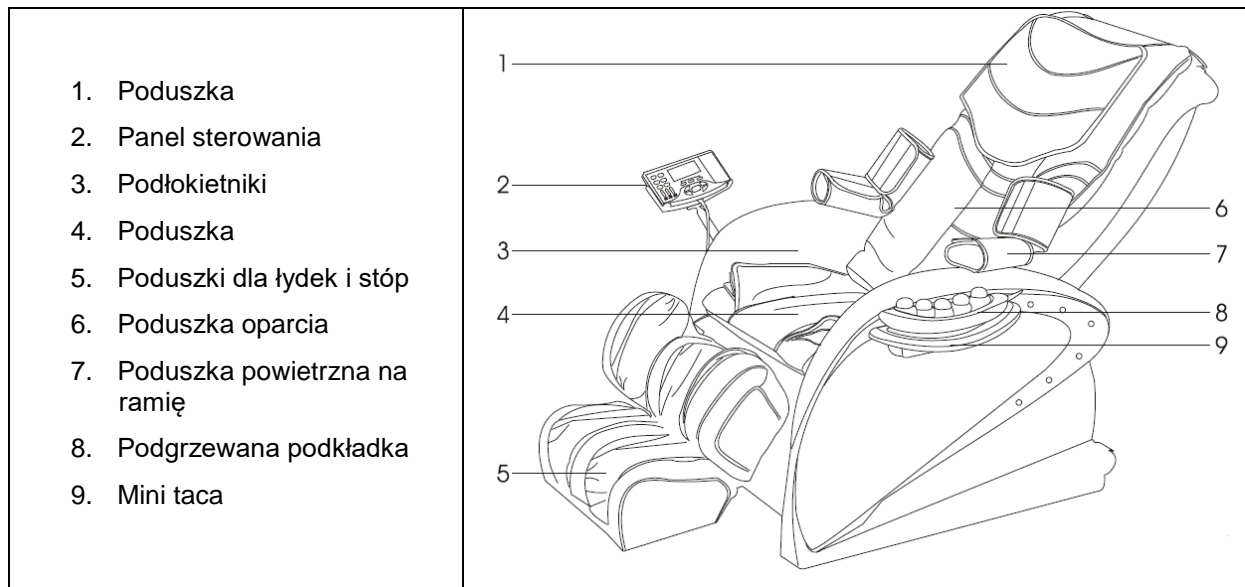

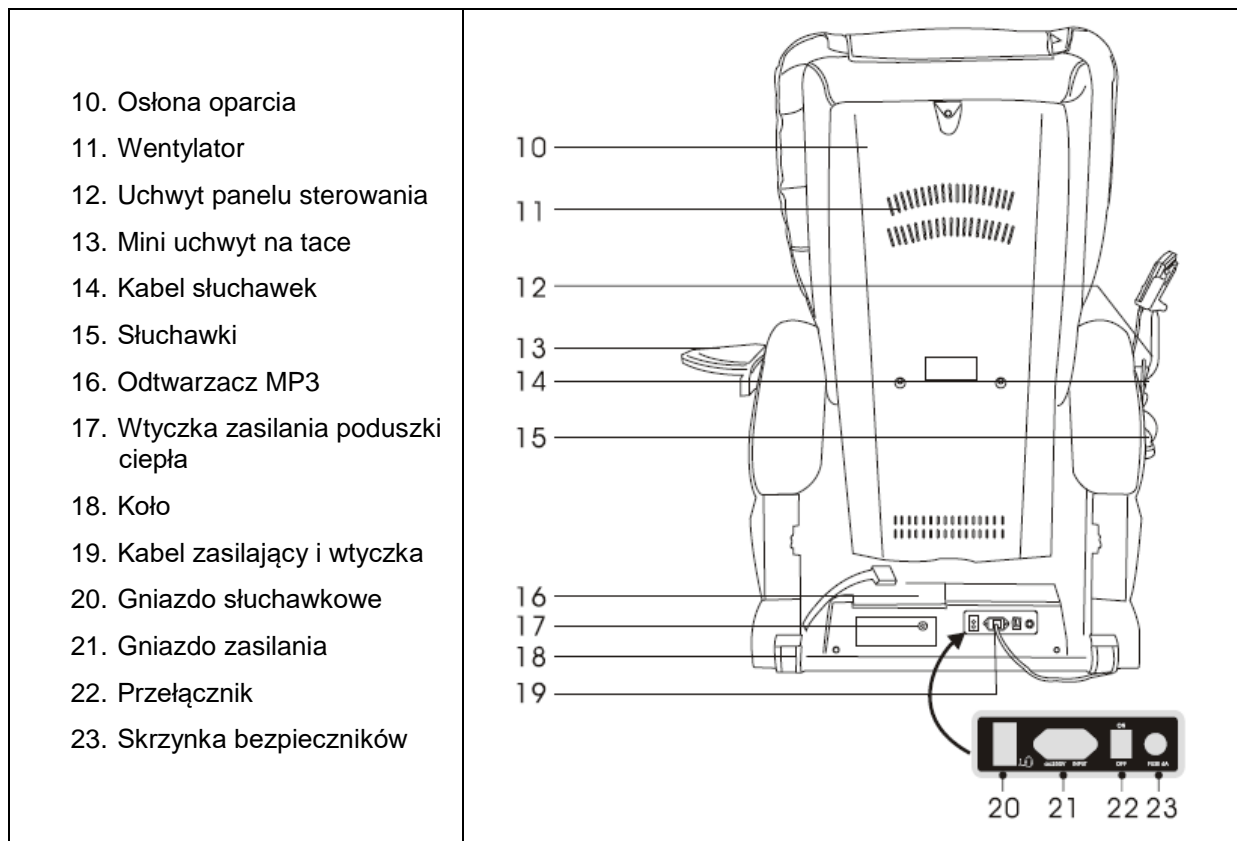

FUNKCJE

- Krzesło posiada cichy masaż na cztery koła, który porusza głowami masującymi w górę i w dół w oparciu.
- **Istnieje 5 programów do symulacji masażu:** masaż Shiatsu, ugniatanie, trzepotanie, pukanie oraz synchroniczne ugniatanie i trzepotanie.
- **Wstępne ustawianie funkcji automatycznego masażu:** relaks, uśmierzanie ucisku, fitness i komfort.
- Możesz zapisać trzy masaże w pamięci systemu.
- Automatyczne masowanie górnej części ciała: tryb barków i talii.
- Dostępne są trzy opcje ręcznego masażu górnej części ciała - **ogólny, stały obszar i częściowy masaż obszarowy** - z **pięcioro poziomami prędkości**. Pod trybami trzepotania, pukania i masażu shiatsu można ustawić odległość między głowicami masującymi w **trzech poziomach** - szerokim, środkowym i wąskim.
- W poduszce siedziska znajduje się pięć poduszek powietrznych do masażu powietrzem.
- Masaż powietrzny ramion odbywa się przez 4 wewnętrzne poduszki powietrzne.
- **Masaż wibracyjny:** 3 poziomy intensywności w obszarze pośladków - silny, słaby i wyłączony.
- **Funkcja MP3:** Muzykę można odtwarzać zarówno podczas masażu, jak i w trybie gotowości. Możesz dostosować głośność lub przełączać się między utworami.
- **Masaż pleców ogrzewaniem:** Temperatura pokrywy może osiągnąć 40 ° C - 50 ° C; ogrzewanie na podczerwień.
- **Masaż stóp ogrzewaniem:** ogrzewanie podczerwienią, maksymalna temperatura 40 ° C.
- **Funkcja magnetyczna:** w łydkach i podeszwie występuje 8 magnesów o sile 300 gausów.

- **Funkcja poduszki grzewczej:** wstępnie ustawiona jest temperatura w zakresie 40 ° C - 70 ° C. Temperaturę reguluje się o 5 ° C.
- **Regulacja nachylenia fotela:** Możesz ustawić pochylenie oparcia i podnóżka.
- Po wyłączeniu fotela automatycznie powróci do swojej domyślnej pozycji.
- Panel sterowania ma wyświetlacz VFD.
- Akcesoria do foteli to odtwarzacz MP3, słuchawki i mini taca.

Efekty

- Eliminacja zmęczenia
- Stymulacja krążenia krwi
- Łagodzenie zmęczenia mięśni
- Rozluźnienie napiętych mięśni
- Relaks
- Łagodzenie bólu mięśni

PANEL STEROWANIA

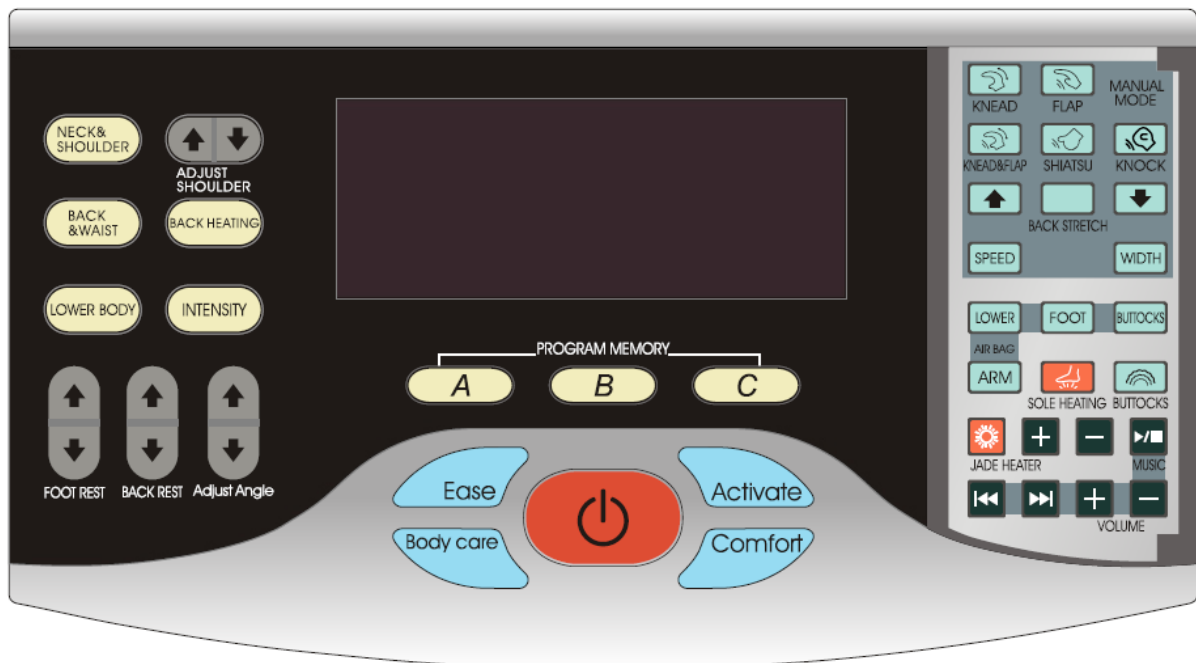

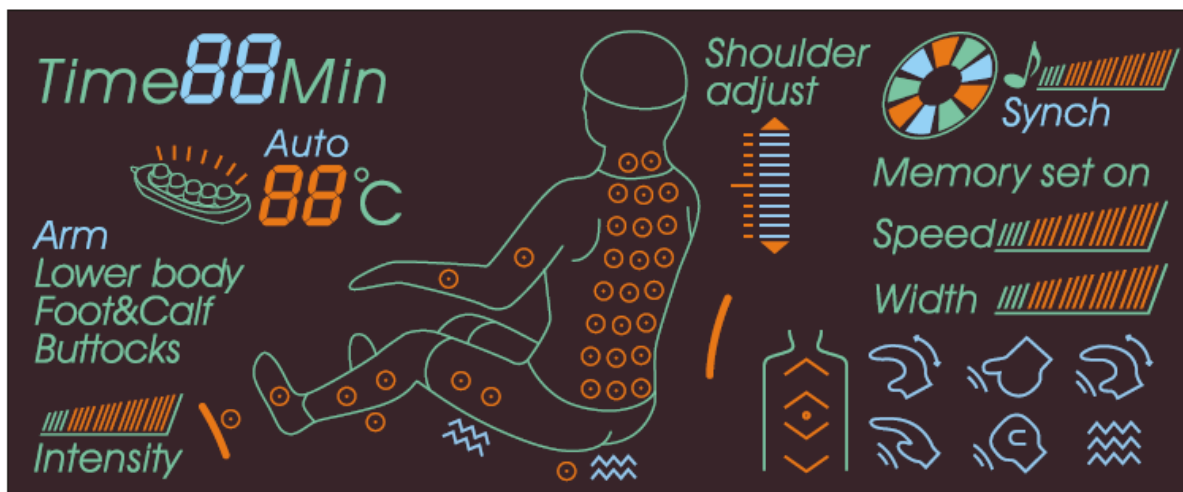

Podłączanie

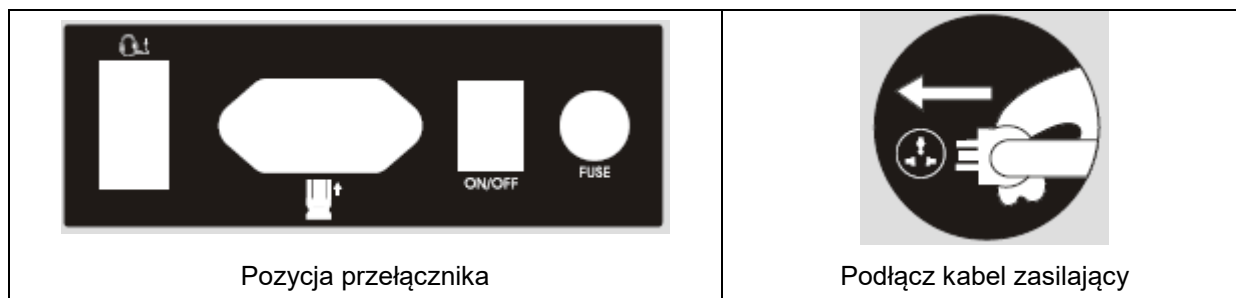

Regulacja nachylenia oparcia i podnóżka

Nie reguluj nachylenia podczas masażu.

Regulacja oparcia pleców:

Podnieś oparcie		Naciśnij ten przycisk, aby powoli podnieść oparcie. Zatrzymaj, zwalniając przycisk.
Opuść oparcie		Naciśnij ten przycisk, aby powoli opuścić oparcie. Zatrzymaj, zwalniając przycisk.

Regulacja podnóżka:



Podnieś podnóżek		Naciśnij ten przycisk, aby powoli podnieść podnóżek. Zatrzymaj, zwalniając przycisk.
Opuść podnóżek		Naciśnij ten przycisk, aby powoli opuścić podnóżek. Zatrzymaj, zwalniając przycisk.

Regulacja całej ramy:

Pochyl całą ramę do tyłu		Naciśnij ten przycisk, aby powoli odchylić ramę do tyłu. Zatrzymaj, zwalniając przycisk.
Pochyl całą ramę do przodu		Naciśnij ten przycisk, aby powoli przesunąć ramę do przodu. Zatrzymaj, zwalniając przycisk.

Rozpoczęcie masażu

1. Naciśnij czerwony przycisk, aby rozpocząć masaż.
2. Wykryj punkt masażu górnej części ciała, a następnie automatycznie wykrywaj pozycję barku. Kiedy skończysz, usłyszysz dzwonek. Teraz możesz dostosować swoją pozycję ramienia. Naciśnij przyciski A, B i C. Za pomocą tych przycisków możesz wybrać zaprogramowany tryb masażu. Zostaną włączone przyciski automatycznego masażu karku i ramion, dolnego masażu pleców i dolnego masażu ciała. Jeśli naciśniesz jeden z nich, aktualna pozycja zostanie zapisana.
3. Możesz wyregulować pozycje głowic masujących. Masz 5 pozycji do wyboru.

	Przesuń głowicę masującą w górę.
	Przesuń głowicę masującą w dół.

Idealna pozycja masażu dla Twoich ramion:

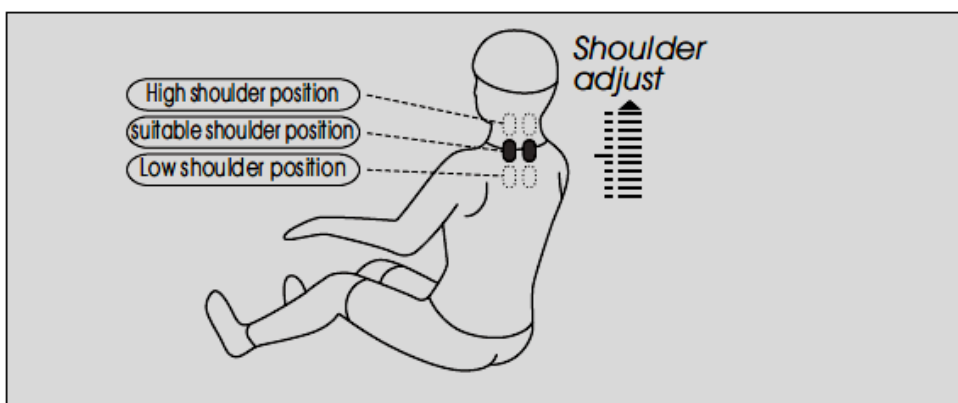

4. Naciśnij przycisk masażu, aby rozpocząć masaż.







a. Automatyczna funkcja wstępnego masażu:

Podczas ustawiania pozycji ramienia, przyciski A, B i C zaczną migać. Jeśli naciśniesz jedną z nich, rozpoczniesz masaż z zapisanymi ustawieniami. Przyciska funkcji pamięci pozostanie zapalony.





















b. Automatyczne funkcje masażu górnej i dolnej części ciała:

Nazwa	Przycisk	Funkcja masująca	Efekt	Status wyświetlacza
Automatyczna funkcja masażu		Komfort	Pobudza krążenie krwi	Auto 01
		Relaksująca	Relaksuje całe ciało	Auto 02
		Fitness	Głęboko skoncentrowany masaż, rozluźnia bolące mięśnie	Auto 03
		Zmniejszająca ucisk	Łagodzi zmęczenie, sprawia, że ciało jest aktywne	Auto 04

Automatyczny masaż		Masaż szyi i ramion	Masaż skoncentrowany na szyi i ramionach	
		Masaż pleców i talii	Masaż skoncentrowany na plecach i talii.	
		Dolny masaż ciała, intensywność można regulować	Masaż skoncentrowany na stopach, łydkach, nogach i pośladkach	





c. Masaż manualny górnej części ciała:

Funkcja	Przycisk	Status wyświetlacza	Regulacja głowic masujących
Typ masażu	Pukanie 		Prędkość, siła, szerokość
	Shiatsu 		Prędkość, siła, szerokość
	Ugniatanie 		Prędkość, siła
	Trzepotanie 		Prędkość, siła, szerokość
	Ugniatanie i trzepotanie 		Prędkość, szerokość
Prędkość		5 poziomów prędkości	
Szerokość (zakres)		3 poziomów szerokości	
Naprężenie oparcia		Masaż stałej pozycji	
		Masaż obszarowy (częściowy)	
		Masaż całościowy (ogólny)	

Pozycję masażu można regulować za pomocą przycisku  i .





d. Ręczny dolny masaż ciśnieniowy:

Funkcja	Przycisk	Opis, wyświetlania	status	Opcja

Dolny masaż ciała		Masaż ciśnieniowy dolnej części ciała Lowerbody	2 poziomy intensywności
Masaż stop		Masaż powietrzem stóp i łydek Foot&Calf	2 poziomy intensywności
Masaż pośladków		Masaż powietrzem pośladków Buttocks	2 poziomy intensywności
Intensywny masaż		Regulacja intensywności masażu dolnego 	

e. Inne funkcje ręczne:

Funkcja	Przycisk	Opis, wyświetlania	status	Opcje
Wibracja		Masaż wibracyjny pośladków 	2 poziomy intensywności	
Ramię		Masaż ramion		Masaż obu ramion
Ogrzewanie oparcia		Ogrzewanie na podczerwień z tyłu. Ciepło stanie się wykrywalne dotykem po 3 minutach. 		
Ogrzewanie powierzchni stóp		Ogrzewanie na podczerwień obszaru stóp. 		

Funkcja	Przycisk	Opis, wyświetlania	status	Opcje
Poduszka rozgrzewająca		Przełącznik rozgrzewającej poduszki 		
		Przycisk zwiększający temperaturę. Górny limit to 70 °C 		Zwiększanie co 5°C

		Przycisk do obniżania temperatury. Dolny limit to 40 °C	Zmniejszanie co 5 °C
--	---	---	----------------------



Funkcja	Przycisk	Opis, status wyświetlania	Opcja
Odtwarzanie muzyki		Włączenie / wyłączenie muzyki 	Możesz zatrzymać, kiedy tylko chcesz
		Poprzednia piosenka 	
		Następna piosenka 	
		Zwiększenie głośności 	
		Zmniejszenie głośności 	

Wyłączenie masażu, wyłączenie zasilania

1. Naciśnij czerwony przycisk zasilania, aby zatrzymać masaż. Oparcie i podnóżek automatycznie powrócą do domyślnej pozycji.
2. Przyciski pamięci A, B i C zaczną ponownie migać. Naciśnij dowolny z nich, aby zapisać pozycję masażu przed wyłączeniem fotela. Na wyświetlaczu pojawi się "Memory Set On". Następnie naciśnij czerwony przycisk, aby wyłączyć fotel lub poczekaj 10 minut, aż wyłączy się automatycznie. Fotel powróci do swojej domyślnej pozycji po włączeniu zasilania.
3. Odłącz kabel zasilający:

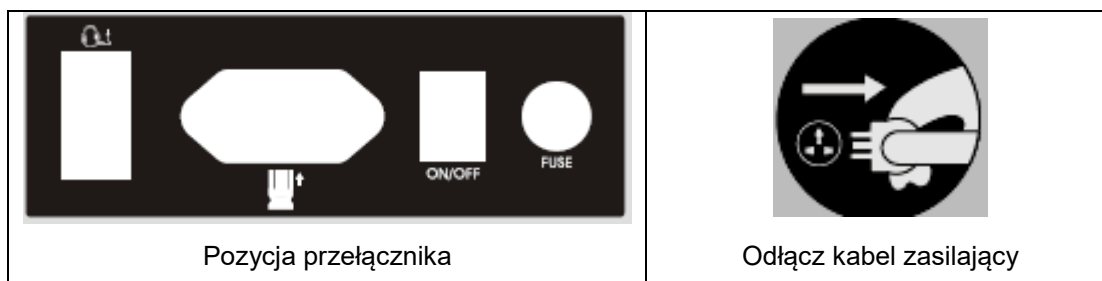

POBIERANIE MUZYKI MP3

1. Zatrzymaj masaż i wyłącz fotel.
2. Wyciągnij dysk USB z odtwarzacza MP3.
3. Włóż dysk USB do komputera.

4. Pobierz swoją ulubioną muzykę w formacie MP3 na dysk USB. Jeśli nie możesz tego zrobić, sformatuj dysk.
5. Po zakończeniu pobierania bezpiecznie odłącz urządzenie od komputera.
6. Włóż dysk USB do portu USB odtwarzacza MP3.
7. Teraz możesz ponownie ustawić fotel.

UWAGA:

1. Jeśli odtwarzacz MP3 nie może odtwarzać muzyki z dysku USB, sformatuj dysk USB przed pobraniem muzyki.
2. Usuwać tylko dysk USB, a nie cały odtwarzacz MP3.

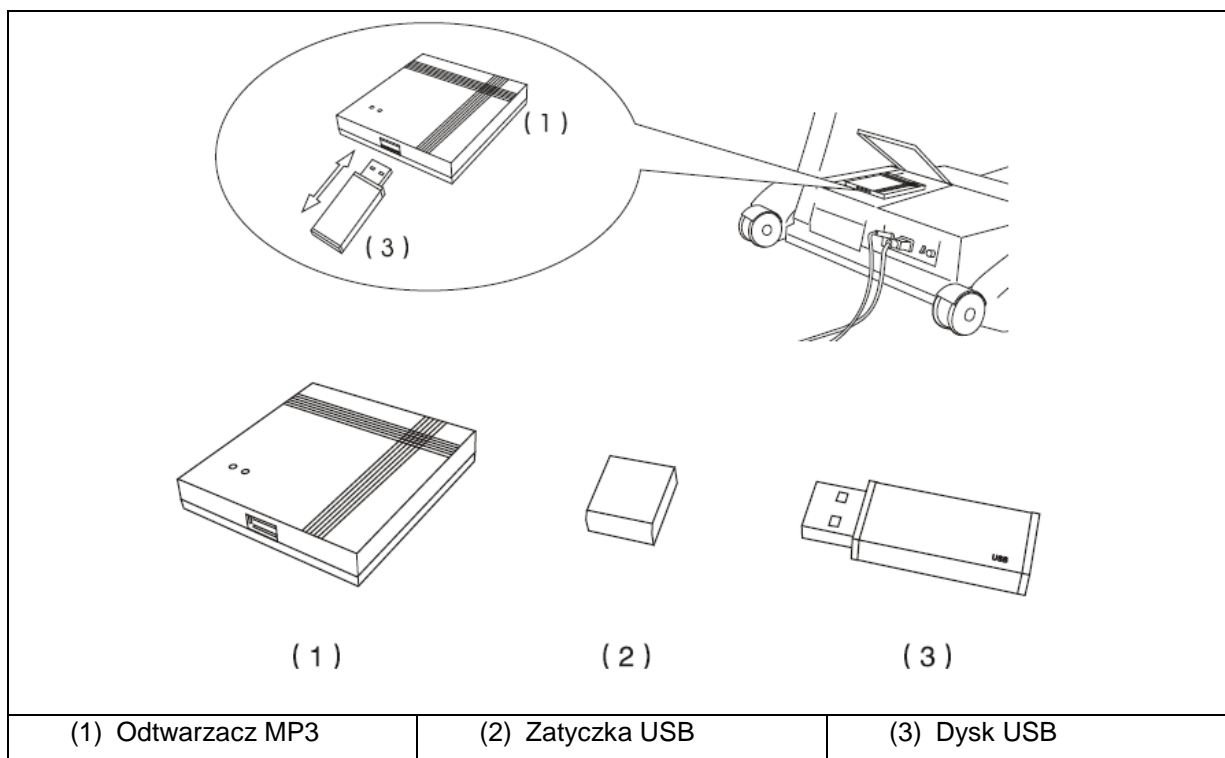

REGULOWANE CZĘŚCI

Montaż wyściółki i poduszki

Wyściółka może zmniejszyć wpływ ugniatania w okolicy szyi i ramion. Mocowanie wypełnienia jest opcjonalne (zalecane jest jego użycie).

Przymocuj wyściółkę zgodnie z rysunkiem - najpierw użyj zamka błyskawicznego, aby przymocować górną część (1), a następnie przymocuj pozostałą część (2).

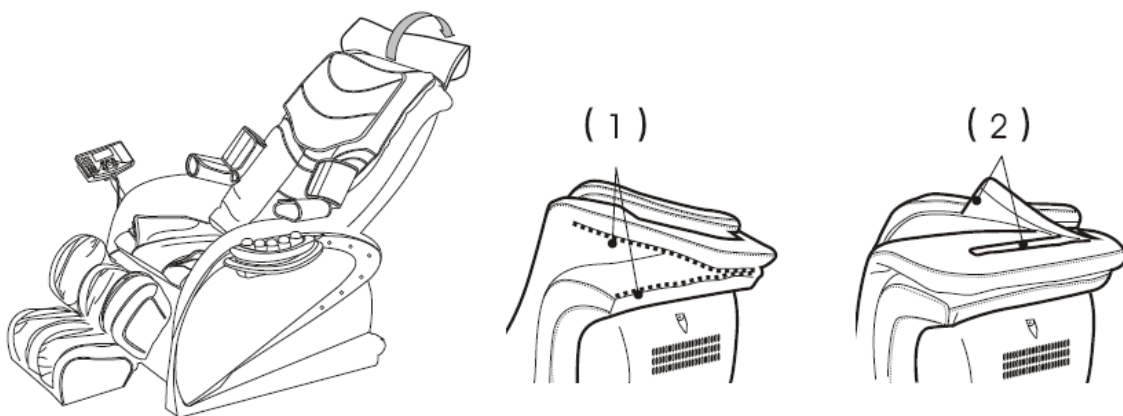

Montaż panelu kontrolnego i tacy

Przymocuj uchwyt panelu sterowania do fotela do masażu (1), a następnie włóż sam panel kontrolny (2). Przesuwanie panelu sterowania powinno być proste zarówno w pionie (3), jak i w poziomie (4). Następnie przymocuj uchwyt tacy (5) i włóż tacę (6).

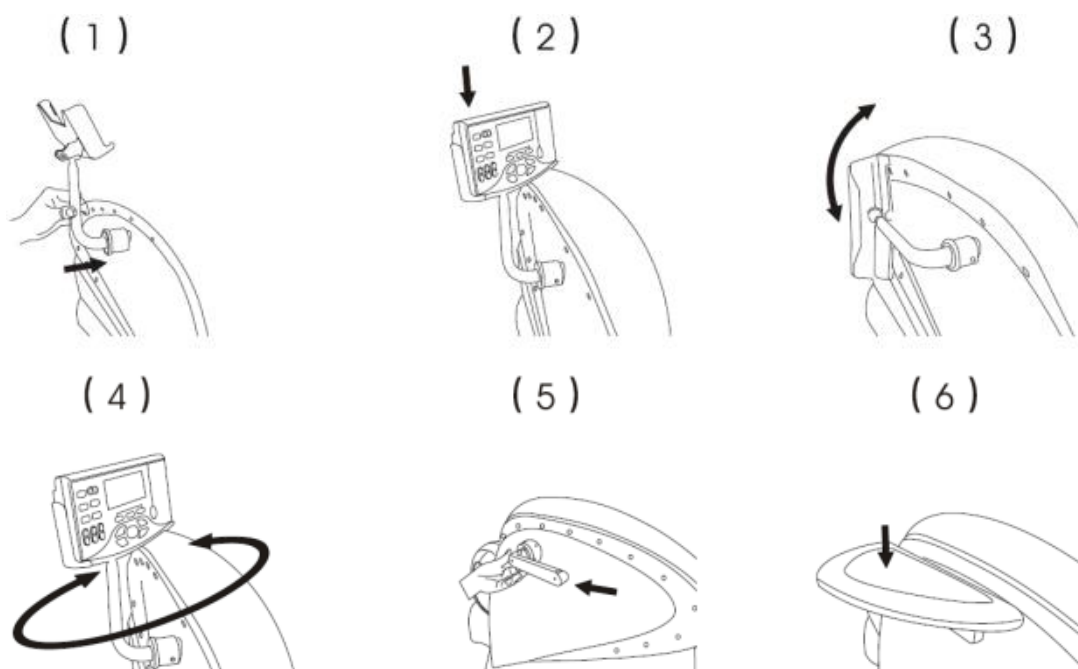

Montaż podłokietnika i podnóżka

1. Jedna osoba powinna unieść podnóżek, a druga podnosi podłokietnik. Pozwól podłokietnikowi wsunąć się w rowki na ramie (1).
2. Dokręć śrubę pod podłokietnikiem (2).
3. Przymocuj poduszkę powietrzną podłokietnika do podłokietnika, a następnie zakryj połączenie za pomocą małej pokrywy (3).

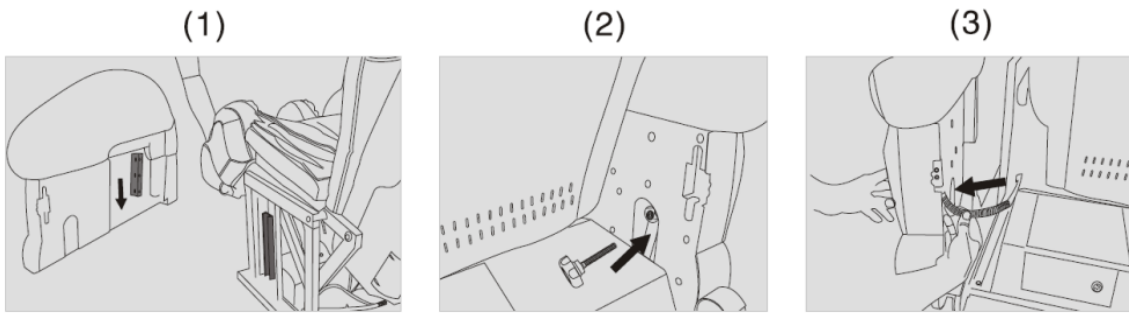

Demontaż podłokietnika i podnóżka



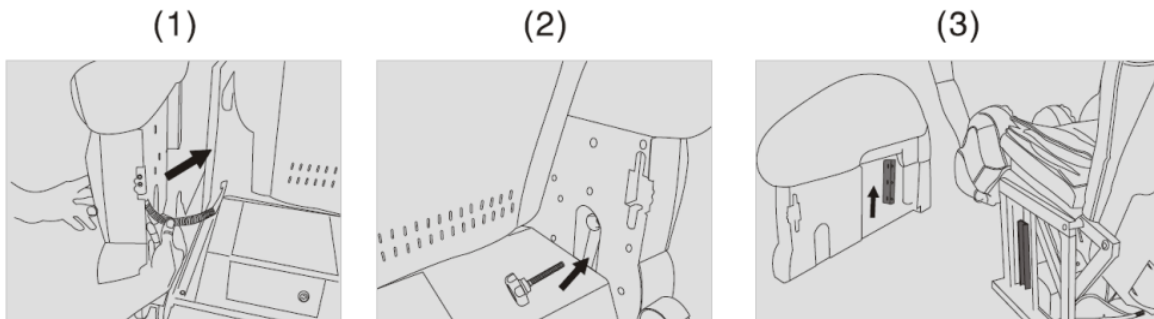

1. Zdejmij pokrywę, a następnie odłącz złącze poduszki powietrznej (1).
2. Poluzuj śrubę (2).
3. Jedna osoba powinna podnieść podnóżek, gdy inna osoba podnosi podłokietnik. Wsuń podłokietniki z ramy (3).

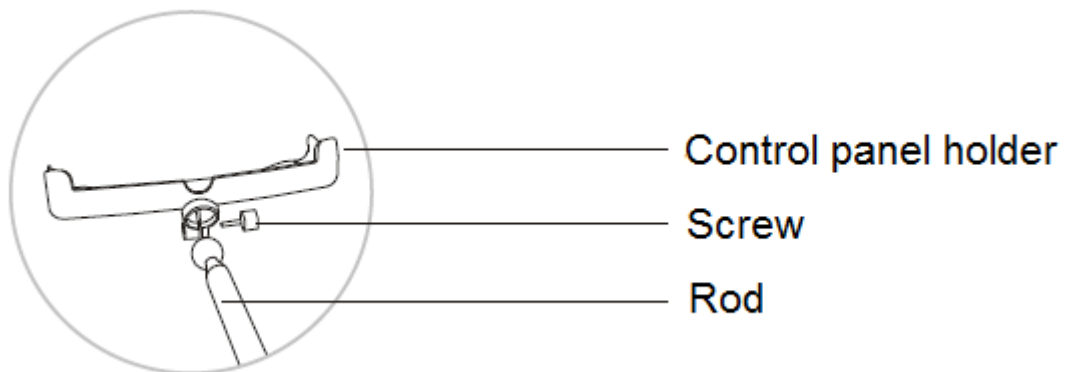

Montaż zespół uchwytu panelu sterowania

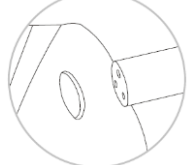
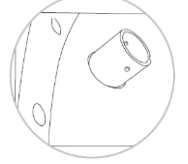

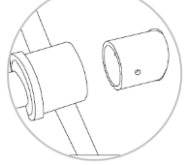
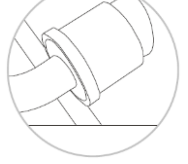
	<p>1. Najpierw ułóż wszystkie części i narzędzia potrzebne podczas montażu.</p>
	<p>2. Włóż pręt do uchwytu panelu sterowania.</p>

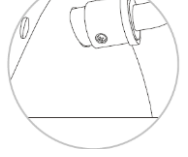
	<p>3. Dokręć śrubę zgodnie z ruchem wskazówek zegara.</p>
	<p>4. Przygotuj tuleję.</p>
	<p>5. Włóż tuleję w otwór w prawym podłokietniku, tak aby trzy otwory na śrubę na tulei i podłokietniku były wyrównane.</p>
	<p>6. Dokręć śruby.</p>
	<p>7. Przygotuj uchwyt, który zmontowałeś w kroku 3.</p>
	<p>8. Wsuń uchwyt w tuleję, aby wyrównać otwory na śruby na uchwycie i tulei.</p>
	<p>9. Przygotuj śruby.</p>
	<p>10. Dokręć śruby.</p>

Montaż zespołu cylindra elektrycznego oparcia

1. Zlokalizuj wspornik dolnego końca oparcia i umieść siłownik elektryczny we właściwej pozycji.
2. Podłączyć podpórkę i siłownik elektryczny za pomocą sworznia.
3. Zabezpiecz sworznię za pomocą zawleczki.

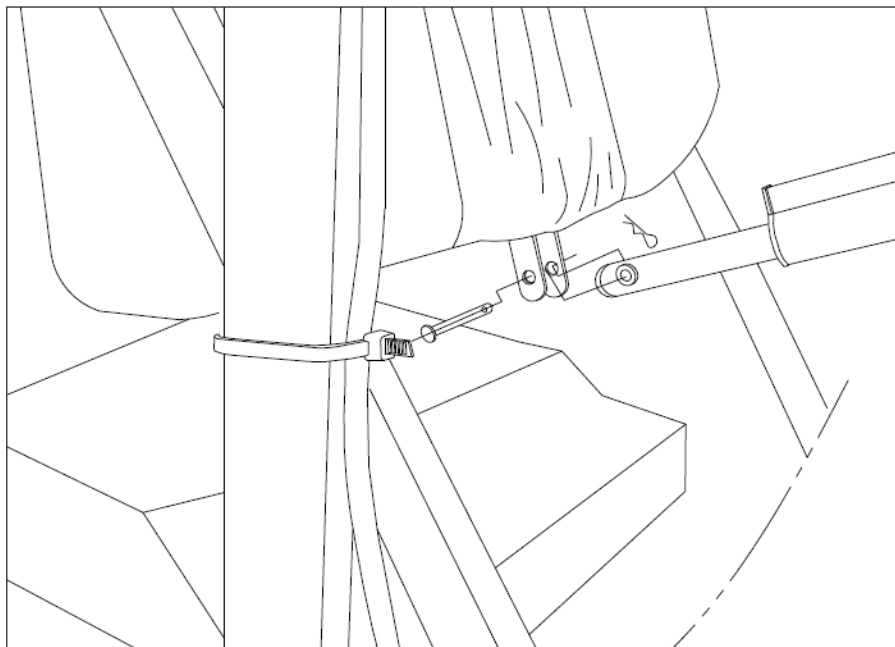

USTAWIENIE I PRZEMIESZCZANIE

Ochrona podłogi

Jeśli umieścisz fotel do masażu na drewnianej podłodze, podłoga może ulec uszkodzeniu po pewnym czasie. Umieść fotel na dywanie lub podkładce ochronnej.

OSTRZEŻENIE: Nie należy przenosić fotela na drewnianej podłodze, nierównej powierzchni lub w wąskich miejscach. W takich przypadkach fotel powinien zostać podniesiony przynajmniej przez dwie osoby.

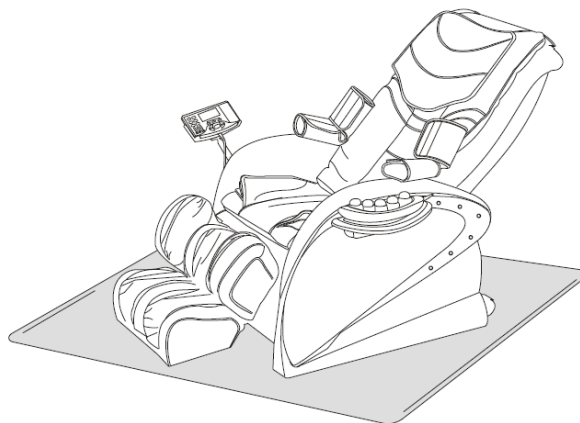

Przenoszenie fotela

Upewnij się, że przewody nie przeszkadzają, zanim przechylniesz fotel do tyłu, tak aby był ustawiony tylko na kołach. Następnie możesz przystąpić do przesunięcia fotela.

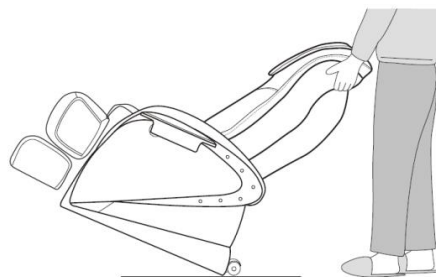

WARUNKI GWARANCJI, ZGŁOSZENIA GWARANCYJNE

Gwarant:

inSPORTline Polska

Ciemiętniki 19, 29-120 Kluczewsko

NIP: 6090063070, REGON: 260656756

Okres gwarancji rozpoczyna się od daty zakupu towaru przez klienta. Gwarancja udzielana jest w trzech wariantach:

1. **Gwarancja Domowa** - Przeznaczona jest dla sprzętu wykorzystywanego do użytku prywatnego, nie komercyjnego przez Kupującego będącego konsumentem. **(okres gwarancji: 24 miesiące)**.
2. **Gwarancja Pół-komercyjna** - Przeznaczona jest dla sprzętu wykorzystywanego w hotelach, spa, szkołach, ośrodkach rehabilitacji, itp. **(okres gwarancji: 12 miesięcy)**.
3. **Gwarancja Komercyjna** - Przeznaczona jest dla sprzętu wykorzystywanego w hotelach, spa, szkołach, ośrodkach rehabilitacji, klubach fitness oraz siłowniach, itp. **(okres gwarancji: 12 miesięcy)**.

Brak informacji o wariancie gwarancji, na dowodzie zakupu (fakturze lub paragonie), domyślnie oznacza Gwarancje Domową.

Gwarancja obejmuje usunięcie usterek, które w sposób dający się udowodnić wynikają z zastosowania wadliwych materiałów lub są wynikiem błędów produkcyjnych.

Gwarancja nie obejmuje czynności związanych z konserwacją, czyszczeniem, regulacją i ze skręcaniem połączeń śrubowych danego przedmiotu, do których to czynności zobowiązany jest Kupujący we własnym zakresie i na własny koszt.

Dowodem udzielenia gwarancji są niniejsze Warunki gwarancji wraz z oświadczeniem Gwaranta zawartym na dowodzie zakupu (fakturze lub paragonie). W celu realizacji uprawnień z gwarancji Kupujący winien okazać warunki gwarancji oraz dowód zakupu (paragon lub fakturę VAT). Gwarancja obowiązuje na terenie Polski.

Uprawnienia z gwarancji nie przysługują w przypadku:

- a) uszkodzenia mechanicznego, które powstało w transporcie produktu do Kupującego za pomocą firm transportowych. Kupujący jest zobowiązany do sprawdzenia towaru przy dostawie, w celu wykrycia ewentualnych uszkodzeń w transporcie. W przypadku wykrycia takiego uszkodzenia, Kupujący zobowiązany jest niezwłocznie poinformować podmiot sprzedający oraz sporządzić protokół szkody z przewoźnikiem (firmą kurierską/pocztową). W przypadku braku sporządzenia protokołu szkody Gwarant nie ponosi odpowiedzialności za szkody spowodowane przez firmy kurierskie/pocztowe.
- b) Uszkodzenia i zużycie takich elementów jak: linki, paski, wtyki, gniazdka, przełączniki, przyciski, baterie, przewody, elementy gumowe, pedały, uchwyty z gąbki, kółka, łożyska, tapicerka, rączki itp., chyba że ujawniona w tych elementach wada nie jest skutkiem naturalnego zużycia, a powstała z przyczyny tkwiącej w tym elemencie.
- c) Drobne, powierzchniowe zarysowania, odbarwienia lub spękania powłoki kryjącej.
- d) Używania przez Kupującego, niezgodnych z instrukcją obsługi sprzętu, środków eksploatacyjnych lub czyszczących.
- e) Niewłaściwego zabezpieczenia sprzętu przez Kupującego przed działaniem czynników zewnętrznych tj. wilgoci, temperatury, kurzu, itp.
- f) Niestosowania przez Kupującego wymaganych (zgodnie z instrukcją obsługi) materiałów eksploatacyjnych.
- g) Przeróbek i zmian konstrukcyjnych, dokonywanych przez Kupującego lub inne osoby nieuprawnione do tego działania przez Gwaranta.
- h) Normalnego użytkowania (normalne zużycie części eksploatacyjnych).
- i) Uszkodzenia sprzętu na skutek nieprawidłowego montażu przez Kupującego lub osoby trzecie.

W przypadku zasadności zgłoszenia reklamacyjnego Gwarant zapewnia transport i usługę serwisową przedmiotu gwarancji.

W przypadku braku zasadności zgłoszenia reklamacyjnego Kupujący pokrywa koszty ewentualnego transportu i usługi serwisowej przedmiotu gwarancji.

W przypadku braku zasadności zgłoszenia reklamacyjnego Kupujący będzie mógł odebrać przekazany przedmiot w siedzibie Gwaranta lub zamówić usługę wysyłki danego przedmiotu na własny koszt.

W wyjątkowych przypadkach, aby zdiagnozować usterkę i stwierdzić zasadność zgłoszenia reklamacyjnego Gwarant może zażądać przygotowania sprzętu do odbioru. Odbiór ten może być dokonany przez firmę spedycyjną, wówczas Kupujący zobowiązany jest przygotować towar w sposób bezpieczny do odbioru. Kupujący wyda przedmiot sprzedaży bez zanieczyszczeń, w opakowaniu oryginalnym lub zastępczym pozwalającym na przetransportowanie przedmiotu sprzedaży w stanie bezpiecznym.

Gwarant zobowiązany jest ustosunkować się do zgłoszenia gwarancyjnego w terminie do 14 dni. Naprawa gwarancyjna zostanie wykonana w najkrótszym możliwym terminie. W wyjątkowych przypadkach, gdy naprawa przedmiotu sprzedaży będzie wymagać sprowadzenia niedostępnych w Polsce lub nietypowych części z zagranicy, termin może być wydłużony. Kupujący zostanie poinformowany o takiej sytuacji drogą mailową lub telefonicznie.

Gwarant zobowiązuje się do naprawy uszkodzonego sprzętu w przypadku zasadności zgłoszenia gwarancyjnego. Wymiana towaru na nowy możliwa jest jedynie w przypadku braku możliwości naprawy sprzętu i gdy wada przedmiotu sprzedaży jest istotna. Zwrot kwoty zakupu za sprzęt jest możliwy jedynie w przypadku braku możliwości naprawy i braku możliwości wymiany na nowy oraz gdy wada jest istotna.

Okresowe przeglądy techniczne sprzętu (dotyczy sprzętu przeznaczonego do użytku pół-komercyjnego oraz komercyjnego)

Po upływie 6 i 12 miesięcy obowiązywania gwarancji, Gwarant zaleca przeprowadzenie przeglądu technicznego sprzętu. Wszystkie części, które zostaną wymienione w trakcie okresowego przeglądu technicznego, zostaną użyte przez Gwaranta nieodpłatnie w ramach gwarancji (poza częściami zużytymi w trakcie normalnego użytkowania). Kupujący zobowiązany jest jedynie do pokrycia kosztów przeglądu technicznego i dojazdu do klienta wg. indywidualnej wyceny. Wiążącej wyceny dokonuje dział serwisowy Gwaranta.

Zgłoszenia gwarancyjne

W celu zgłoszenia reklamacyjnego należy przesłać FORMULARZ GWARANCYJNY za pomocą strony internetowej Gwaranta www.e-insportline.pl.

Formularz gwarancyjny powinien zawierać takie informacje jak:

Imię i Nazwisko / Numer telefonu / Adres / Dowód zakupu / Nazwa produktu / Opis Wady.

Klient zostanie poinformowany o zakończeniu i wyniku reklamacji przez e-mail lub telefonicznie.



inSPORTline Polska
Ciemiętniki 19, 29-120 Kluczewsko
Telefon: +48 510 275 999
E-mail: biuro@e-insportline.pl
NIP: 6090063070, REGON: 260656756