



INSTRUKCJA OBSŁUGI – PL
IN 3170 Stół do gry 13w1 WORKER



SPIS TREŚCI

ŚRODKI OSTROŻNOŚCI	3
LISTA CZĘŚCI.....	3
INSTRUKCJE SKŁADANIA.....	5
WARUNKI GWARANCJI, ZGŁOSZENIA GWARANCYJNE	9









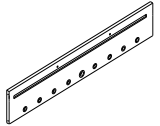
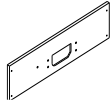
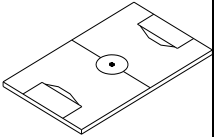
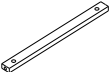
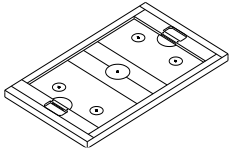
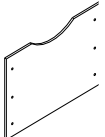

ŚRODKI OSTROŻNOŚCI





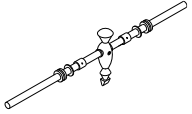
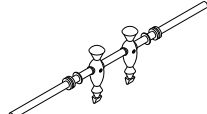
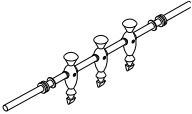
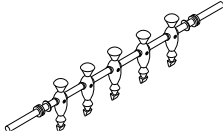

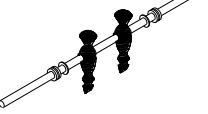
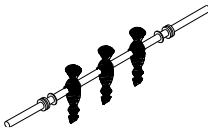
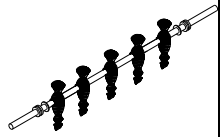
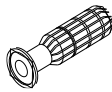

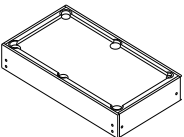



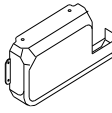

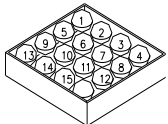
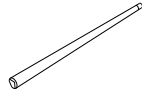



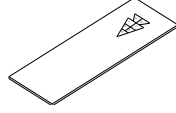

OSTRZEŻENIE: Ryzyko zadławienia - Zabawka zawiera małe kulki i / lub małe części. Nie dla dzieci poniżej 3 lat. Zalecany wiek: 14+. Montaż i zmiana gry powinny być wykonywane wyłącznie przez osobę dorosłą. Spełnia normy: EN 71-1: 2005 + A9: 2009, EN 71-2: 2006 + A1: 2007, EN 71-3: 1994 + A1: 2000 / AC: 2002.

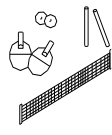
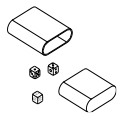
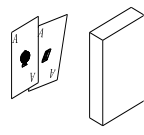
WAŻNE!

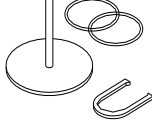
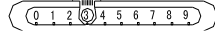
Proszę zachować instrukcje. Przed przystąpieniem do montażu należy przeczytać niniejszą instrukcję, aby zapoznać się ze wszystkimi częściami i krokami montażu. Zalecamy, aby dwoje dorosłych składało ten stół. Proszę zapoznać się z poniższą listą części i upewnić się, że wszystkie części zostały uwzględnione.

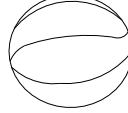
LISTA CZĘŚCI

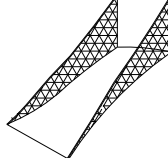
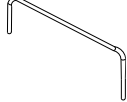
1  PŁYTA BOCZNA 2EA	2  PŁYTA KOŃCOWA 2EA	3  POLE DO GRY W PIŁKĘ NOŻNĄ 1EA	4  WSPORNIK 2EA	5  POLE DO GRY W HOKEJA 1EA	6  WSPORNIK NOGI 2EA
7  ŚRUBA 6X30MM 12EA	8  PODKŁADKA 18X6.5MM 12EA	9  ŚRUBA Z PODKŁADKĄ 3.5X10.5MM 12EA	10  ŚRUBA Z PODKŁADKĄ 3.5X35MM 12EA	11  ŚRUBA Z PODKŁADKĄ 3.5X12MM 32EA	12  ŚRUBA Z OKRĄGŁYM ŁBEM 4X30MM 4EA
13  DRAŻEK Z 1 GRACZEM NIEBIESKI 1EA	14  DRAŻEK Z 2 GRACZAMI NIEBIESKI 1EA	15  DRAŻEK Z 3 GRACZAMI NIEBIESKI 1EA	16  DRAŻEK Z 5 GRACZAMI NIEBIESKI 1EA	17  DRAŻEK Z 1 GRACZEM CZERWONY 1EA	18  DRAŻEK Z 2 GRACZAMI CZERWONY 1EA
19  DRAŻEK Z 3 GRACZAMI CZERWONY 1EA	20  DRAŻEK Z 5 GRACZAMI CZERWONY 1EA	21  UCHWYT 8EA	22  ZAŚLEPKA 8EA	23  PIŁKA DO GRY 2EA	24  GABLOTKA DO BILARDA 1EA

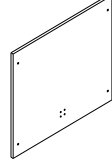
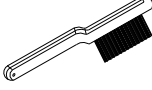
25  LEWA NOGA 2EA	26  PRAWA NOGA 2EA	27  BRAMKA 2EA	28  PIN ZABEZPIEZAJĄ CY 2EA	29  PIŁKI BILARDOWE 1EA	30  KIJEK 2EA
31  KREDA 2EA	32  TRÓJKĄT 1EA	33  TŁOCZEK HOKEJOWY 2EA	34  KRAŻEK HOKEJOWY 2EA	35  PŁYTA DO GRY W KRĘGLE 1EA	36  KRĘGIEL 1 ZESTAW
37  PIONKI SZACHOWE 1 ZESTAW	38  BIERKA 1 ZESTAW	39  ZESTAW DO GRY W TENISA	40  ZESTAW BACKGAMMON	41  KARTY DO GRY 3EA	42  TŁOCZEK HOKEJOWY 1DECK
43  RZUTKI 1 ZESTAW	44  LICZNIK PUNKTÓW 4EA	45  KLUCZ IMBUSOWY 1EA	46  PIŁKA DO GRY 2EA	47  STALOWY PLASTER 4EA	48  PIERŚCIEŃ DO KOSZA 1EA
49  PRZESUWANA SIATKA 1EA	50  KOŁEK 1EA	51  KOŁEK 2EA	52  TABLICA 1EA	53  SZCZOTKA 1EA	

INSTRUKCJE SKŁADANIA

Zalecamy współpracę dwóch osób dorosłych w celu zmontowania tego stołu.

- 1) Otwórz karton twojej nowej gry stołowej w pobliżu miejsca, w którym będziesz grać. Wybierz jednoznaczny poziom podłogi. Ta gra wymaga co najmniej dwóch dorosłych do złożenia stołu.
- 2) Usuń całą zawartość z wnętrza kartonu i sprawdź, czy masz wszystkie wymienione części, jak pokazano na liście części. UWAGA: Pręty są wstępnie zmontowane. Sugerujemy użycie dolnego kartonu jako czystego płaskiego obszaru roboczego do ochrony. Ostrożnie odetnij lub oderwij cztery narożniki kartonu, aby dno było teraz Twoim miejscem pracy.

Rys.1.

- 3) Połóż jedną boczną płytę (nr 1) stroną ze szczeliną skierowaną do wewnątrz, a wykończoną krawędzią do dołu. Przesuń pręty (od nr 13 do nr 20) przez tuleje pręta w kolejności pokazanej na Rys. 1. UWAGA: Upewnij się, że pręty są prawidłowo zainstalowane. Gracze dla każdej drużyny muszą być zwróceny w tym samym kierunku.
- 4) Teraz przesuń drugą płytę boczną (nr 1) na drugim końcu prętów, stroną z rowkiem skierowaną do wewnątrz.

Rys.2.

- 5) Przymocuj jedną płytę końcową (nr 2) między płytami bocznymi (nr 1) za pomocą dwóch śrub (nr 10) na każdy bok. UWAGA: Pozostaw luźne połączenia - nie należy wówczas mocno dokręcać śrub.
- 6) Wsuń pole gry (# 3) z grafiką skierowaną w dół, jak pokazano na Rys. 2. Jeśli pole nie przesuwają się płynnie, sprawdź, czy nie przykręciłeś zbyt mocno śrub lub pole gry nie zostało przyciągnięte przez szczelinę.

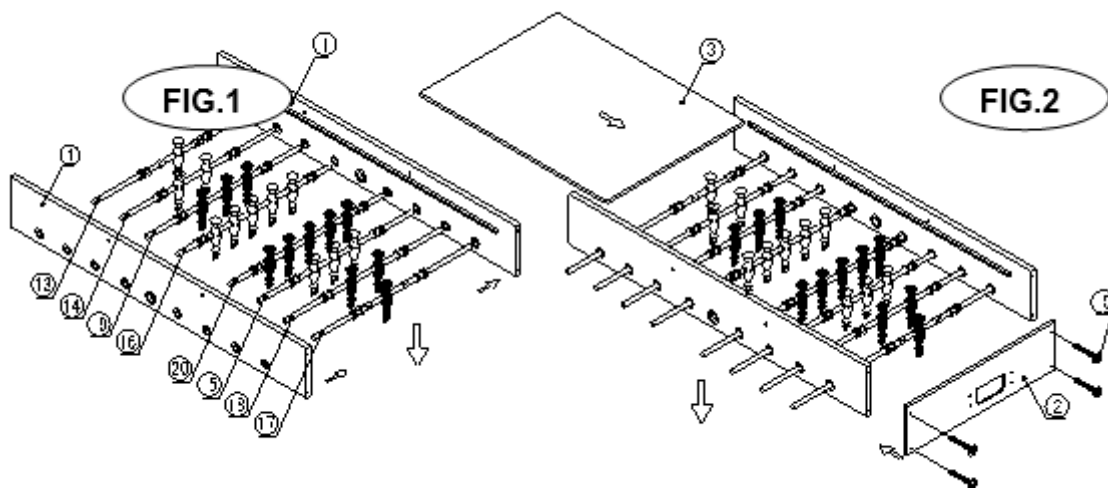

Rys.3.

- 7) Powtórz krok, aby dołączyć drugą płytę końcową płyt bocznych (nr 1).
- 8) Umieść dwa wsporniki pomocnicze (nr 4) na polu do gry (# 3), jak pokazano na Rys.3. Dołącz je za pomocą dwóch śrub (nr 10) na każdą stronę. Patrz Rys.3.

Rys.4.

- 9) Załóż uchwyty (nr 21) i zaślepki (nr 22) na prętach w kolejności. UWAGA: Aby uchwyty były łatwiejsze do zamocowania, przed montażem spryskaj odrobiną środka do czyszczenia okien na końcach prętów i delikatnie uderz młotkiem. Patrz Rys.4.

- 10) Przymocuj bramki (nr 27), aby do płyt końcowych, używając pięciu śrub (nr 9) na każdą bramkę.
- 11) Umieść liczniki punktów (nr 44) w dołku bramek.

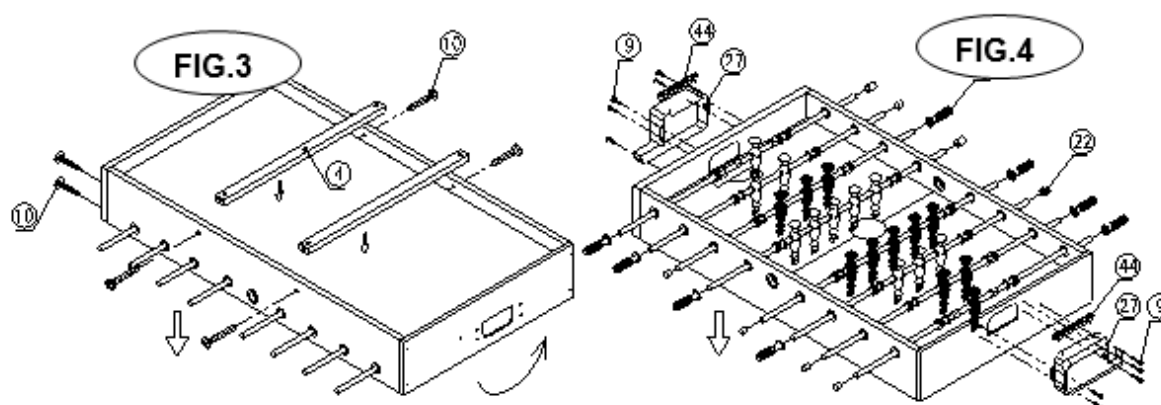

Rys.5.

- 12) Przymocuj lewą nogę (# 25) i prawą (# 26) do stołu za pomocą trzech śrub (nr 7) i trzech podkładek (nr 8) na nogę. Patrz Rys.5.
- 13) Przymocuj dwa wsporniki nóg (# 6) do nóg za pomocą trzech śrub (nr 11) na każdą. Patrz Rys.5.

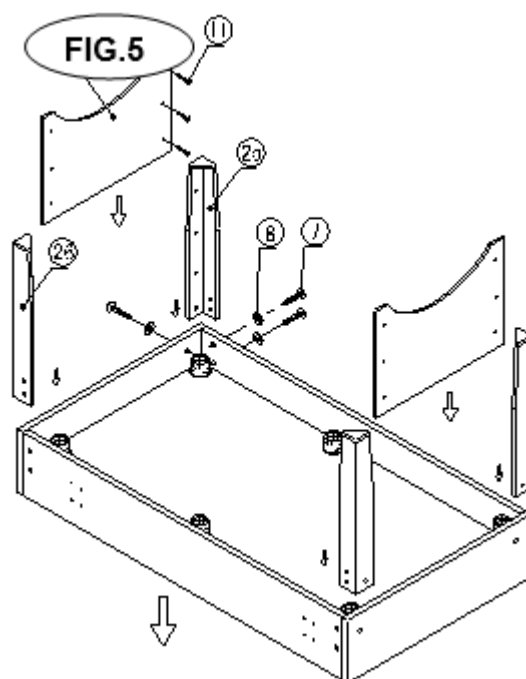

Rys.6.

- 14) Przymocuj stalowe plastry (nr 47) do stołu za pomocą czterech śrub (# 11) na każdy. Patrz Rys.6.
- 15) Podnieś stół z podłogi przy pomocy dwóch silnych dorosłych osób, odwróć go i postaw stół na nogach w miejscu, w którym będziesz grać. Wróć i upewnij się, że wszystkie połączenia są szczelne.

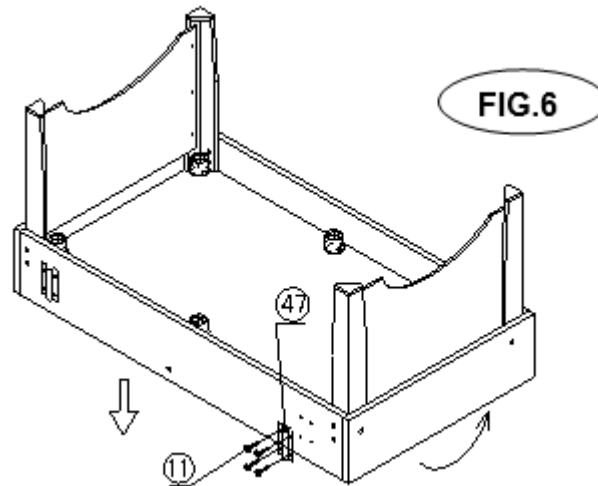

OSTRZEŻENIE: Zaleca się aby dwie silne dorosłe osoby odwróciły stół, jak pokazano.

1. Chwyć stół na ziemi.
2. Odwróć stół.
3. Umieść go na wszystkich czterech nogach w tym samym czasie na ziemi.

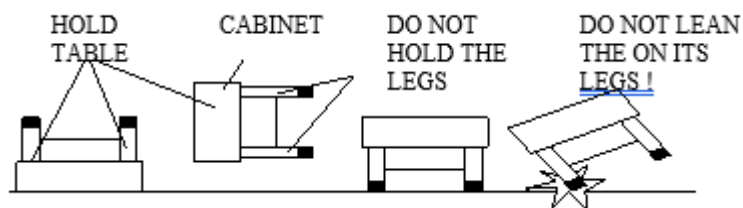

Rys.7.

16) Włóż kołki (nr 50 i nr 51) w przesuwaną siatkę (nr 49) do stalowych plastrów (nr 47).

17) Przymocuj tabliczkę (nr 52) do kołków za pomocą czterech śrub z okrągłym łbem (nr 12). Patrz Rys.7.

Następnie przymocuj Pierścień Kosza (# 48) do Tablicy (# 52), używając czterech śrub (# 11).

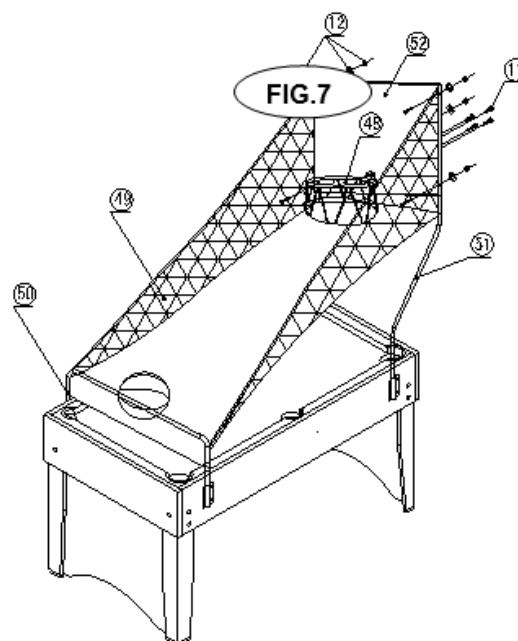

Rys.8.

18) Umieść piłkarzyków (nr 44) w dołku pola gry TT / Hokeja.

19) Przymocuj kołki blokujące (nr 28) do stołu za pomocą jednej śruby (nr 9) na każdy, jak pokazano na Rys.8.

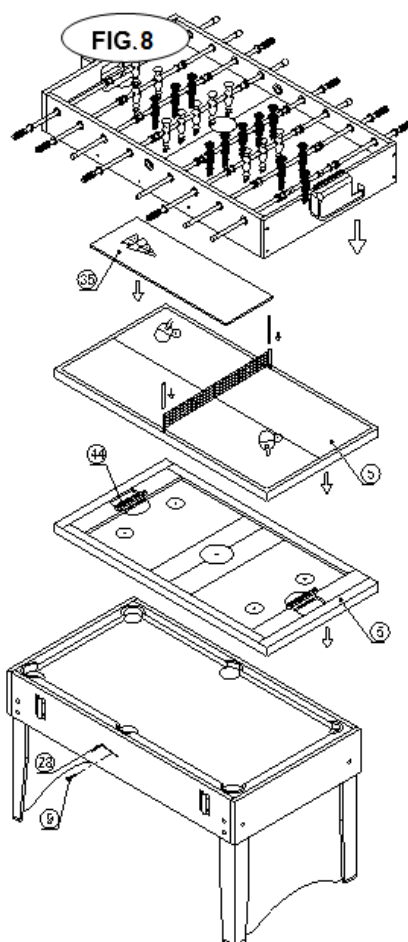

MONTAŻ ZAKOŃCZONY.

TERAZ JEST GOTOWY DO GRY

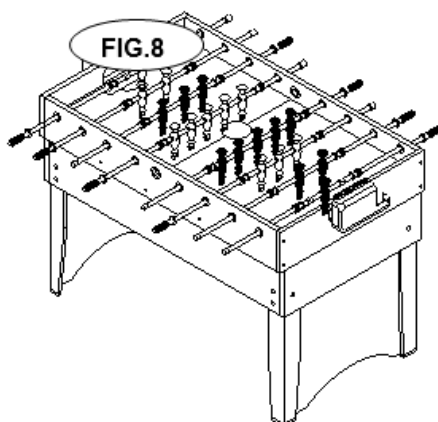

WARUNKI GWARANCJI, ZGŁOSZENIA GWARANCYJNE

Gwarant:

inSPORTline Polska

Ciemiętniki 19, 29-120 Kluczewsko

NIP: 6090063070, REGON: 260656756

Okres gwarancji rozpoczyna się od daty zakupu towaru przez klienta. Gwarancja udzielana jest w trzech wariantach:

1. **Gwarancja Domowa** - Przeznaczona jest dla sprzętu wykorzystywanego do użytku prywatnego, nie komercyjnego przez Kupującego będącego konsumentem. (**okres gwarancji: 24 miesiące**).
2. **Gwarancja Pół-komercyjna** - Przeznaczona jest dla sprzętu wykorzystywanego w hotelach, spa, szkołach, ośrodkach rehabilitacji, itp. (**okres gwarancji: 12 miesięcy**).
3. **Gwarancja Komercyjna** - Przeznaczona jest dla sprzętu wykorzystywanego w hotelach, spa, szkołach, ośrodkach rehabilitacji, klubach fitness oraz siłowniach, itp. (**okres gwarancji: 12 miesięcy**).

Brak informacji o wariancie gwarancji, na dowodzie zakupu (fakturze lub paragonie), domyślnie oznacza Gwarancje Domową.

Gwarancja obejmuje usunięcie usterek, które w sposób dający się udowodnić wynikają z zastosowania wadliwych materiałów lub są wynikiem błędów produkcyjnych.

Gwarancja nie obejmuje czynności związanych z konserwacją, czyszczeniem, regulacją i ze skręcaniem połączeń śrubowych danego przedmiotu, do których to czynności zobowiązany jest Kupujący we własnym zakresie i na własny koszt.

Dowodem udzielenia gwarancji są niniejsze Warunki gwarancji wraz z oświadczeniem Gwaranta zawartym na dowodzie zakupu (fakturze lub paragonie). W celu realizacji uprawnień z gwarancji Kupujący winien okazać warunki gwarancji oraz dowód zakupu (paragon lub fakturę VAT). Gwarancja obowiązuje na terenie Polski.

Uprawnienia z gwarancji nie przysługują w przypadku:

- a) uszkodzenia mechanicznego, które powstało w transporcie produktu do Kupującego za pomocą firm transportowych. Kupujący jest zobowiązany do sprawdzenia towaru przy dostawie, w celu wykrycia ewentualnych uszkodzeń w transporcie. W przypadku wykrycia takiego uszkodzenia, Kupujący zobowiązany jest niezwłocznie poinformować podmiot sprzedający oraz sporządzić protokół szkody z przewoźnikiem (firmą kurierską/pocztową). W przypadku braku sporządzenia protokołu szkody Gwarant nie ponosi odpowiedzialności za szkody spowodowane przez firmy kurierskie/pocztowe.
- b) Uszkodzenia i zużycie takich elementów jak: linki, paski, wtyki, gniazdka, przełączniki, przyciski, baterie, przewody, elementy gumowe, pedały, uchwyty z gąbki, kółka, łożyska, tapicerka, rączki itp., chyba że ujawniona w tych elementach wada nie jest skutkiem naturalnego zużycia, a powstała z przyczyny tkwiącej w tym elemencie.
- c) Drobne, powierzchniowe zarysowania, odbarwienia lub spękania powłoki kryjącej.
- d) Używania przez Kupującego, niezgodnych z instrukcją obsługi sprzętu, środków eksploatacyjnych lub czyszczących.
- e) Niewłaściwego zabezpieczenia sprzętu przez Kupującego przed działaniem czynników zewnętrznych tj. wilgoci, temperatury, kurzu, itp.
- f) Niestosowania przez Kupującego wymaganych (zgodnie z instrukcją obsługi) materiałów eksploatacyjnych.
- g) Przeróbek i zmian konstrukcyjnych, dokonywanych przez Kupującego lub inne osoby nieuprawnione do tego działania przez Gwaranta.
- h) Normalnego użytkowania (normalne zużycie części eksploatacyjnych).
- i) Uszkodzenia sprzętu na skutek nieprawidłowego montażu przez Kupującego lub osoby trzecie.

W przypadku zasadności zgłoszenia reklamacyjnego Gwarant zapewnia transport i usługę serwisową przedmiotu gwarancji.

W przypadku braku zasadności zgłoszenia reklamacyjnego Kupujący pokrywa koszty ewentualnego transportu i usługi serwisowej przedmiotu gwarancji.

W przypadku braku zasadności zgłoszenia reklamacyjnego Kupujący będzie mógł odebrać przekazany przedmiot w siedzibie Gwaranta lub zamówić usługę wysyłki danego przedmiotu na własny koszt.

W wyjątkowych przypadkach, aby zdiagnozować usterkę i stwierdzić zasadność zgłoszenia reklamacyjnego Gwarant może zażądać przygotowania sprzętu do odbioru. Odbiór ten może być dokonany przez firmę spedycyjną, wówczas Kupujący zobowiązany jest przygotować towar w sposób bezpieczny do odbioru. Kupujący wyda przedmiot sprzedaży bez zanieczyszczeń, w opakowaniu oryginalnym lub zastępczym pozwalającym na przetransportowanie przedmiotu sprzedaży w stanie bezpiecznym.

Gwarant zobowiązany jest ustosunkować się do zgłoszenia gwarancyjnego w terminie do 14 dni. Naprawa gwarancyjna zostanie wykonana w najkrótszym możliwym terminie. W wyjątkowych przypadkach, gdy naprawa przedmiotu sprzedaży będzie wymagać sprowadzenia niedostępnych w Polsce lub nietypowych części z zagranicy, termin może być wydłużony. Kupujący zostanie poinformowany o takiej sytuacji drogą mailową lub telefonicznie.

Gwarant zobowiązuje się do naprawy uszkodzonego sprzętu w przypadku zasadności zgłoszenia gwarancyjnego. Wymiana towaru na nowy możliwa jest jedynie w przypadku braku możliwości naprawy sprzętu i gdy wada przedmiotu sprzedaży jest istotna. Zwrot kwoty zakupu za sprzęt jest możliwy jedynie w przypadku braku możliwości naprawy i braku możliwości wymiany na nowy oraz gdy wada jest istotna.

Okresowe przeglądy techniczne sprzętu (dotyczy sprzętu przeznaczonego do użytku pół-komercyjnego oraz komercyjnego)

Po upływie 6 i 12 miesięcy obowiązywania gwarancji, Gwarant zaleca przeprowadzenie przeglądu technicznego sprzętu. Wszystkie części, które zostaną wymienione w trakcie okresowego przeglądu technicznego, zostaną użyte przez Gwaranta nieodpłatnie w ramach gwarancji (poza częściami zużyтыми w trakcie normalnego użytkowania). Kupujący zobowiązany jest jedynie do pokrycia kosztów przeglądu technicznego i dojazdu do klienta wg. indywidualnej wyceny. Wiążącej wyceny dokonuje dział serwisowy Gwaranta.

Zgłoszenia gwarancyjne

W celu zgłoszenia reklamacyjnego należy przesłać FORMULARZ GWARANCYJNY za pomocą strony internetowej Gwaranta www.e-insportline.pl.

Formularz gwarancyjny powinien zawierać takie informacje jak:

Imię i Nazwisko / Numer telefonu / Adres / Dowód zakupu / Nazwa produktu / Opis Wady.

Klient zostanie poinformowany o zakończeniu i wyniku reklamacji przez e-mail lub telefonicznie.



inSPORTline Polska
Ciemiętniki 19, 29-120 Kluczewsko
Telefon: +48 510 275 999
E-mail: biuro@e-insportline.pl
NIP: 6090063070, REGON: 260656756