

 **insportline**

**JOBE** 

**INSTRUKCJA OBSŁUGI – PL**

**IN 281021004 Skuter podwodny Jobe Infinity Seascooter z akcesoriami**



## SPIS TREŚCI

INSTRUKCJA BEZPIECZEŃSTWA.....	3
OPIS PRODUKTU.....	5
PODŁĄCZENIE BATERII.....	6
UŻYTKOWANIE.....	6
BATERIA.....	7
STATUS NAŁADOWANIA BATERII.....	7
PARAMETRY.....	8
OCHRONA ŚRODOWISKA.....	8
WARUNKI GWARANCJI, ZGŁOSZENIA GWARANCYJNE.....	9

## INSTRUKCJA BEZPIECZEŃSTWA

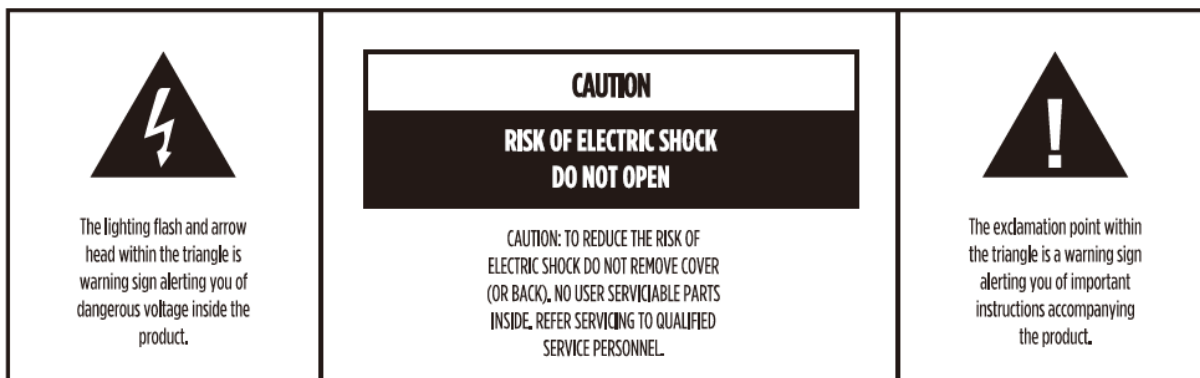

Przeczytaj instrukcję przed użyciem i zachowaj ją na przyszłość.

Nie naprawiaj ani nie modyfikuj produktu.

Trzymaj kończyny z dala od turbin podczas użytkowania.

Trzymaj włosy pod czepkiem lub odpowiednio zabezpiecz, aby nie dostały się do turbiny napędowej.

Złącza akumulatora muszą być zawsze suche.

Po użyciu urządzenia w słonej wodzie umyj je czystą wodą.

Do czyszczenia używaj tylko czystej wody bez detergentów.

Używaj skutera tylko w takiej odległości, aby można było bezpiecznie dopłynąć do brzegu.

Przed użyciem zawsze zapoznaj się z wodą, otoczeniem i możliwymi przeszkodami, takimi jak rośliny, łódzie itp.

Nigdy nie używaj skutera do ratowania lub jako pomoc w pływaniu.

Zawsze noś zatwierdzony sprzęt ochrony osobistej, taki jak kamizelki ratunkowe itp.

Nie obracaj skutera podczas wymiany baterii.

Jeśli wskaźnik  miga, istnieje ryzyko niebezpiecznego napięcia.

**OSTRZEŻENIE:** Ryzyko porażenia prądem, nie otwieraj pokrywy.

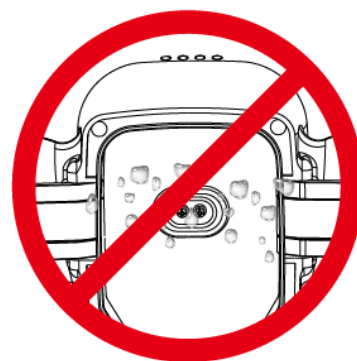
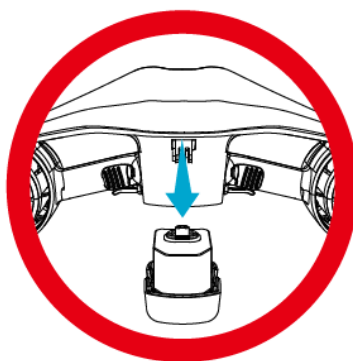

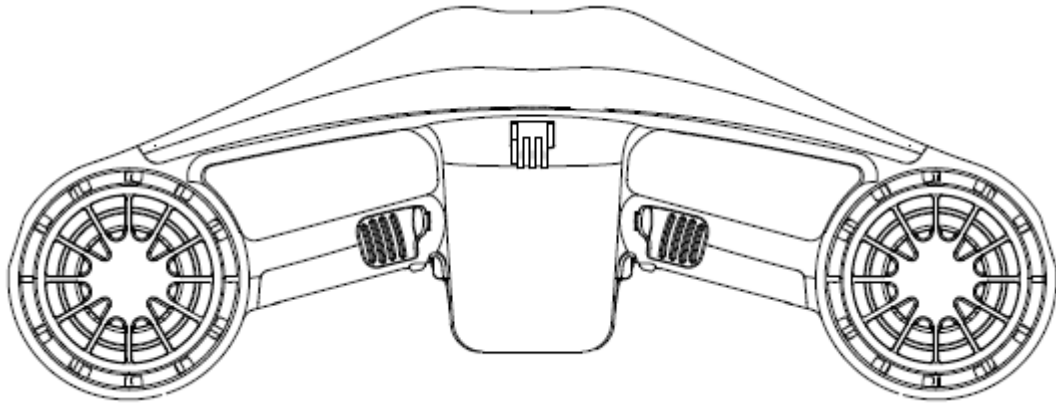

Przód

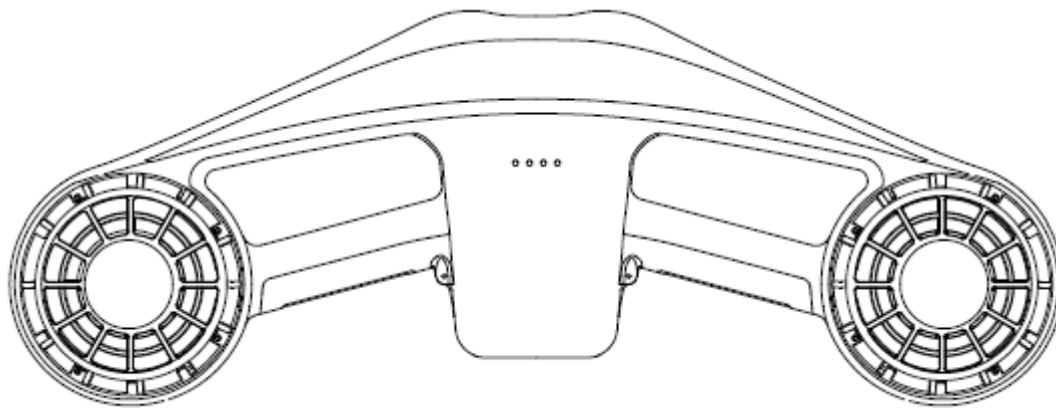

Tył

## OPIS PRODUKTU

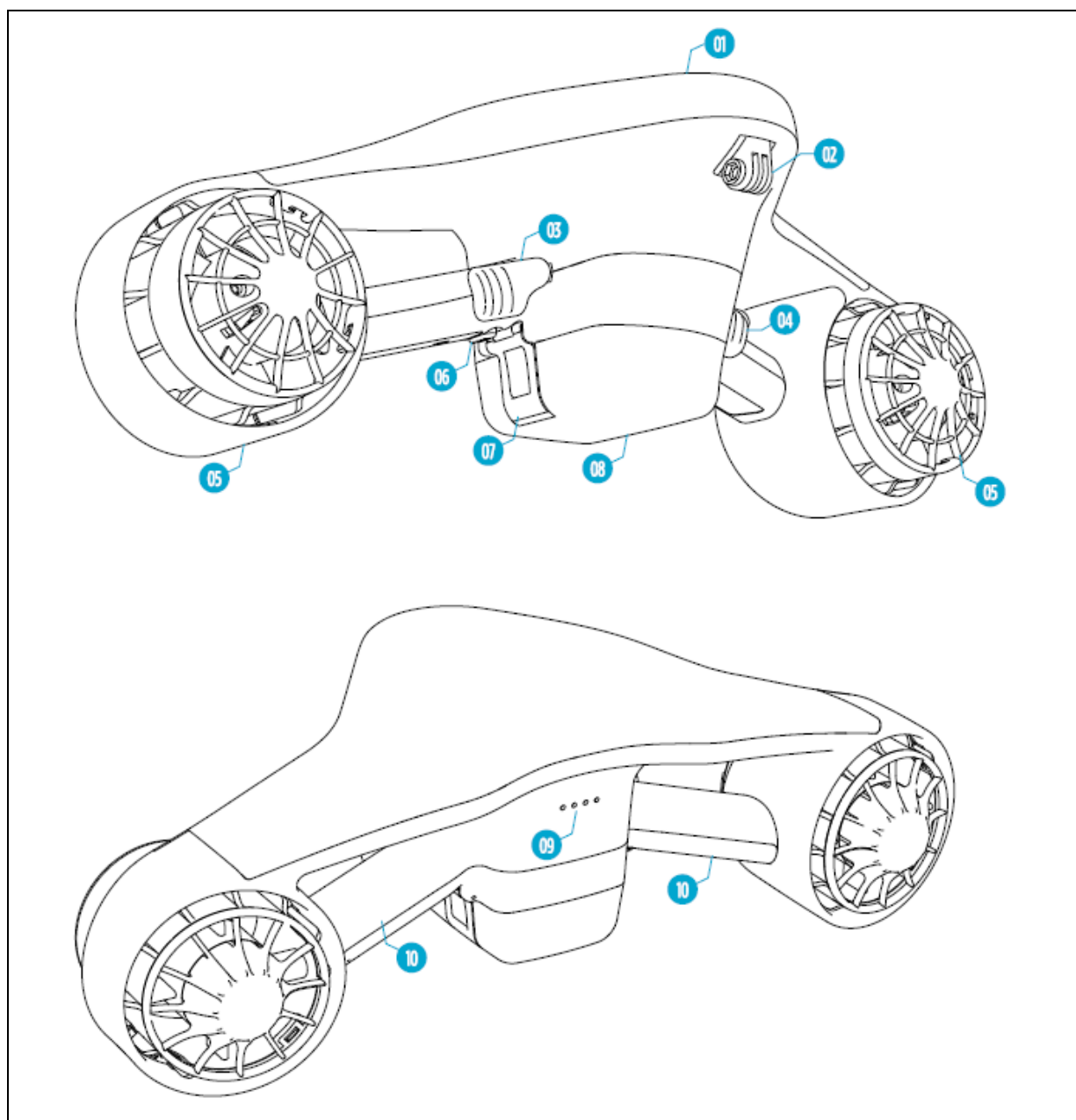

1.	Zbiornik wypornościowy
2.	Uchwyt na kamerę sportową
3.	Prawa dźwignia / przyspieszenie
4.	Lewa dźwignia / hamowanie
5.	Silnik/śmigło
6.	Bezpiecznik
7.	Klamry pokrywy baterii
8.	Bateria
9.	Wskaźniki LED
10.	Uchwyty

## PODŁĄCZENIE BATERII

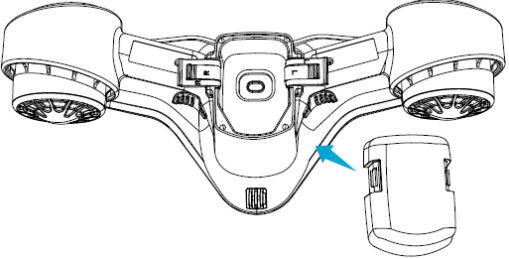
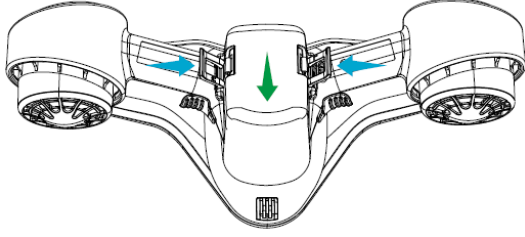
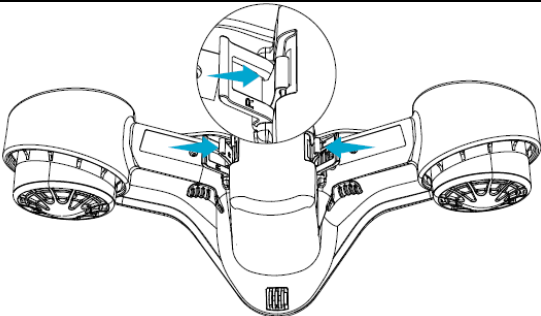
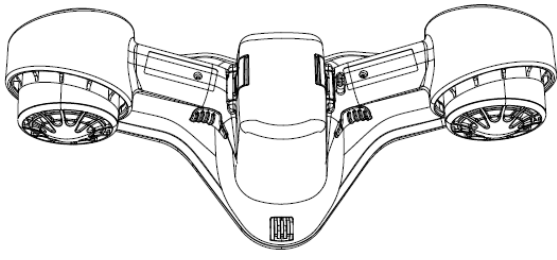
<b>1. Włóż baterię do obudowy.</b>	<b>3. Zamocuj zewnętrzne zamki klamrowe.</b>
	
<b>2. Zamocuj wewnętrzne zamki klamrowe</b>	<b>4. Bateria nie może się poruszać.</b>
	

Oslony śmigieł są zdejmowane, przykręć je zgodnie z ruchem wskazówek zegara, aby połączyć osłony.

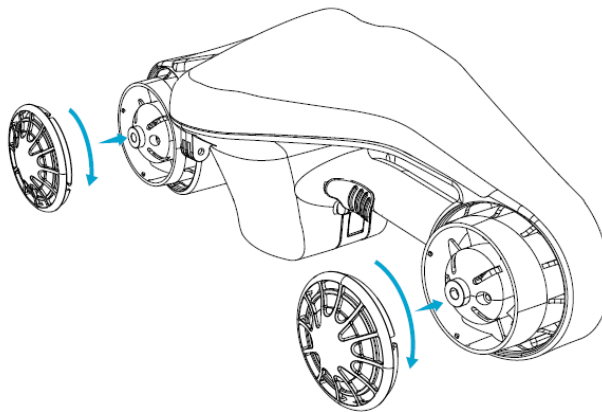

## UŻYTKOWANIE

Umieść skuter w wodzie. Kiedy będziesz gotowy, naciśnij obie dźwignie, aby odblokować zamek. Aby się zatrzymać, po prostu zwolnij prawą dźwignię. Skuter ma 3 tryby prędkości, które zmieniają się automatycznie.

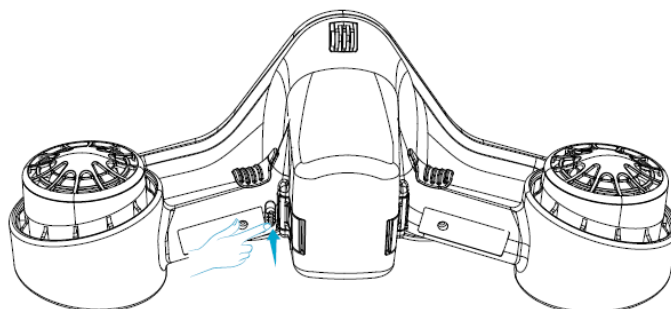

Przyspieszenie: Przytrzymaj lewą dźwignię i dwukrotnie naciśnij prawą dźwignię.

Zwalnianie: Przytrzymaj prawą dźwignię i dwukrotnie naciśnij lewą, aby zwolnić.

Aby osiągnąć najwyższą możliwą prędkość, konieczna jest prawidłowa pozycja ciała, patrz. poniżej.

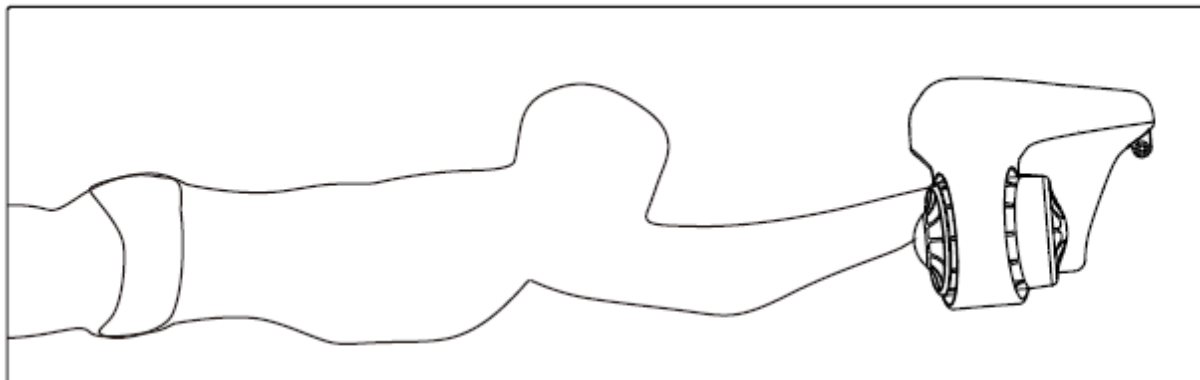

**OSTRZEŻENIE:** Nie nurkuj ani nie oddalaj się od brzegu tak daleko, aby móc bezpiecznie dopłynąć.

## BATERIA

Ładuj baterię w temperaturze pokojowej (maks. 48°C).

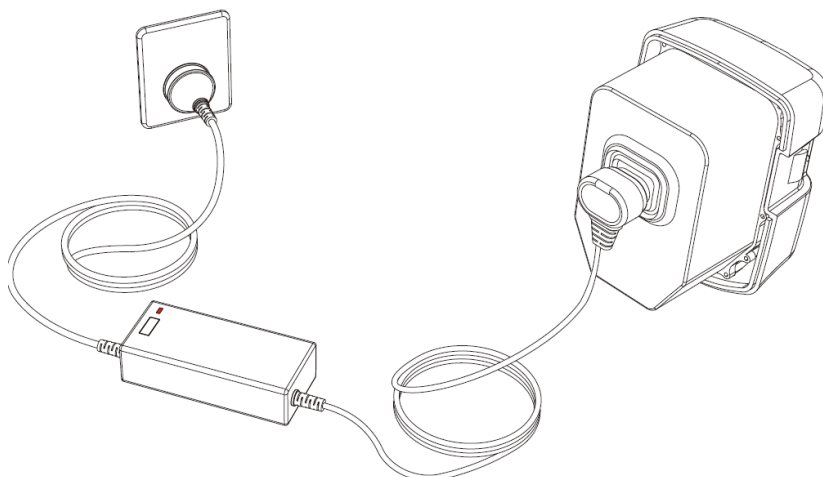

Nie podłączaj akumulatora ani ładowarki, gdy jakiegokolwiek połączenia są mokre.

## STATUS NAŁADOWANIA BATERII



W pełni naładowana bateria



Średnia pojemność baterii

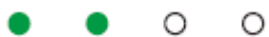

Niski poziom baterii



Krytyczny stan baterii

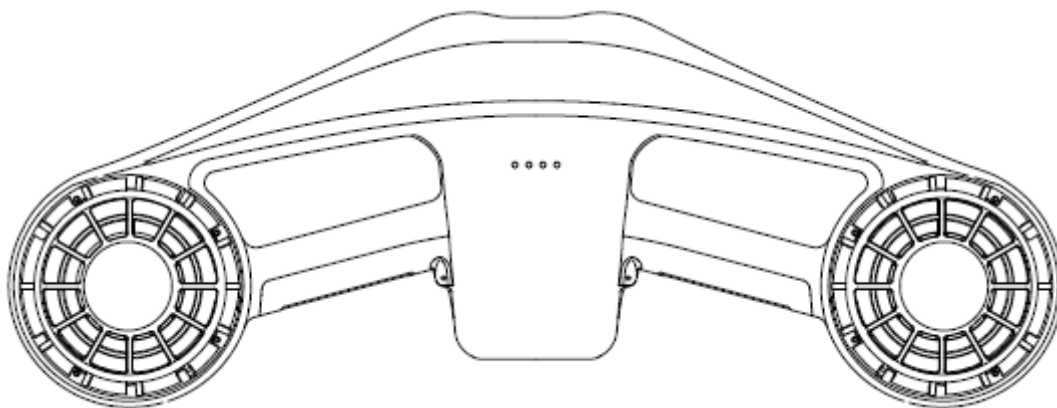

Jeśli ostatni wskaźnik miga, poziom naładowania baterii jest niższy niż 20% i należy ją naładować.

**OSTRZEŻENIE:** Akumulator jest ciepły, gdy silnik pracuje na trzecim biegu.

## PARAMETRY

Model:	EL-SS01	Czas pracy:	35 min
Wejście:	DC 29.4V / 2 A	Czas ładowania:	2-3 hours
Pojemność:	5.0 Ah 25,2V 126 Wh	Temperatura robocza:	-10 °C + 40 °C
Maksymalna prędkość:	1,5 m/s	Waga:	3,5 kg
Maks. głębokość:	30 metrów	Wymiary:	527 x 213x 173 mm

## OCHRONA ŚRODOWISKA

Po wygaśnięciu żywotności produktu lub jeśli ewentualna naprawa jest nieopłacalna, należy go zutylizować zgodnie z lokalnymi przepisami i w sposób przyjazny dla środowiska na najbliższym złomowisku.

Poprzez odpowiednią utylizację chronisz środowisko i źródła naturalne. Ponadto możesz pomóc chronić zdrowie ludzkie. Jeśli nie masz pewności co do prawidłowej utylizacji, poproś lokalne władze o więcej informacji, aby uniknąć naruszenia prawa lub sankcji.

Nie wyrzucaj baterii do odpadów domowych, ale przekaż je do miejsca recyklingu.



## WARUNKI GWARANCJI, ZGŁOSZENIA GWARANCYJNE

Gwarant:

**inSPORTline Polska**

Ciemiętniki 19, 29-120 Kluczewsko

NIP: 6090063070, REGON: 260656756

Okres gwarancji rozpoczyna się od daty zakupu towaru przez klienta. Gwarancja udzielana jest w trzech wariantach:

1. **Gwarancja Domowa** - Przeznaczona jest dla sprzętu wykorzystywanego do użytku prywatnego, nie komercyjnego przez Kupującego będącego konsumentem. (**okres gwarancji: 24 miesiące**).
2. **Gwarancja Pół-komercyjna** - Przeznaczona jest dla sprzętu wykorzystywanego w hotelach, spa, szkołach, ośrodkach rehabilitacji, itp. (**okres gwarancji: 12 miesięcy**).
3. **Gwarancja Komercyjna** - Przeznaczona jest dla sprzętu wykorzystywanego w hotelach, spa, szkołach, ośrodkach rehabilitacji, klubach fitness oraz siłowniach, itp. (**okres gwarancji: 12 miesięcy**).

Brak informacji o wariancie gwarancji, na dowodzie zakupu (fakturze lub paragonie), domyślnie oznacza Gwarancje Domową.

Gwarancja obejmuje usunięcie usterek, które w sposób dający się udowodnić wynikają z zastosowania wadliwych materiałów lub są wynikiem błędów produkcyjnych.

Gwarancja nie obejmuje czynności związanych z konserwacją, czyszczeniem, regulacją i ze skręcaniem połączeń śrubowych danego przedmiotu, do których to czynności zobowiązany jest Kupujący we własnym zakresie i na własny koszt.

Dowodem udzielenia gwarancji są niniejsze Warunki gwarancji wraz z oświadczeniem Gwaranta zawartym na dowodzie zakupu (fakturze lub paragonie). W celu realizacji uprawnień z gwarancji Kupujący winien okazać warunki gwarancji oraz dowód zakupu (paragon lub fakturę VAT). Gwarancja obowiązuje na terenie Polski.

Uprawnienia z gwarancji nie przysługują w przypadku:

- a) uszkodzenia mechanicznego, które powstało w transporcie produktu do Kupującego za pomocą firm transportowych. Kupujący jest zobowiązany do sprawdzenia towaru przy dostawie, w celu wykrycia ewentualnych uszkodzeń w transporcie. W przypadku wykrycia takiego uszkodzenia, Kupujący zobowiązany jest niezwłocznie poinformować podmiot sprzedający oraz sporządzić protokół szkody z przewoźnikiem (firmą kurierską/pocztową). W przypadku braku sporządzenia protokołu szkody Gwarant nie ponosi odpowiedzialności za szkody spowodowane przez firmy kurierskie/pocztowe.
- b) Uszkodzenia i zużycie takich elementów jak: linki, paski, wtyki, gniazdka, przełączniki, przyciski, baterie, przewody, elementy gumowe, pedały, uchwyty z gąbki, kółka, łożyska, tapicerka, rączki itp., chyba że ujawniona w tych elementach wada nie jest skutkiem naturalnego zużycia, a powstała z przyczyny tkwiącej w tym elemencie.
- c) Drobne, powierzchniowe zarysowania, odbarwienia lub spękania powłoki kryjącej.
- d) Używania przez Kupującego, niezgodnych z instrukcją obsługi sprzętu, środków eksploatacyjnych lub czyszczących.
- e) Niewłaściwego zabezpieczenia sprzętu przez Kupującego przed działaniem czynników zewnętrznych tj. wilgoci, temperatury, kurzu, itp.
- f) Niestosowania przez Kupującego wymaganych (zgodnie z instrukcją obsługi) materiałów eksploatacyjnych.
- g) Przeróbek i zmian konstrukcyjnych, dokonywanych przez Kupującego lub inne osoby nieuprawnione do tego działania przez Gwaranta.
- h) Normalnego użytkowania (normalne zużycie części eksploatacyjnych).
- i) Uszkodzenia sprzętu na skutek nieprawidłowego montażu przez Kupującego lub osoby trzecie.

W przypadku zasadności zgłoszenia reklamacyjnego Gwarant zapewnia transport i usługę serwisową przedmiotu gwarancji.

W przypadku braku zasadności zgłoszenia reklamacyjnego Kupujący będzie mógł odebrać przekazany przedmiot w siedzibie Gwaranta lub zamówić usługę wysyłki danego przedmiotu na własny koszt.

W wyjątkowych przypadkach, aby zdiagnozować usterkę i stwierdzić zasadność zgłoszenia reklamacyjnego Gwarant może zażądać przygotowania sprzętu do odbioru. Odbiór ten może być dokonany przez firmę spedycyjną, wówczas Kupujący zobowiązany jest przygotować towar w sposób bezpieczny do odbioru. Kupujący wyda przedmiot sprzedaży bez zanieczyszczeń, w opakowaniu oryginalnym lub zastępczym pozwalającym na przetransportowanie przedmiotu sprzedaży w stanie bezpiecznym.

Gwarant zobowiązany jest ustosunkować się do zgłoszenia gwarancyjnego w terminie do 14 dni. Naprawa gwarancyjna zostanie wykonana w najkrótszym możliwym terminie. W wyjątkowych przypadkach, gdy naprawa przedmiotu sprzedaży będzie wymagać sprowadzenia niedostępnych w Polsce lub nietypowych części z zagranicy, termin może być wydłużony. Kupujący zostanie poinformowany o takiej sytuacji drogą mailową lub telefonicznie.

Gwarant zobowiązuje się do naprawy uszkodzonego sprzętu w przypadku zasadności zgłoszenia gwarancyjnego. Wymiana towaru na nowy możliwa jest jedynie w przypadku braku możliwości naprawy sprzętu i gdy wada przedmiotu sprzedaży jest istotna. Zwrot kwoty zakupu za sprzęt jest możliwy jedynie w przypadku braku możliwości naprawy i braku możliwości wymiany na nowy oraz gdy wada jest istotna.

#### **Okresowe przeglądy techniczne sprzętu (dotyczy sprzętu przeznaczonego do użytku pół-komercyjnego oraz komercyjnego)**

Po upływie 6 i 12 miesięcy obowiązywania gwarancji, Gwarant zaleca przeprowadzenie przeglądu technicznego sprzętu. Wszystkie części, które zostaną wymienione w trakcie okresowego przeglądu technicznego, zostaną użyte przez Gwaranta nieodpłatnie w ramach gwarancji (poza częściami zużytymi w trakcie normalnego użytkowania). Kupujący zobowiązany jest jedynie do pokrycia kosztów przeglądu technicznego i dojazdu do klienta wg. indywidualnej wyceny. Wiążącej wyceny dokonuje dział serwisowy Gwaranta.

#### **Zgłoszenia gwarancyjne**

W celu zgłoszenia reklamacyjnego należy przesłać FORMULARZ GWARANCYJNY za pomocą strony internetowej Gwaranta [www.e-insportline.pl](http://www.e-insportline.pl).

Formularz gwarancyjny powinien zawierać takie informacje jak:

Imię i Nazwisko / Numer telefonu / Adres / Dowód zakupu / Nazwa produktu / Opis Wady.

Klient zostanie poinformowany o zakończeniu i wyniku reklamacji przez e-mail lub telefonicznie.



inSPORTline Polska  
Ciemiętniki 19, 29-120 Kluczewsko  
Telefon: +48 510 275 999  
E-mail: [biuro@e-insportline.pl](mailto:biuro@e-insportline.pl)  
NIP: 6090063070, REGON: 260656756