



INSTRUKCJA OBSŁUGI – PL

IN 26361 Fotel do masażu inSPORTline Verceti



SPIS TREŚCI

INSTRUKCJA BEZPIECZEŃSTWA.....	3
OSTRZEŻENIA.....	5
OPIS PRODUKTU.....	5
FUNKCJE.....	6
PANEL STEROWANIA.....	6
UŻYTKOWANIE.....	7
OCHRONA PODŁOGI.....	8
PRZENOSZENIE FOTEŁA.....	8
PARAMETRY TECHNICZNE.....	8
OCHRONA ŚRODOWISKA.....	9
WARUNKI GWARANCJI, ZGŁOSZENIA GWARANCYJNE.....	9

inSPORTline Polska zastrzega sobie prawo do wprowadzania zmian i ulepszeń w swoim produkcie bez uprzedniego powiadomienia. Odwiedź naszą stronę internetową www.e-insportline.pl, gdzie znajdziesz najnowszą wersję instrukcji.

INSTRUKCJA BEZPIECZEŃSTWA

WAŻNE OSTRZEŻENIA DOTYCZĄCE BEZPIECZEŃSTWA

- Umieść produkt na płaskiej i twardej powierzchni, zachowując co najmniej 0,6 m wolnej przestrzeni wokół produktu.
- Dzieci mogą korzystać z produktu wyłącznie pod nadzorem osoby dorosłej.
- Używaj wyłącznie dobrze uziemionego gniazdka i odpowiedniego przewodu zasilającego.
- Wyciągaj wtyczkę po każdym użyciu lub podczas konserwacji, aby uniknąć obrażeń lub uszkodzenia produktu.
- Proszę używać tego produktu zgodnie z instrukcją.
- Nie używaj nieautoryzowanych modyfikacji ani akcesoriów.
- Tylko do użytku w pomieszczeniach zamkniętych.
- Przed pierwszym użyciem prosimy o dokładne zapoznanie się z instrukcją.
- Używaj tego produktu zgodnie z opisem w instrukcji.
- Zalecany maksymalny czas użytkowania wynosi 20 minut.
- Nie używaj urządzenia, jeśli jest uszkodzone. (rama, skóra itp.)
- Nie używaj fotela, jeśli wentylacja jest zablokowana.
- Nie kładź na fotelu ciężkich przedmiotów lub przedmiotów o ostrych krawędziach.
- Ze względów bezpieczeństwa nie zasypiaj podczas masażu.
- Nie korzystaj z fotela po spożyciu alkoholu lub innych środków odurzających, bądź jeśli jesteś chory lub masz zawroty głowy.
- Nie stosować w ciągu godziny po posiłku.
- Zachowaj ostrożność i nie stosuj zbyt mocnego masażu.
- Nośność: 150 kg.

POZYCJA FOTEŁA MASUJĄCEGO

- Nie używaj fotela w wysokich temperaturach lub wilgotnych środowiskach (np. w łazience).
- Nie używaj fotela bezpośrednio po zmianie temperatury.
- Nie używać w zapyłonych lub niewłaściwych pomieszczeniach.
- Ważne jest, aby zapewnić odpowiednią przestrzeń i wentylację.

OSOBY, KTÓRE NIE POWINNY KORZYSTAĆ Z PRODUKTU

- Osoby cierpiące na osteoporozę.
- Osoby mające problemy z sercem lub korzystające z elektronicznego sprzętu medycznego (np. rozrusznika).
- Osoby cierpiące na gorączkę.
- Kobiety w ciąży.
- Osoby cierpiące na choroby skóry.
- Dzieci w wieku poniżej 14 lat lub osoby cierpiące na choroby psychiczne mogą używać tego produktu wyłącznie pod nadzorem osoby dorosłej.

- Osoby, którym zaleca się odpoczynek lub osobom chorym.
- Nie używaj tego fotela, jeśli masz mokre ciało.
- Nie używaj funkcji ogrzewania, jeśli jesteś wrażliwy na ciepło.

BEZPIECZEŃSTWO

- Konserwację powinna wykonywać wyłącznie wykwalifikowana osoba. Użytkownik nie powinien samodzielnie demontować fotela ani przeprowadzać konserwacji.
- Po każdym użyciu odłącz przewód.
- Nie używaj produktu, jeśli przewód zasilający, wtyczka lub gniazdo są uszkodzone.
- Jeśli nie używasz fotela przez dłuższy czas, przechowuj go w czystym i suchym miejscu i zabezpiecz przewód zasilający.
- Nie wystawiaj fotela na działanie wysokich temperatur, bezpośredniego światła słonecznego i nie umieszczaj go w pobliżu źródeł ciepła.
- Jeśli przewód zasilający, wtyczka lub gniazdo są uszkodzone, poproś o pomoc specjalistę lub wykwalifikowaną osobę.
- Do czyszczenia używać wyłącznie wilgotnej gąbki. Do czyszczenia nie należy używać rozcieńczalników, benzyny ani alkoholu.
- Części mechaniczne są zmontowane i wykonane tak, aby wymagały minimalnej konserwacji.
- Należy zachować szczególną ostrożność, aby nie uszkodzić fotela ostrymi przedmiotami.
- Nie pchaj fotela po nierównym podłożu, zawsze podnieś go i dopiero wtedy przesuń.
- Nie pozwalaj fotelowi pracować przez dłuższy czas.

CZĘSTE PROBLEMY I ROZWIĄZANIA

- Często zdarza się, że silnik wydaje dźwięki.
- Jeśli fotel nie działa, sprawdź przewód zasilający, wtyczkę i gniazdko oraz czy przełącznik jest włączony.
- Po upływie czasu masażu fotel masujący wyłączy się. Produkt wyłączy się automatycznie w przypadku przegrzania – przed kolejnym masażem należy odczekać co najmniej pół godziny.

OSTRZEŻENIA

Nie pozostawiaj dzieci bez opieki w pobliżu fotela. Nieprawidłowe siedzenie lub wspinanie się na fotel może spowodować przewrócenie się fotela lub upadek dziecka.



Przed użyciem należy wyjąć z kieszeni wszystkie przedmioty (głównie klucze, telefon komórkowy itp.).



Należy uważać na poruszające się wokół fotela dzieci, zwłaszcza podczas jego użytkowania. Istnieją małe szczeliny i ruchome części, które mogą uszczypnąć kończyny.

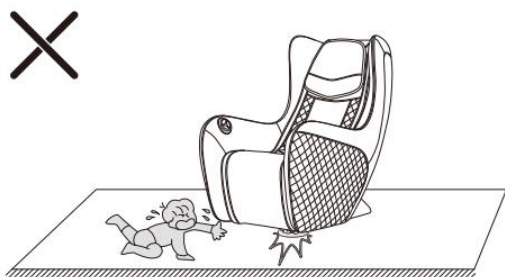

Nie stosować w sposób ciągły dłużej niż 2 godziny. Nie siadaj na oparciu ani podłokietnikach. Zapobiegaj niewłaściwemu użyciu fotela.



OPIS PRODUKTU

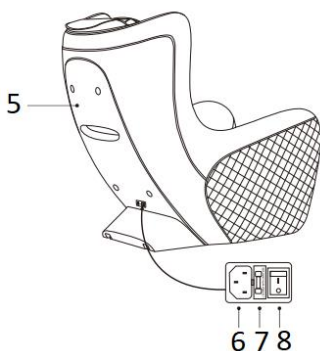
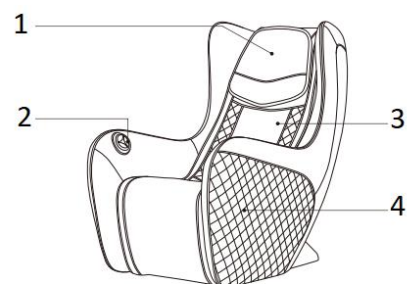

1. Poduszka

2. Panel sterowania

3. Oparcie

4. Podłokietnik

5. Osłona oparcia

6. Gniazdo zasilania

7. Bezpiecznik

8. Wyłącznik zasilania

FUNKCJE

- Masaże z czterema silnikami, cichy napęd z ruchami w górę i w dół
- 3 rodzaje masażu: ugniatanie, oklepywanie, kombinacja ugniatania i oklepywania
- Masaże automatyczne: całe ciało, górna część ciała, dolna część ciała
- Wybrane punkty możesz masować za pomocą dwóch kierunkowych głowic masujących (ugniatanie), dwóch bezkierunkowych głowic masujących (ugniatanie) oraz dwóch ustawień prędkości (stukanie).
- Anatomicznie ukształtowane oparcie.

PANEL STEROWANIA

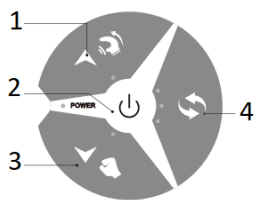

1. Ugniatanie – w górę

2. Włącznik

3. Oklepywanie – w dół

4. Masaż automatyczny

UŻYTKOWANIE

Włączanie



Podłącz do źródła zasilania

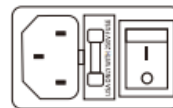

Ustaw przełącznik w pozycji włączonej

Rozpoczęcie masażu

Przycisk	Funkcja	Opis	Kontrolki	
	Włączanie	Uruchamia/wyłącza fotel	Miga	Tryb czuwania
			Świeci ciągle	Bieganie, domyślny masaż: dwukierunkowe ugniatanie i lekkie opukiwanie
	Ugniatanie: w górę	Krótkie naciśnięcie: wyłączenie lub zmiana rodzaju ugniatania	Miga	Ruch dwukierunkowy
		Przytrzymanie: przesunąć głowice ugniatające w dół, przesunąć głowicę do ustalonej pozycji	Świeci ciągle	Ruch jednokierunkowy
			Off	Off
/	/			
	Oklepywanie: w dół	Przytrzymaj: Przesunąć pozycję głowicy w dół, przesunąć głowicę do ustalonej pozycji	Miga	Słabo
			Świeci ciągle	Mocno
		Krótkie naciśnięcie: wyłączenie lub zmiana intensywności	Off	Off
/	/			
	Masaż automatyczny	Zmień na masaż całego ciała, górna połowa ciała, dolna połowa ciała	Górna połowa ciała	Górna połowa ciała
			Całe ciało	Całe ciało
			Dolna połowa ciała	Dolna połowa ciała

Zatrzymanie masażu i wyłączenie fotela

Naciśnij przełącznik, aby wyłączyć masaż. Głowa powróci do swojej pierwotnej pozycji.

Po przywróceniu głowic do pierwotnego położenia należy wyłączyć wyłącznik główny.



Wyłącz wyłącznik zasilania



Odłącz od źródła zasilania

OCHRONA PODŁOGI

Ustawianie fotela na drewnianej podłodze bez maty lub dywanu może spowodować uszkodzenie podłogi. Aby zapobiec uszkodzeniu podłogi, umieść dywan lub matę pod krzesłem.

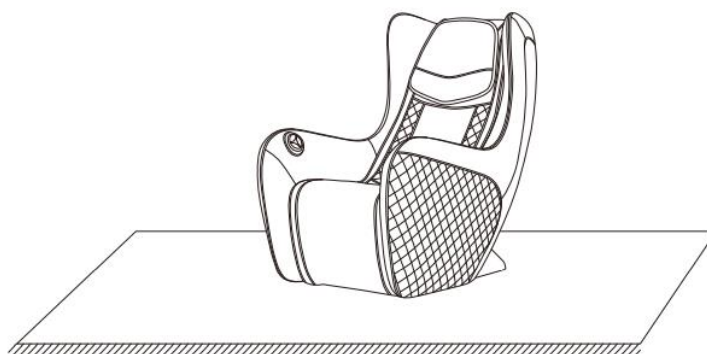

Ostrzeżenie: nie przenoś fotela po nierównej lub wąskiej przestrzeni. Do podnoszenia i przenoszenia fotela potrzebne są 2 osoby.

PRZENOSZENIE FOTEŁA

Przed przeniesieniem fotela należy upewnić się, że został on odłączony od zasilania elektrycznego oraz że w okolicy nie znajdują się żadne przeszkody. Chwyć boki fotela. Zwróć uwagę na kończyny. Przed jakąkolwiek manipulacją fotel należy wyłączyć i odłączyć od zasilania elektrycznego.

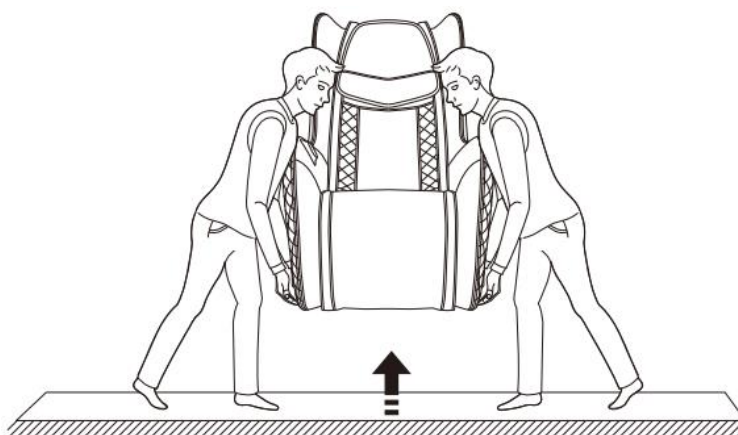

PARAMETRY TECHNICZNE

Model	A1501-2
Nazwa	Fotel do masażu
Napięcie	110-120V ~ 60 Hz 220 – 240V ~ 50 Hz/60 Hz
Moc	40 W
Czas pracy	20 min
Bezpieczeństwo	Klasa I

OCHRONA ŚRODOWISKA

Po wygaśnięciu żywotności produktu lub jeśli ewentualna naprawa jest nieopłacalna, należy go zutylizować zgodnie z lokalnymi przepisami i w sposób przyjazny dla środowiska na najbliższym złomowisku.

Poprzez odpowiednią utylizację chronisz środowisko i źródła naturalne. Ponadto możesz pomóc chronić zdrowie ludzkie. Jeśli nie masz pewności co do prawidłowej utylizacji, poproś lokalne władze o więcej informacji, aby uniknąć naruszenia prawa lub sankcji.

Nie wyrzucaj baterii do odpadów domowych, ale przekaż je do miejsca recyklingu.

WARUNKI GWARANCJI, ZGŁOSZENIA GWARANCYJNE

Gwarant:

inSPORTline Polska

Ciemiętniki 19, 29-120 Kluczewsko

NIP: 6090063070, REGON: 260656756

Okres gwarancji rozpoczyna się od daty zakupu towaru przez klienta. Gwarancja udzielana jest w trzech wariantach:

1. **Gwarancja Domowa** - Przeznaczona jest dla sprzętu wykorzystywanego do użytku prywatnego, nie komercyjnego przez Kupującego będącego konsumentem. (**okres gwarancji: 24 miesiące**).
2. **Gwarancja Pół-komercyjna** - Przeznaczona jest dla sprzętu wykorzystywanego w hotelach, spa, szkołach, ośrodkach rehabilitacji, itp. (**okres gwarancji: 12 miesięcy**).
3. **Gwarancja Komercyjna** - Przeznaczona jest dla sprzętu wykorzystywanego w hotelach, spa, szkołach, ośrodkach rehabilitacji, klubach fitness oraz siłowniach, itp. (**okres gwarancji: 12 miesięcy**).

Brak informacji o wariancie gwarancji, na dowodzie zakupu (fakturze lub paragonie), domyślnie oznacza Gwarancje Domową.

Gwarancja obejmuje usunięcie usterek, które w sposób dający się udowodnić wynikają z zastosowania wadliwych materiałów lub są wynikiem błędów produkcyjnych.

Gwarancja nie obejmuje czynności związanych z konserwacją, czyszczeniem, regulacją i ze skręcaniem połączeń śrubowych danego przedmiotu, do których to czynności zobowiązany jest Kupujący we własnym zakresie i na własny koszt.

Dowodem udzielenia gwarancji są niniejsze Warunki gwarancji wraz z oświadczeniem Gwaranta zawartym na dowodzie zakupu (fakturze lub paragonie). W celu realizacji uprawnień z gwarancji Kupujący winien okazać warunki gwarancji oraz dowód zakupu (paragon lub fakturę VAT). Gwarancja obowiązuje na terenie Polski.

Uprawnienia z gwarancji nie przysługują w przypadku:

- a) uszkodzenia mechanicznego, które powstało w transporcie produktu do Kupującego za pomocą firm transportowych. Kupujący jest zobowiązany do sprawdzenia towaru przy dostawie, w celu wykrycia ewentualnych uszkodzeń w transporcie. W przypadku wykrycia takiego uszkodzenia, Kupujący zobowiązany jest niezwłocznie poinformować podmiot sprzedający oraz sporządzić protokół szkody z przewoźnikiem (firmą kurierską/pocztową). W przypadku braku sporządzenia protokołu szkody Gwarant nie ponosi odpowiedzialności za szkody spowodowane przez firmy kurierskie/pocztowe.
- b) Uszkodzenia i zużycie takich elementów jak: linki, paski, wtyki, gniazdka, przełączniki, przyciski, baterie, przewody, elementy gumowe, pedały, uchwyty z gąbki, kółka, łożyska, tapicerka, rączki itp., chyba że ujawniona w tych elementach wada nie jest skutkiem naturalnego zużycia, a powstała z przyczyny tkwiącej w tym elemencie.
- c) Drobnego, powierzchniowego zarysowania, odbarwienia lub spękania powłoki kryjącej.
- d) Używania przez Kupującego, niezgodnych z instrukcją obsługi sprzętu, środków eksploatacyjnych lub czyszczących.
- e) Niewłaściwego zabezpieczenia sprzętu przez Kupującego przed działaniem czynników zewnętrznych tj. wilgoci, temperatury, kurzu, itp.

- f) Niestosowania przez Kupującego wymaganych (zgodnie z instrukcją obsługi) materiałów eksploatacyjnych.
- g) Przeróbek i zmian konstrukcyjnych, dokonywanych przez Kupującego lub inne osoby nieuprawnione do tego działania przez Gwaranta.
- h) Normalnego użytkowania (normalne zużycie części eksploatacyjnych).
- i) Uszkodzenia sprzętu na skutek nieprawidłowego montażu przez Kupującego lub osoby trzecie.

W przypadku zasadności zgłoszenia reklamacyjnego Gwarant zapewnia transport i usługę serwisową przedmiotu gwarancji.

W przypadku braku zasadności zgłoszenia reklamacyjnego Kupujący będzie mógł odebrać przekazany przedmiot w siedzibie Gwaranta lub zamówić usługę wysyłki danego przedmiotu na własny koszt.

W wyjątkowych przypadkach, aby zdiagnozować usterkę i stwierdzić zasadność zgłoszenia reklamacyjnego Gwarant może zażądać przygotowania sprzętu do odbioru. Odbiór ten może być dokonany przez firmę spedycyjną, wówczas Kupujący zobowiązany jest przygotować towar w sposób bezpieczny do odbioru. Kupujący wyda przedmiot sprzedaży bez zanieczyszczeń, w opakowaniu oryginalnym lub zastępczym pozwalającym na przetransportowanie przedmiotu sprzedaży w stanie bezpiecznym.

Gwarant zobowiązany jest ustosunkować się do zgłoszenia gwarancyjnego w terminie do 14 dni. Naprawa gwarancyjna zostanie wykonana w najkrótszym możliwym terminie. W wyjątkowych przypadkach, gdy naprawa przedmiotu sprzedaży będzie wymagać sprowadzenia niedostępnych w Polsce lub nietypowych części z zagranicy, termin może być wydłużony. Kupujący zostanie poinformowany o takiej sytuacji drogą mailową lub telefonicznie.

Gwarant zobowiązuje się do naprawy uszkodzonego sprzętu w przypadku zasadności zgłoszenia gwarancyjnego. Wymiana towaru na nowy możliwa jest jedynie w przypadku braku możliwości naprawy sprzętu i gdy wada przedmiotu sprzedaży jest istotna. Zwrot kwoty zakupu za sprzęt jest możliwy jedynie w przypadku braku możliwości naprawy i braku możliwości wymiany na nowy oraz gdy wada jest istotna.

Okresowe przeglądy techniczne sprzętu (dotyczy sprzętu przeznaczonego do użytku pół-komercyjnego oraz komercyjnego)

Po upływie 6 i 12 miesięcy obowiązywania gwarancji, Gwarant zaleca przeprowadzenie przeglądu technicznego sprzętu. Wszystkie części, które zostaną wymienione w trakcie okresowego przeglądu technicznego, zostaną użyte przez Gwaranta nieodpłatnie w ramach gwarancji (poza częściami zużytymi w trakcie normalnego użytkowania). Kupujący zobowiązany jest jedynie do pokrycia kosztów przeglądu technicznego i dojazdu do klienta wg. indywidualnej wyceny. Wiążącej wyceny dokonuje dział serwisowy Gwaranta.

Zgłoszenia gwarancyjne

W celu zgłoszenia reklamacyjnego należy przesłać FORMULARZ GWARANCYJNY za pomocą strony internetowej Gwaranta www.e-insportline.pl.

Formularz gwarancyjny powinien zawierać takie informacje jak:

Imię i Nazwisko / Numer telefonu / Adres / Dowód zakupu / Nazwa produktu / Opis Wady.

Klient zostanie poinformowany o zakończeniu i wyniku reklamacji przez e-mail lub telefonicznie.



inSPORTline Polska
Ciemieźniki 19, 29-120 Kluczewsko
Telefon: +48 510 275 999
E-mail: biuro@e-insportline.pl
NIP: 6090063070, REGON: 260656756

Formularz kontaktowy

