

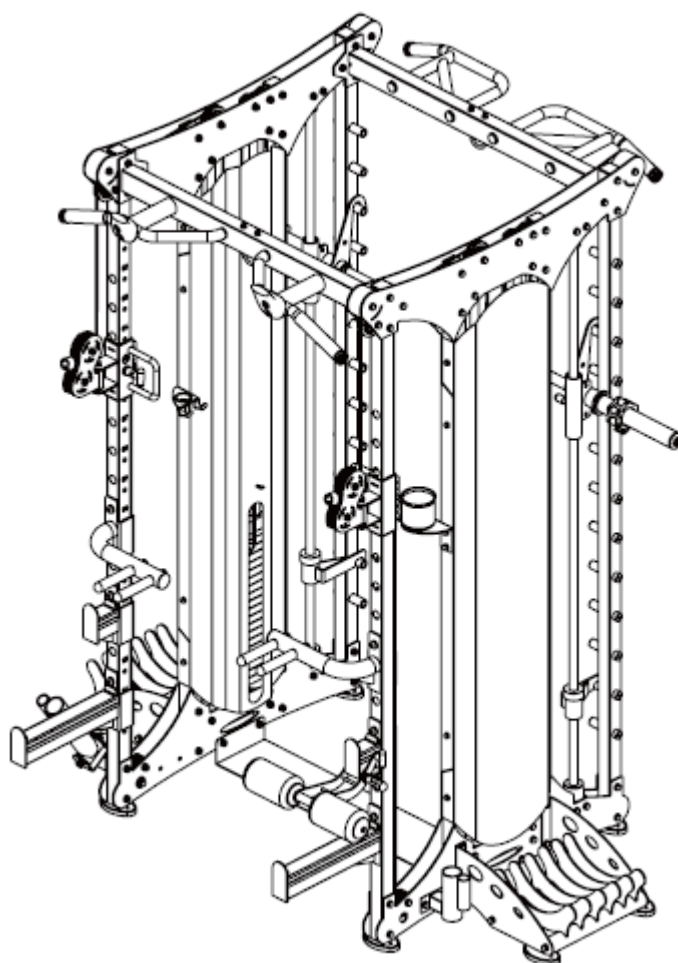

UŽIVATELSKÝ MANUÁL – CZ

IN 25847 Posilovací stojan inSPORTline Cable Column
CC650 Double



OBSAH

BEZPEČNOSTNÍ UPOZORNĚNÍ.....	3
DŮLEŽITÉ INFORMACE.....	3
SEZNAM ČÁSTÍ	4
MONTÁŽ.....	7
Krok 1.....	7
Krok 2.....	9
Krok 3.....	11
Krok 4.....	13
Krok 5.....	15
Krok 6.....	17
Krok 7.....	19
Krok 8.....	21
Krok 9.....	23
POKYNY KE CVIČENÍ	24
OCHRANA ŽIVOTNÍHO PROSTŘEDÍ	26
ÚDRŽBA.....	26
ZÁRUČNÍ PODMÍNKY, REKLAMACE	26

SevenSport s.r.o., si vyhrazuje právo provést jakékoli změny a vylepšení svého produktu bez předchozího upozornění. Navštivte naši stránku www.insportline.cz, kde naleznete nejnovější verzi manuálu.

BEZPEČNOSTNÍ UPOZORNĚNÍ

- Manuál slouží pro efektivní použití produktu. Před použitím si pozorně přečtete manuál a uschovejte si jej pro budoucí použití.
- Během montáže buďte obzvláště opatrní, požádejte o pomoc další dospělou osobu.
- Pro zajištění maximální bezpečnosti provádějte pravidelné kontroly, zda nedošlo k poškození či opotřebením dílů.
- Jestliže bude přístroj používat také jiná osoba, je důležité, aby byla obeznámena se všemi pokyny uvedenými v tomto manuálu.
- Na přístroji může současně cvičit pouze 1 osoba.
- Před použitím přístroje zkontrolujte, zda jsou všechny šrouby a matice řádně přitaženy a všechny kloubové spoje v dobrém stavu.
- Před zahájením cvičení odstraňte z okolí přístroje všechny nebezpečné předměty s ostrými hranami.
- Přístroj používejte pouze tehdy, je-li zcela v pořádku a plně funkční.
- Poškozený, opotřebený nebo vadný díl musí být co nejdříve vyměněn za nový. Přestaňte posilovací věž používat, dokud nebude opět zcela v pořádku.
- V důsledku dětské zvědavosti a zálibě ve hraní mohou nastat nebezpečné situace, kdy bude věž používána nesprávným způsobem – za bezpečnost dětí jsou zodpovědní jejich rodiče či jiné dohlížející osoby.
- Než dovolíte dítěti cvičit na přístroji, zvažte jejich duševní a tělesný stav. Děti mohou cvičit pouze za dozoru dospělé osoby, která bude dohlížet na správné použití přístroje. Posilovací věž není dětská hračka.
- Kolem přístroje musí být vymezeno min. 0,6m volného prostoru. Žádná nastavitelná část přístroje nesmí vyčnívat a bránit pohybu uživatele.
- Kolem celého přístroje je třeba zajistit dostatek volného místa.
- Uvědomte si, že nesprávně vedené nebo nadměrné cvičení může vést k poškození zdraví.
- Před použitím výrobku je třeba jej zajistit proti nežádoucímu pohybu pomocí stavěcích nožek.
- Přístroj umístěte na rovný povrch a zajistěte jeho stabilitu.
- Ke cvičení používejte vhodný oděv a obuv. Necvičte v oblečení, které by se mohlo do přístroje zachytit (např. příliš dlouhé a volné oblečení). Doporučujeme pevnou sportovní obuv s protiskluzovou podrážkou.
- Před zahájením jakéhokoliv cvičebního programu se poradte s lékařem. Lékař vám může navrhnout vhodný cvičební program a doporučit vhodnou stravu.
- Použití: S pro profesionální a klubové použití

DŮLEŽITÉ INFORMACE

- Výrobek sestavte podle pokynů uvedených v manuálu a používejte pouze originální dodané díly. Před zahájením montáže zkontrolujte, zda byly dodány všechny díly uvedené v seznamu dílů.
- Přístroj umístěte na suchý a rovný povrch a chraňte jej před vlhkostí. Případně umístěte pod přístroj protiskluzovou podložku, předejdete tím poškození plochy pod přístrojem.

- Je třeba si uvědomit, že cvičební přístroje a jejich příslušenství nejsou určeny ke hraní. Proto mohou posilovací věž používat pouze osoby, které jsou obeznámeny s jejím správným provozem.
- Přestaňte okamžitě cvičit, začnete-li pociťovat závrať, nevolnost, bolest v oblasti hrudníku nebo jakékoli jiné tělesné potíže. O dalším cvičení se poraďte s lékařem.
- Děti a lidé zdravotně postižení mohou na přístroji cvičit pouze za dohledu osoby, která zajistí správný postup při cvičení.
- Při cvičení se vyhněte kontaktu s kloubovými spoji.
- Všechny polohovatelné díly musí být nastaveny s ohledem na jejich krajní polohy.
- Necvičte bezprostředně po jídle.
- Lana jsou opotřebitelné položky. Je Vaší zodpovědností zabránit neočekávanému poškození. Kontrola lan by se měla provádět denně. Zkontrolujte všechna lana a nylonová pouzdra na všech lanech a oblast v blízkosti koncovky každého lana. Poškozené nebo opotřebované lano ihned vyměňte. Nedovolte, aby se stroj používal, dokud poškozená nebo opotřebovaná lana nevyměníte. Používání nebo umožnění používání stroje s poškozeným lanem může vést k vážnému zranění.

SEZNAM ČÁSTÍ

Ozn.	Název	Specifikace	Ks.
1	Spodní dekorační rám	T5	4
2	Nožička		4
3	Spodní spojovací rám	T3	1
4	Přední sloupek		2
5	Spodní spojovací rám	25*50*2	2
6	Zadní sloupek		3
7	Šestihranný šroub	M10*75	36
8	Plochá podložka	φ10	148
9	Matice	M10	76
10	Šestihranný šroub	M10*80	38
11	Pravá deska držáků kotoučů		2
12	Levá deska držáků kotoučů		2
13	Prostřední sloupek		4
14	Držák kotoučů		2
15	Pružná podložka	φ10	13
16	Šestihranný šroub	M10*30	8
17	Závaží		2
18	Gumová zarážka	φ60*φ27*42	4
19	Spodní držák vodící tyče	50*50*2	2
20	Horní držák vodící tyče	25*50*2	2
21	Vodící tyč závaží		4
22	Tyč pro výběr zátěže	φ25	2
23	Magnetický pin	φ10*100	2

24	Pin	10*60	2
25	Šestihranný šroub	M10*25	15
26	Horní dekorační rám	T5	4
27	Levá pojízdná objímka		1
28	Pravá pojízdná objímka		1
29	Spodní držák vodící tyče		2
30	Horní držák vodící tyče		2
31	Tyč pro přitahy		1
32	Dekoratивní rám	φ89*3	4
33	Horní zadní spojovací rám		1
34	Kladka	φ92	4
35	Kladka závaží		2
36	Kladka	φ50	8
37	Lanko		2
38	Objímka	φ20*φ16*φ10.5*20,5	24
39	Dlouhá vodící tyč	φ25*1850	2
40	Vodící objímka		2
41	Posilovací tyč		1
42	Držák závaží		2
43	Levý bezpečnostní hák		1
44	Pravý bezpečnostní hák		1
45	Gumová podložka	φ60*φ26*25	2
46	Gumová podložka vodící tyče	φ60*φ26*45	2
47	Zamykací objímka	φ40*φ25.5*35	2
48	Šroub s vnitřním šestihranem bez hlavičky	M8*10	2
49	Pružné těsnění	φ12	2
50	Šroub s plochou kulatou hlavou a vnitřním šestihranem	M12*40	2
51	Plochá podložka	φ12	2
52	Bezpečnostní pojistka závaží	φ85*φ50XH49	2
53	Bezpečnostní kryt závaží	T1	2
54	Vnitřní kryt	T1	2
55	Držák láhve na vodu		1
56	Malý držák madel		1
57	Držák tyče		1
58	Objímka	φ33*φ29*φ20*18	2
59	Držák posilovací tyče		1
60	Velká plochá podložka	φ30*φ10*3	1
61	Šestihranný šroub	M8*16	16

62	Malá plochá podložka	φ8	16
63	Levý krátký bezpečnostní držák		1
64	Pravý krátký bezpečnostní držák		1
65	Levý dlouhý bezpečnostní držák		1
66	Pravý dlouhý bezpečnostní držák		1
67	Levé madlo		1
68	Pravé madlo		1
69	Rám leg pressu		1
70	T pin	φ10*100	1
71	Krátká madla		1
72	Ohnutá madla		1
73	Madla		2
74	Madla pro přitahování		1
75	Dlouhá tyč		1
76	Řetězy		2
77	Karabiny		2
78	Popruhy na kotníky		1
79	Posilovač bicepsu		1
80	Popruh		1
81	Držák závaží		4

MONTÁŽ

Krok 1

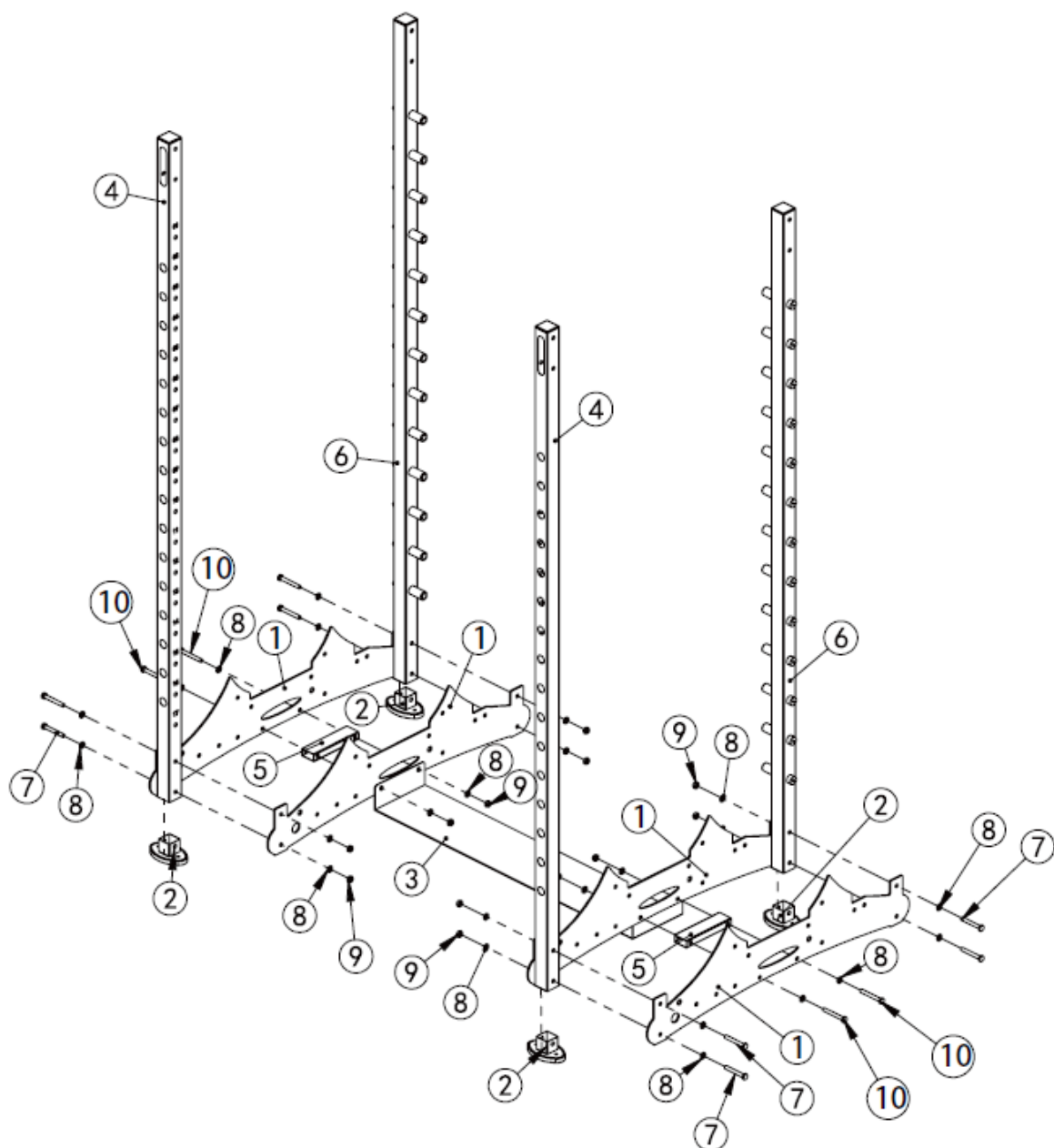

Ozn.	Název	Specifikace	Ks.
1	Spodní dekorativní rám	T5	4
2	Nožička		4
3	Spodní spojovací rám	T3	1
4	Přední sloupek		2
5	Spodní spojovací rám	25*50*2	2
6	Zadní sloupek		3
7	Šestihranný šroub	M10*75	8

8	Plochá podložka	$\phi 10$	24
9	Matice	M10	12
10	Šestihranný šroub	M10*80	4

Připevněte nožičky (2) na sloupky (4 a 6) a spojte se spodním dekoračním rámem (1) pomocí šroubů (7), podložek (24) a matic (9).

Jak je ukázáno na obrázku, spojovací rámy (3 a 5) spojte pomocí šroubů (7), podložek (8) a matic (9).

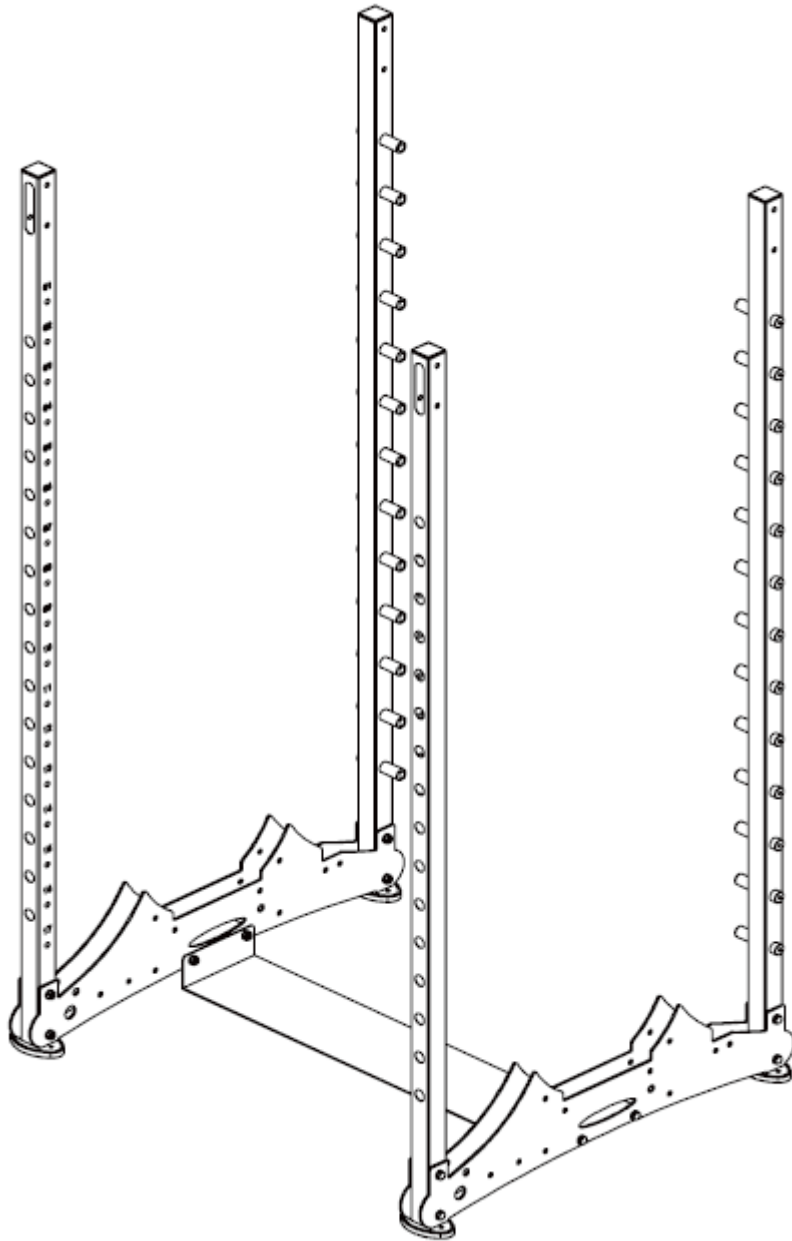

Krok 2

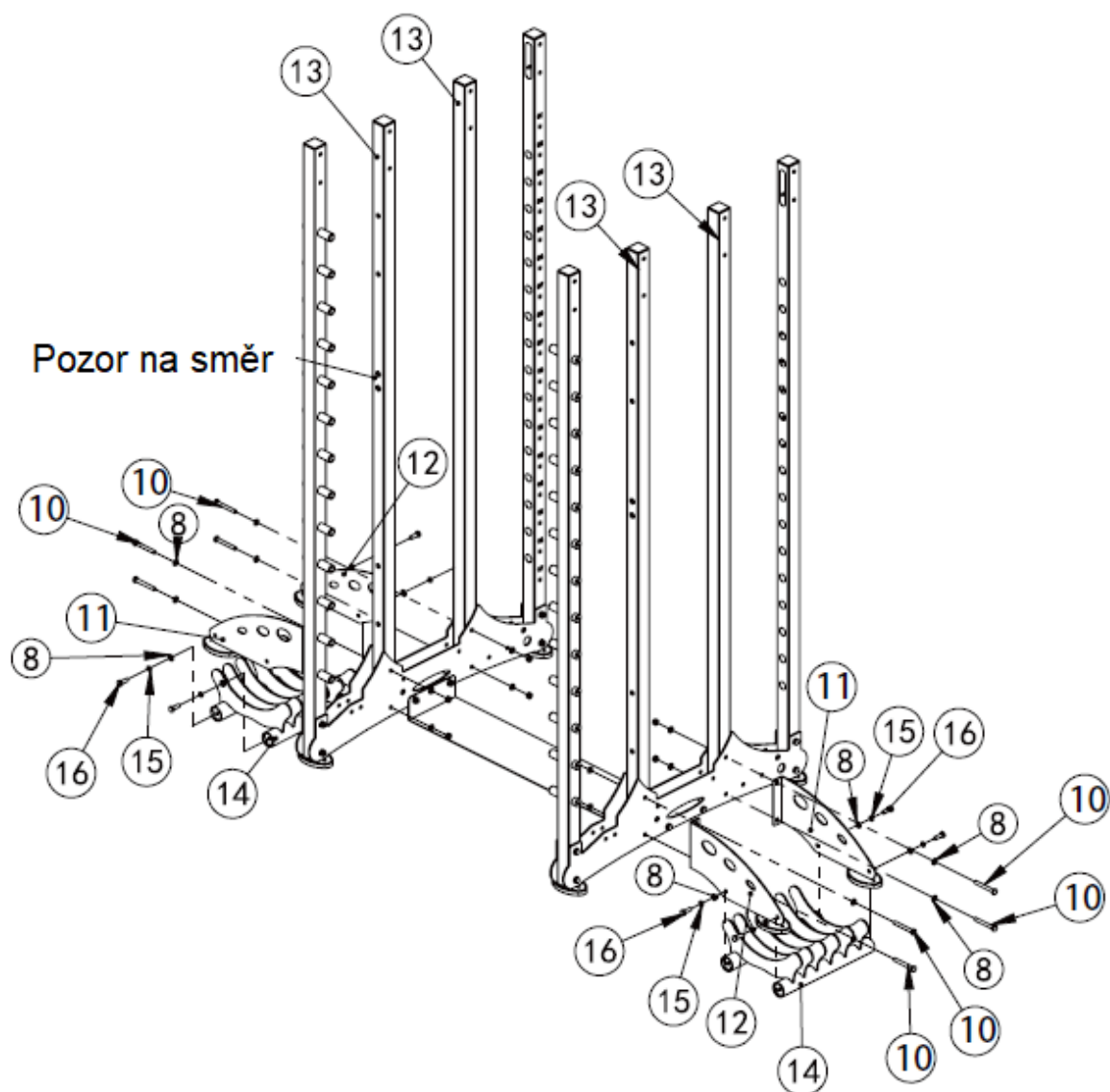

Ozn.	Název	Specifikace	Ks.
11	Pravá deska držáků kotoučů		2
12	Levá deska držáků kotoučů		2
13	Prostřední sloupek		4
14	Držák kotoučů		2
10	Šestihranný šroub	M10*80	8
8	Plochá podložka	φ10	24
9	Matice	M10	8
15	Pružná podložka	φ10	8
16	Šestihranný šroub	M10*30	8

Sestavte držák kotoučů spojením levého a pravého držáků kotoučů (11 a 12) a spodní části (14) pomocí šroubů (16), podložek (15 a 8).

Držáky kotoučů (11 a 12) upevněte k rámu pomocí šroubů (10), podložek (8) a matic (9).

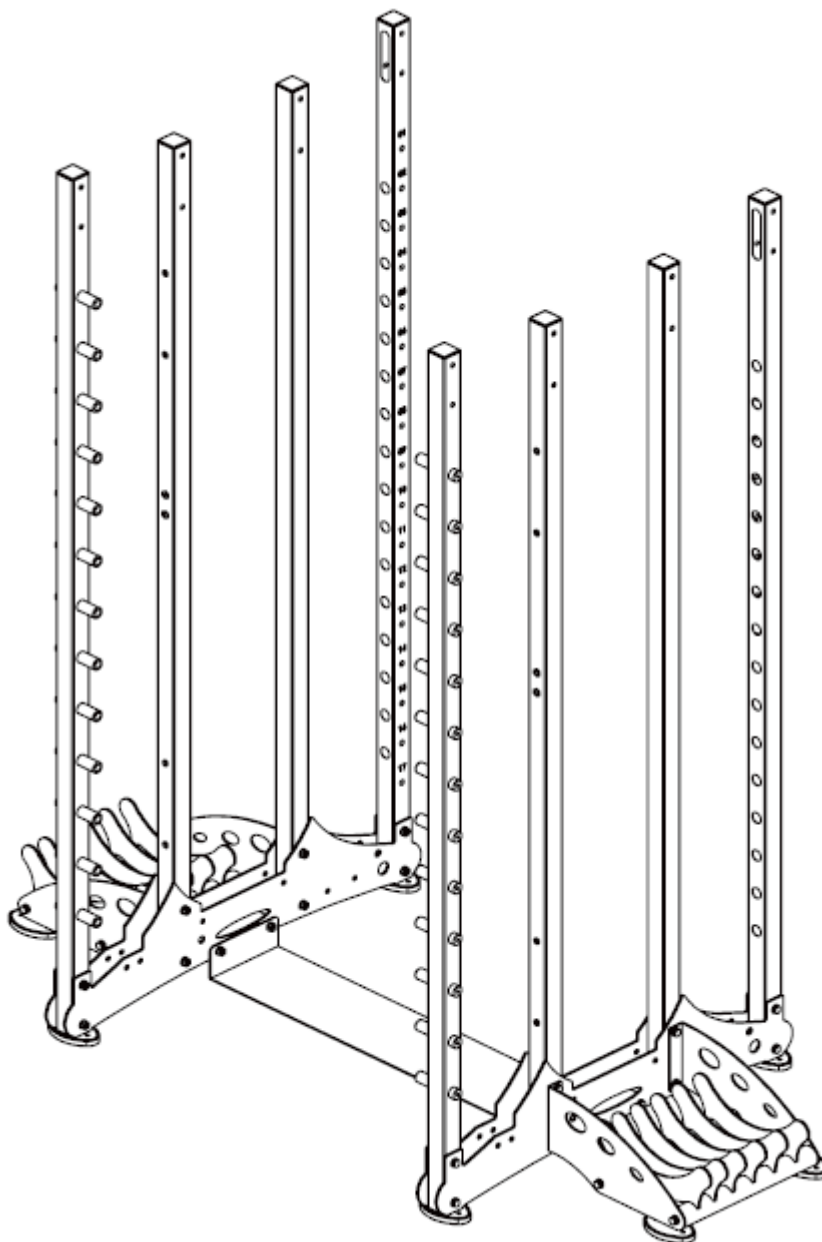

Krok 3

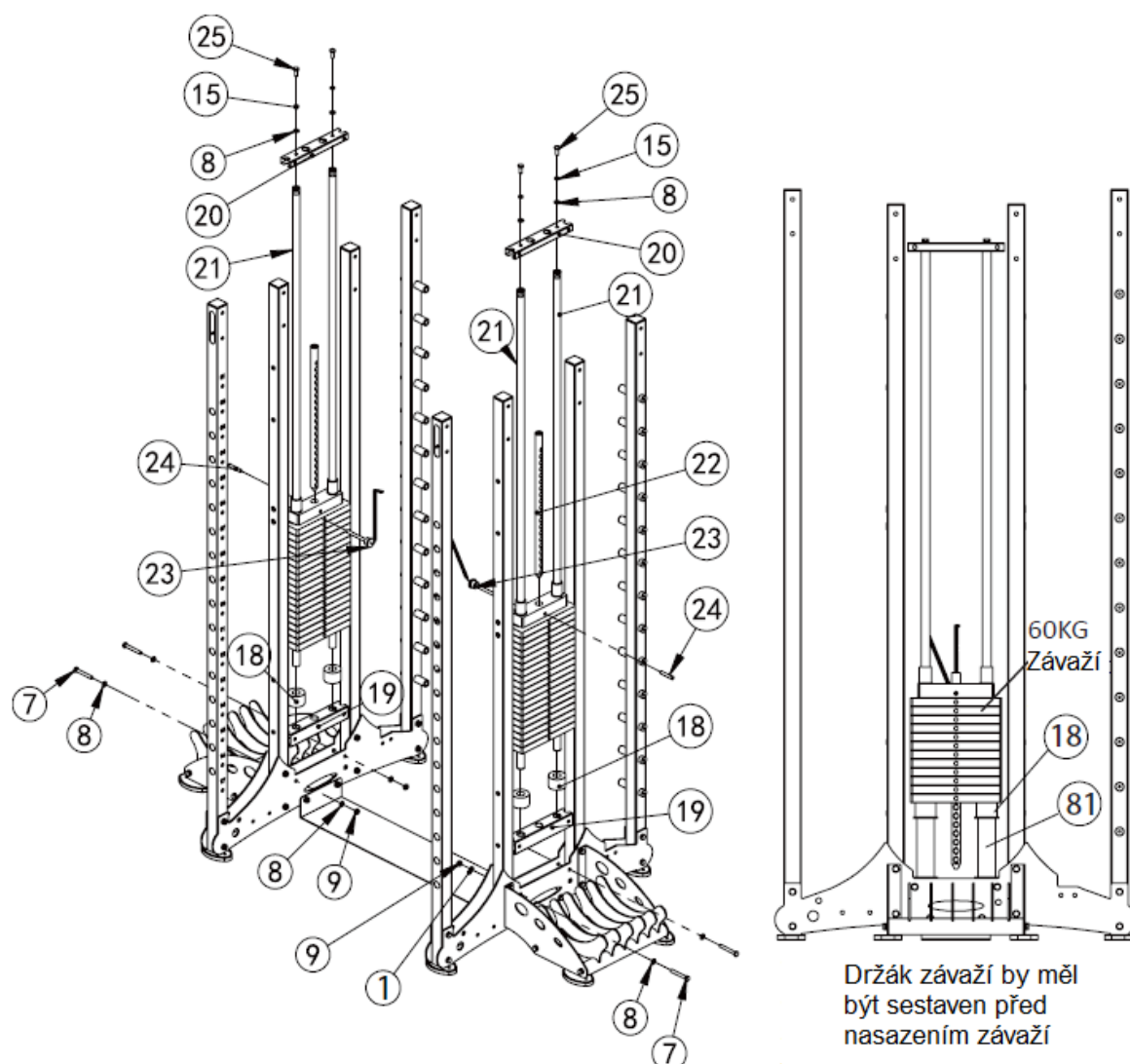

Ozn.	Název	Specifikace	Ks.
17	Závaží		2
18	Gumová zarážka	φ60*φ27*42	4
19	Spodní držák vodící tyče	50*50*2	2
20	Horní držák vodící tyče	25*50*2	2
21	Vodící tyč závaží		4
22	Tyč pro výběr zátěže	φ25	2
7	Šestihranný šroub	M10*75	4
8	Plochá podložka	φ10	12
9	Matice	M10	4
23	Magnetický pin	φ10*100	2
24	Pin	10*60	2
25	Šestihranný šroub	M10*25	4

15	Pružná podložka	$\phi 10$	4
81	Držák závaží		2

Upevněte vodící tyč (19) pomocí šroubu (7), podložky (8) a matice (9) k hlavnímu rámu.

Upevněte vodící tyč (21) a gumovou podložku (18) k hlavnímu rámu. Závaží nasadte na gumové podložky poté co sestavíte celý držák závaží (81).

Nasuňte tyč pro výběr zátěže (22).

Nasadte závaží do držáku závaží.

Připevněte horní držák vodící tyče (20) pomocí šroubů (25) a podložek (15 a 8).

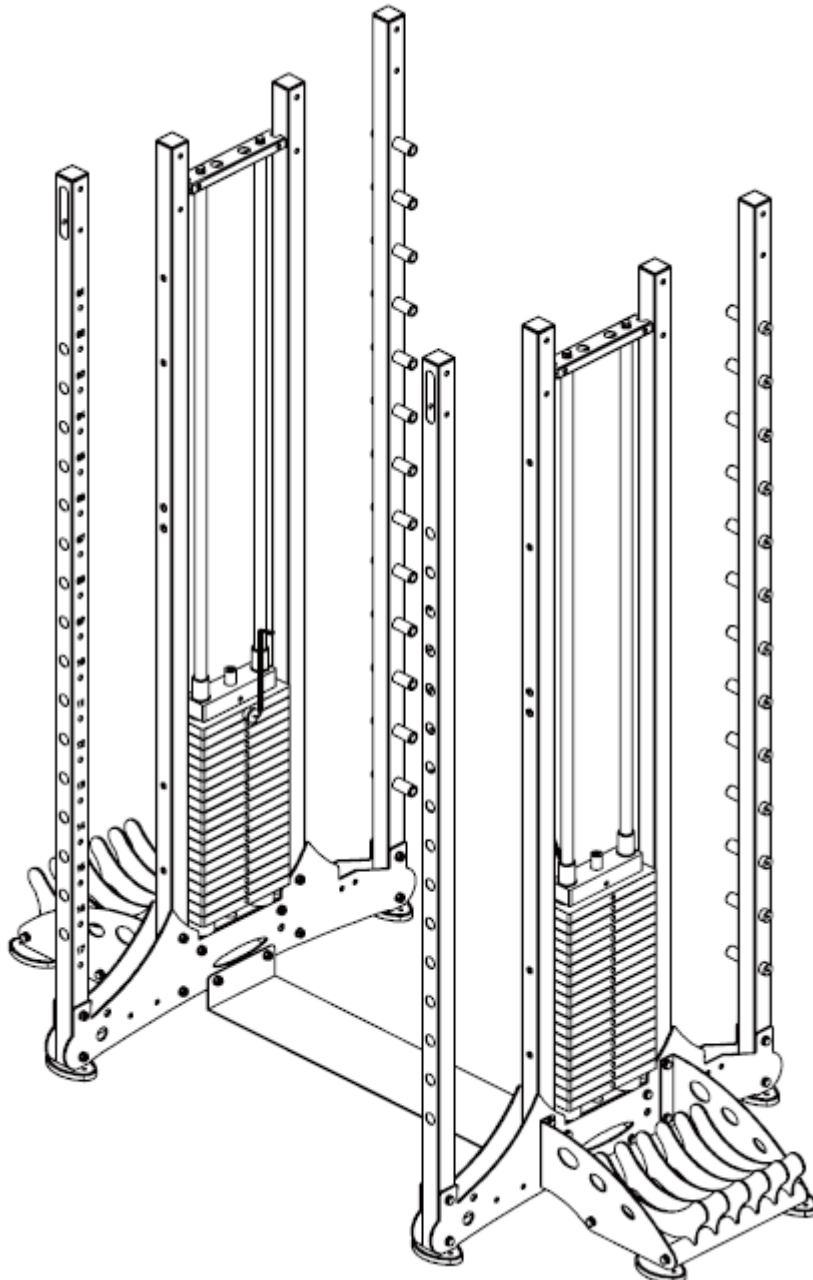

Krok 4

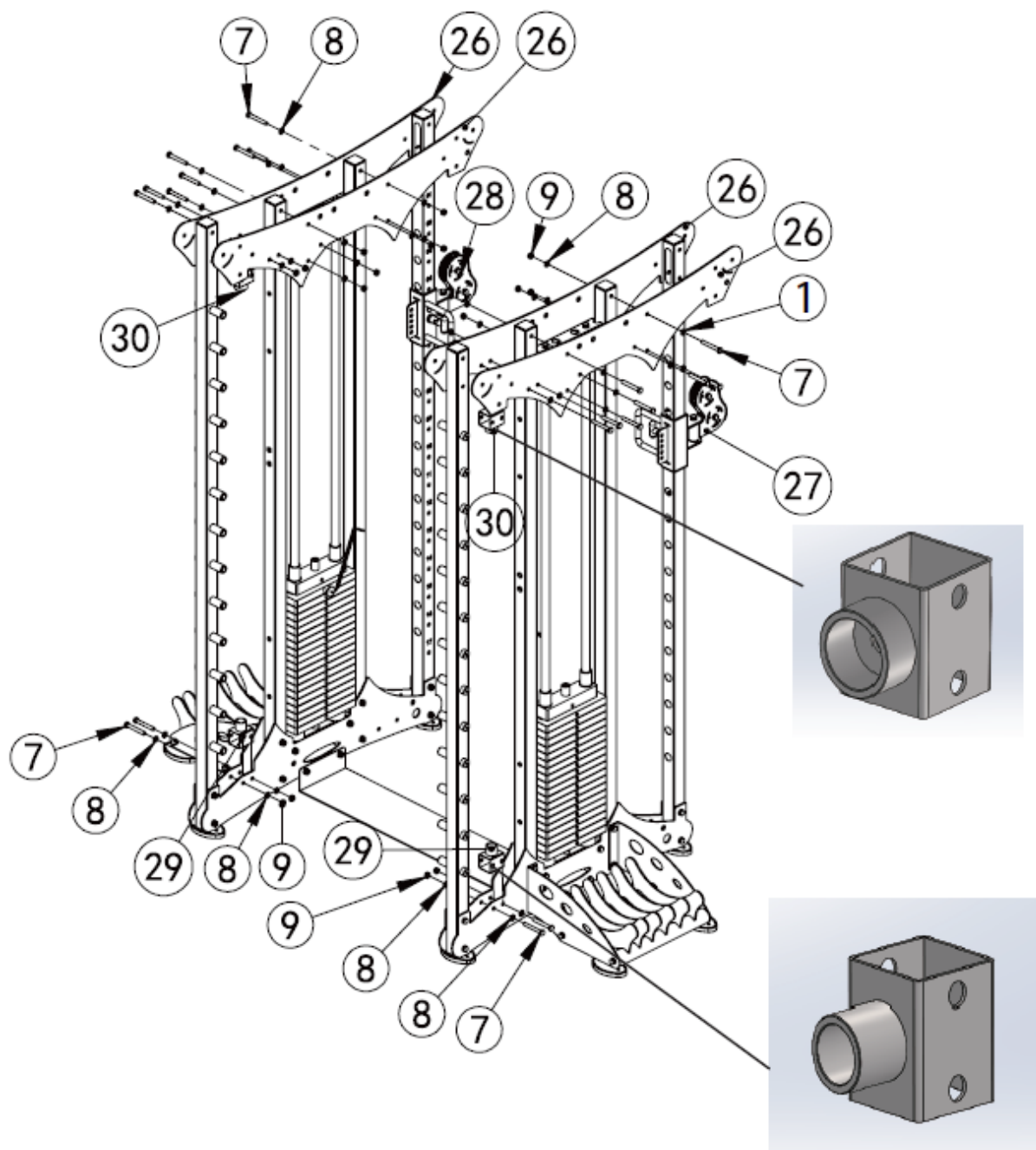

Ozn.	Název	Specifikace	Ks.
26	Horní dekorační rám	T5	4
27	Levá pojízdná objímka		1
28	Pravá pojízdná objímka		1
29	Spodní držák vodící tyče		2
30	Horní držák vodící tyče		2
7	Šestihranný šroub	M10*75	20
8	Plochá podložka	φ10	40

9	Matice	M10	20
---	--------	-----	----

Nasaďte levou a pravou objímku (27 a 28) na hlavní rám, objímky nezaměňte.

Připevněte horní dekorační rámy (26) na hlavní konstrukci pomocí šroubů (7), podložek (8) a matic (9).

Připevněte horní a dolní držáky vodičích tyčí (30 a 29) na hlavní konstrukci pomocí šroubů (7), podložek (8) a matic (9). Dávejte pozor, abyste nezaměnili horní a dolní držák (30 a 29).

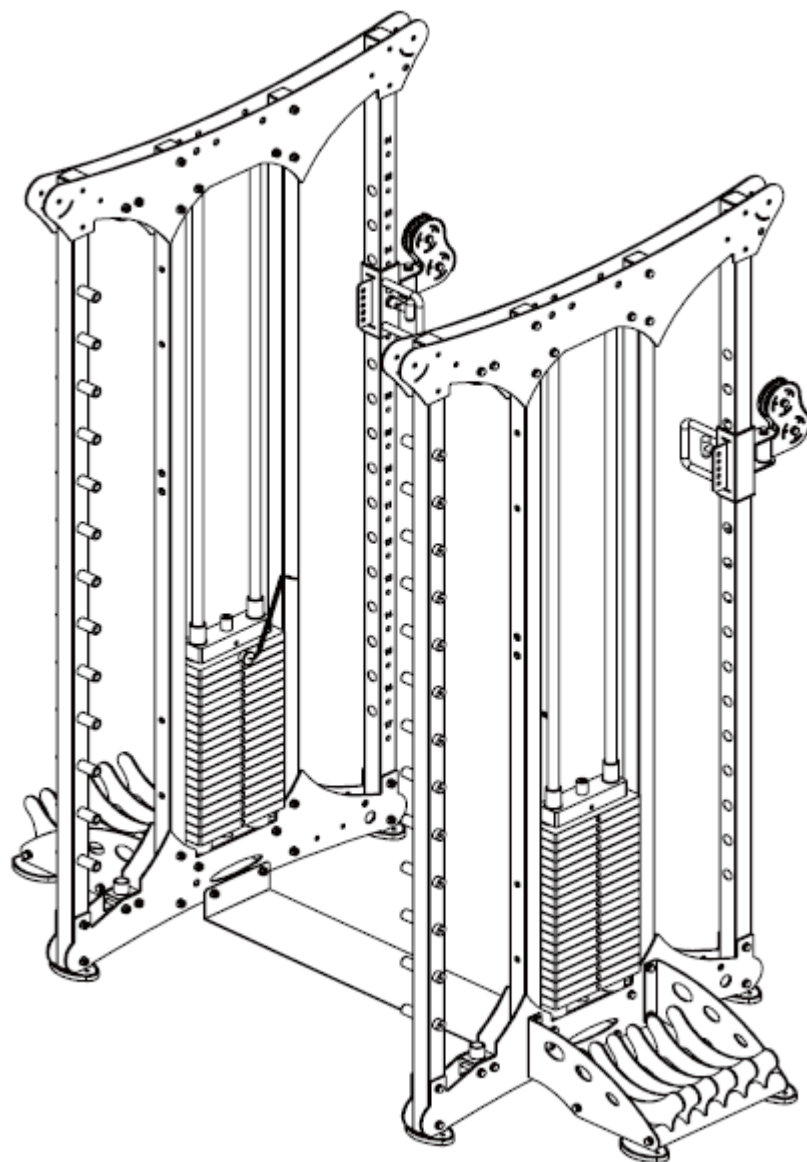

Krok 5

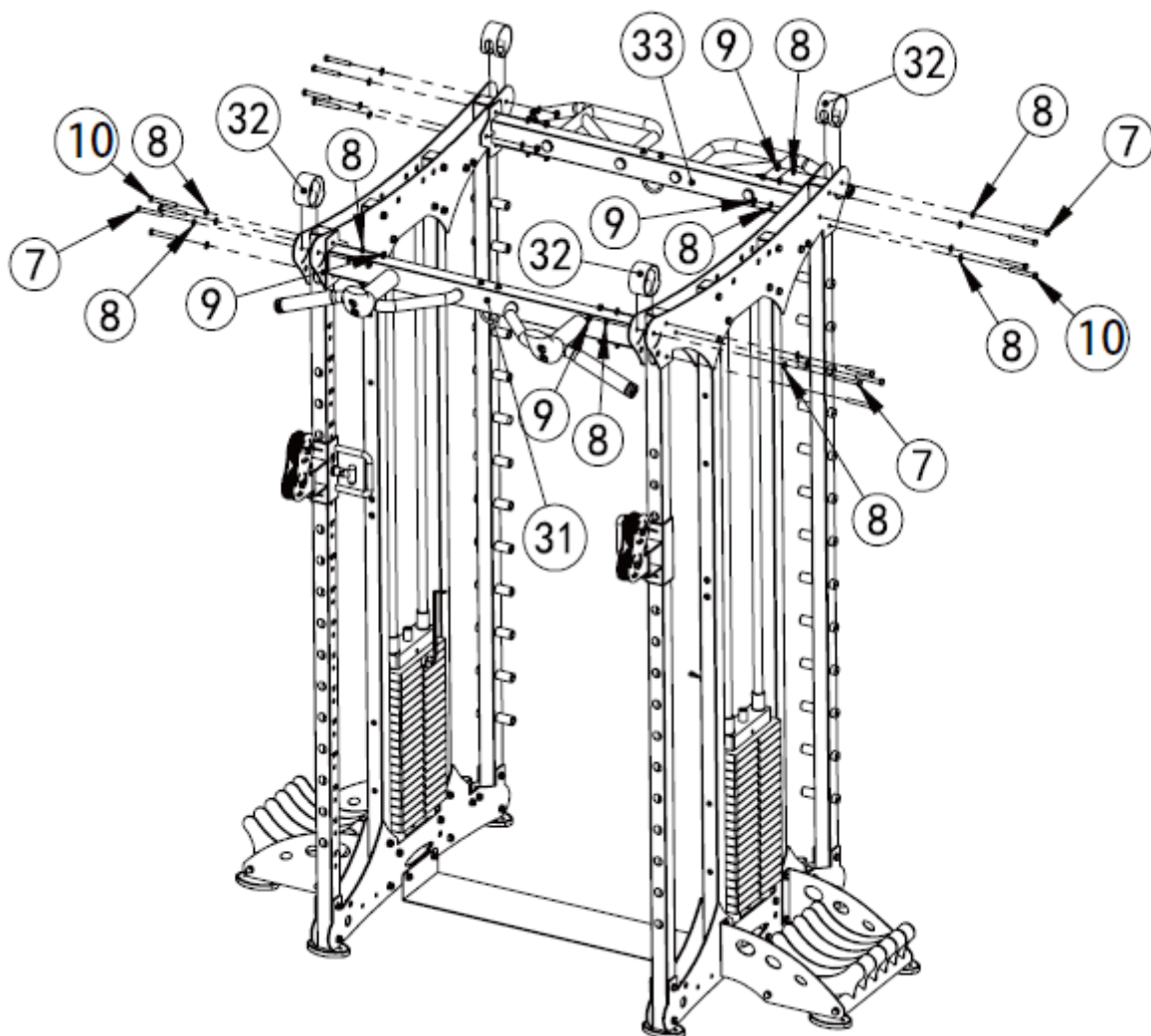

Ozn.	Název	Specifikace	Ks.
31	Tyč pro přítahy		1
32	Dekoratívni rám	φ89*3	4
33	Horní zadní spojovací rám		1
7	Šestihranný šroub	M10*75	4
8	Plochá podložka	φ10	32
9	Matic	M10	16
10	Šestihranný šroub	M10*80	12

Připevněte dekorativní rámy (32) na hlavní konstrukci pomocí šroubů (7), podložek (8) a matic (9).

Připevněte tyč na přítahy (31) na rám (33) pomocí šroubů (10), podložek (8) a matic (9).

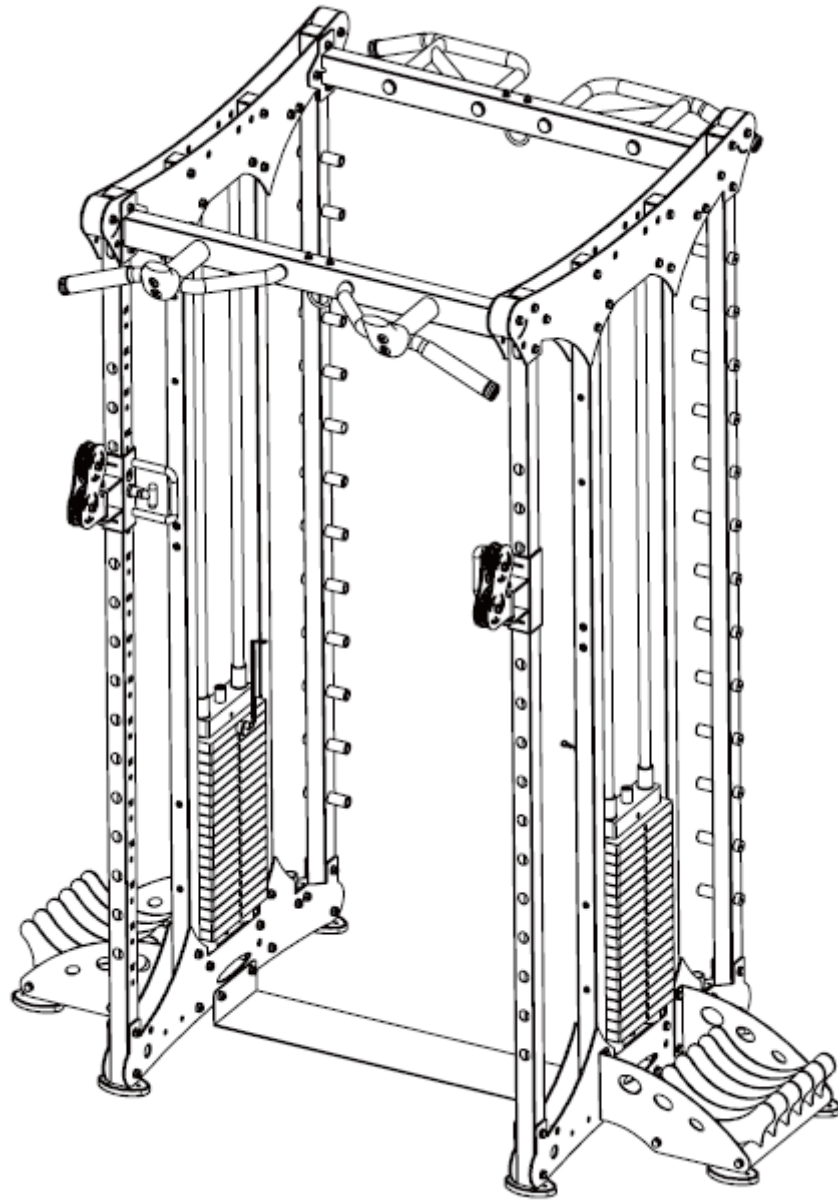

Krok 6

Levá a pravá strana pro sestavu kladek se skládá stejně

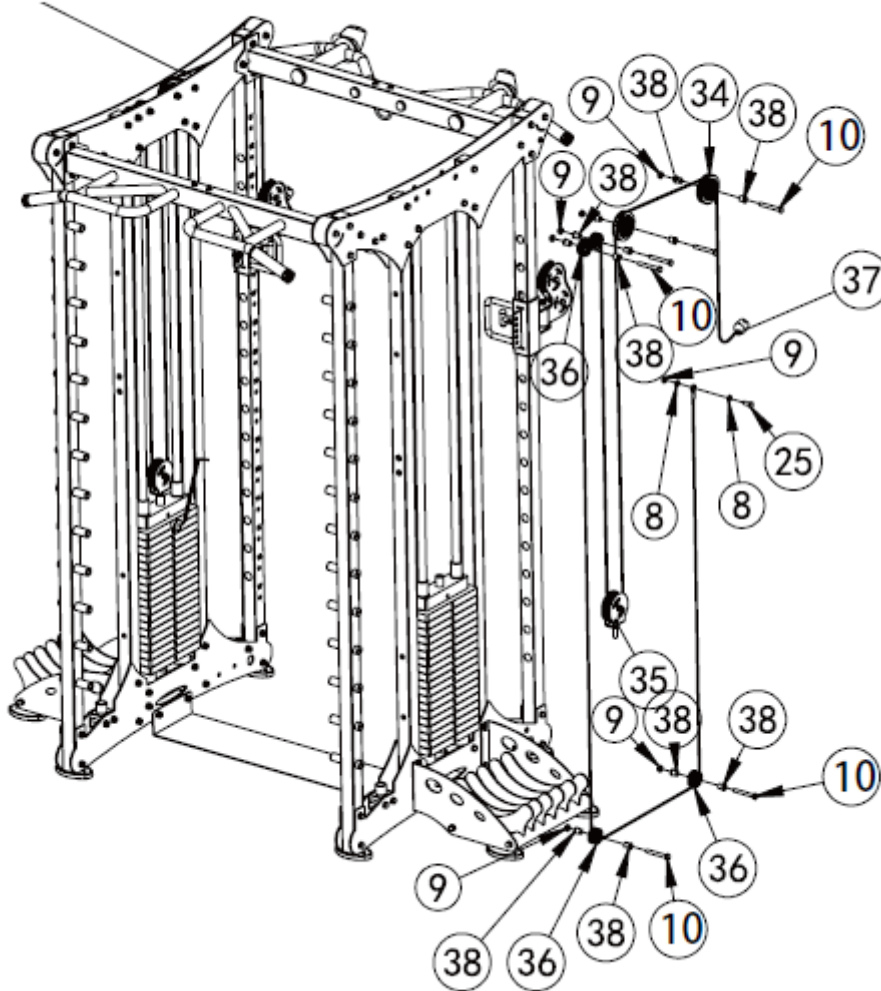

Ozn.	Název	Specifikace	Ks.
34	Kladka	φ92	4
35	Kladka závaží		2
36	Kladka	φ50	8
37	Lanko		2
38	Objímka	φ20*φ16*φ10.5*20,5	24
10	Šestihranný šroub	M10*80	12
9	Matic	M10	14
25	Šestihranný šroub	M10*25	2
8	Plochá podložka	φ10	4

Připevněte kladky (34, 35, 36) pomocí objímek (38) a šroubů (10) na hlavní rám.

Lanko (37) poté natáhněte dle obrázku níže.

Lanko (37) připevněte k rámu pomocí matice (9), šroubu (25) a podložky (8).

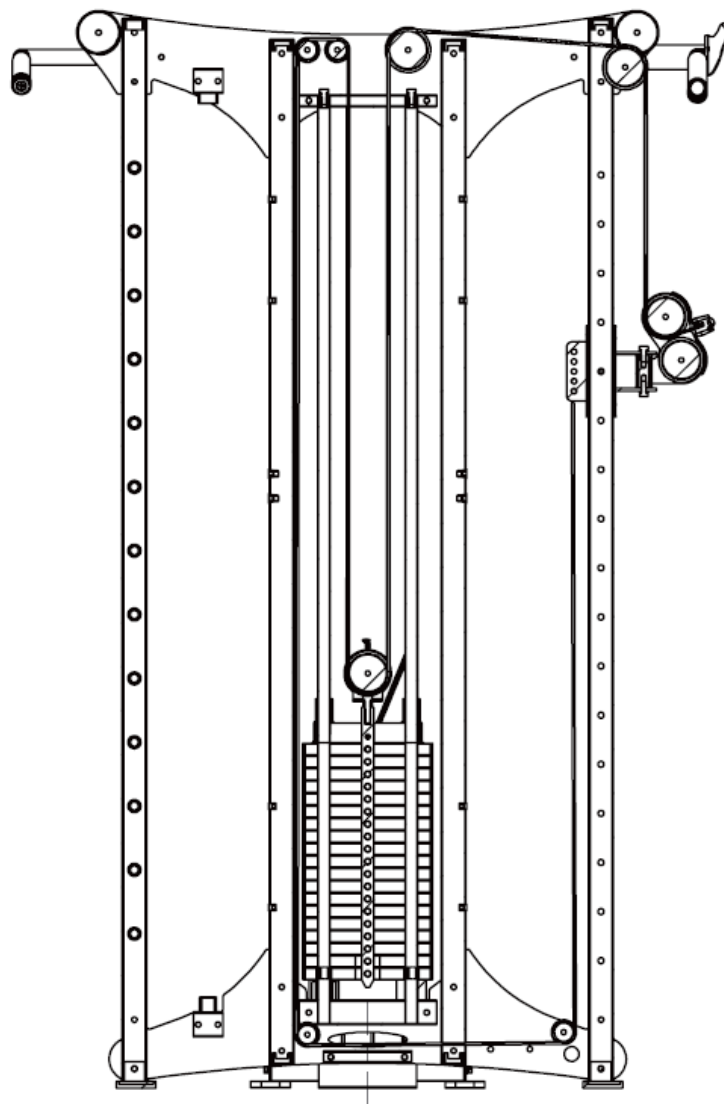
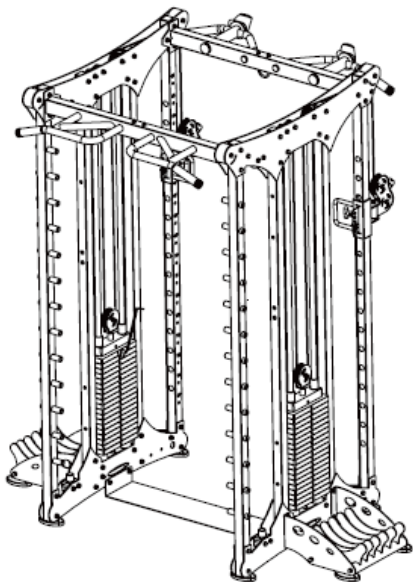

Krok 7

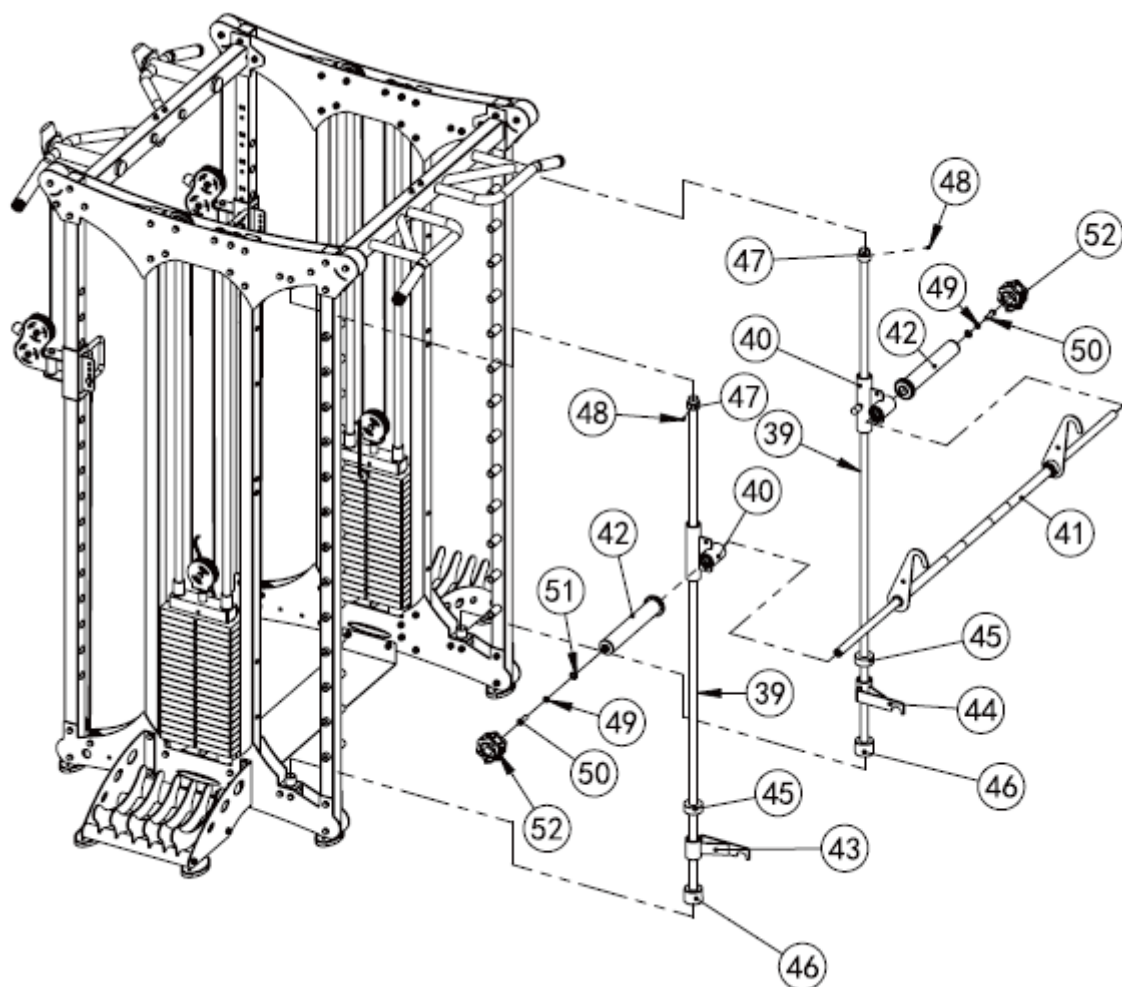

Ozn.	Název	Specifikace	Ks.
39	Dlouhá vodící tyč	φ25*1850	2
40	Vodící objímka		2
41	Posilovací tyč		1
42	Držák závaží		2
43	Levý bezpečnostní hák		1
44	Pravý bezpečnostní hák		1
45	Gumová podložka	φ60*φ26*25	2
46	Gumová podložka vodící tyče	φ60*φ26*45	2
47	Zamykací objímka	φ40*φ25.5*35	2
48	Šroub s vnitřním šestihranem bez hlavičky	M8*10	2
49	Pružné těsnění	φ12	2
50	Šroub s plochou kulatou hlavou a vnitřním šestihranem	M12*40	2
51	Plochá podložka	φ12	2
52	Bezpečnostní pojistka závaží	φ85*φ50XH49	2

Nasuňte vodící objímku (40), gumovou podložku (45), bezpečnostní háky, gumovou podložku (46) na vodící tyč (39) podle obrázku. Nachystejte si pravou i levou stranu.

Do sestavených vodících tyčí (40) nasuňte posilovací tyč (41) a celou sestavu upevněte do rámu.

Objímky (47) připevněte na vodící tyče pomocí šroubů (48).

Držáky závaží (42) upevněte na posilovací tyč (41) pomocí šroubů (50) a podložek (49).

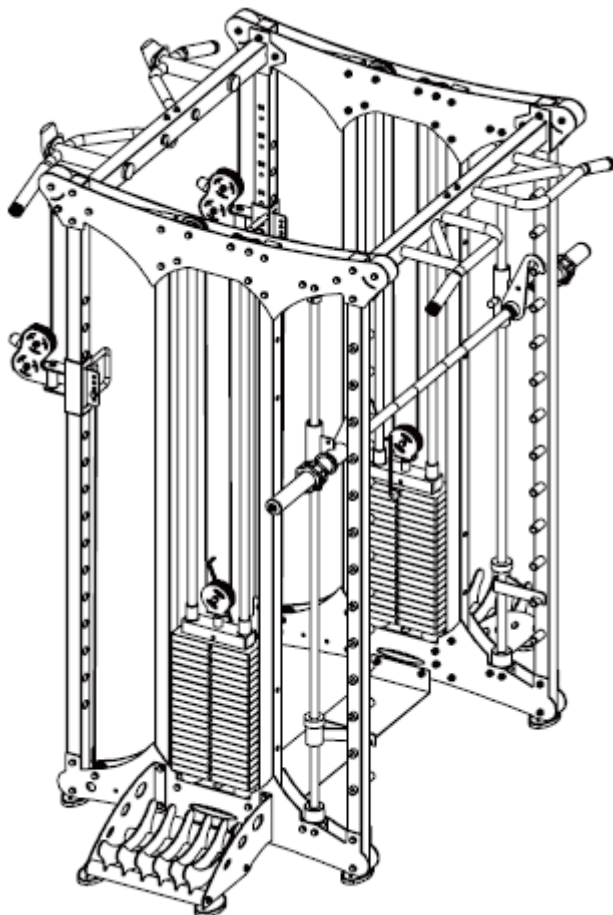

Krok 8

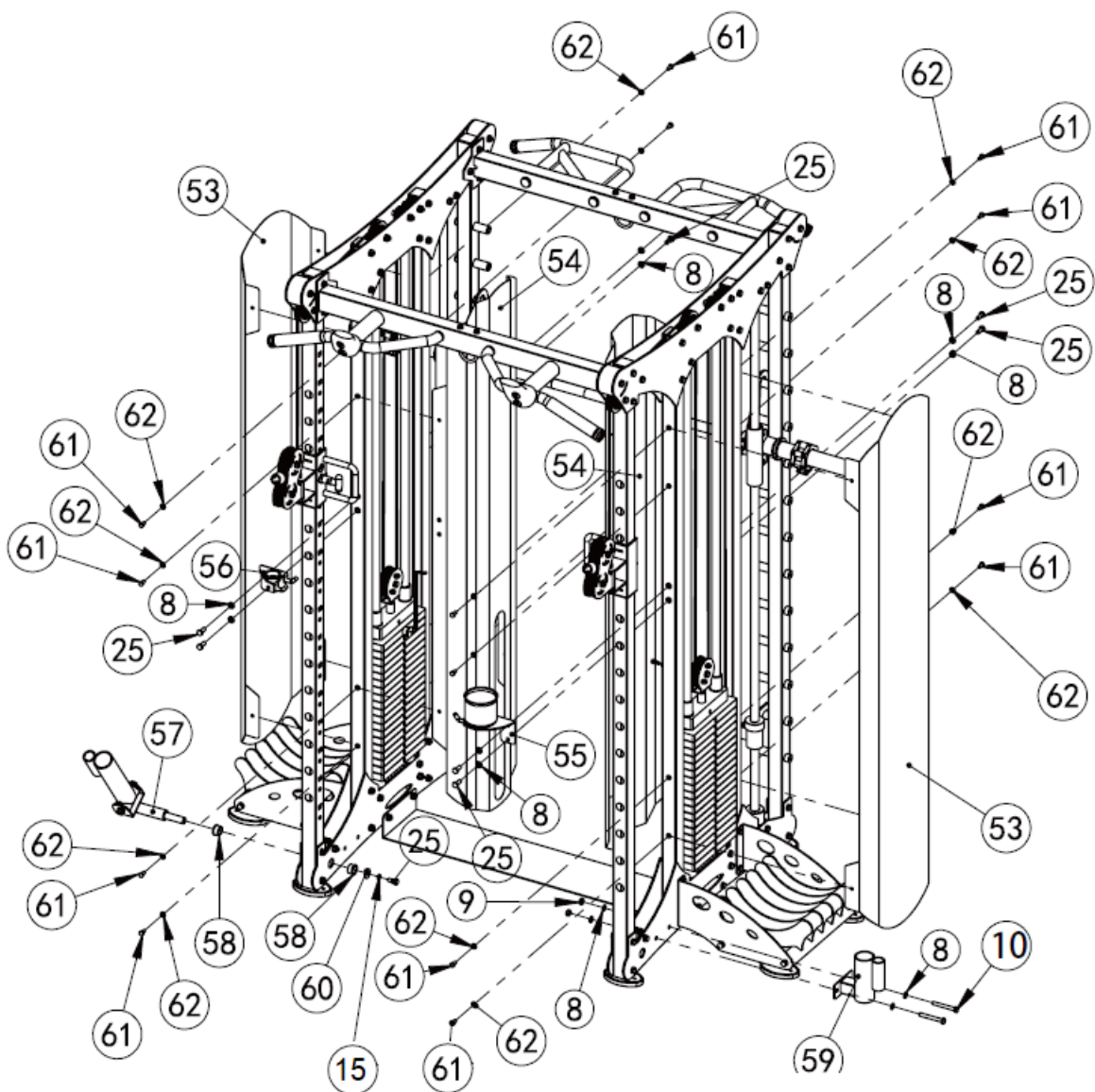

Ozn.	Název	Specifikace	Ks.
53	Bezpečnostní kryt závaží	T1	2
54	Vnitřní kryt	T1	2
55	Držák láhve na vodu		1
56	Malý držák madel		1
57	Držák tyče		1
58	Objímka	$\varphi 33 * \varphi 29 * \varphi 20 * 18$	2
59	Držák posilovací tyče		1
60	Velká plochá podložka	$\varphi 30 * \varphi 10 * 3$	1
25	Šestihranný šroub	M10*25	9
10	Šestihranný šroub	M10*80	2
8	Plochá podložka	$\varphi 10$	12

9	Matice	M10	2
61	Šestihranný šroub	M8*16	16
62	Malá plochá podložka	φ8	16
15	Pružná podložka	φ10	1

Připevněte kryty (53 a 54) na hlavní rám pomocí šroubů (61) a podložek (62).

Připevněte držák madel (56) a držák láhve na vodu (55) na hlavní rám pomocí šroubů (25) a podložek (8).

Držák posilovací tyče (59) připevněte na hlavní rám pomocí šroubů (10), podložek (8) a matic (9).

Upevněte držák tyče (57) na hlavní rám pomocí objímky (58), šroubu (25), podložky (8 a 15).

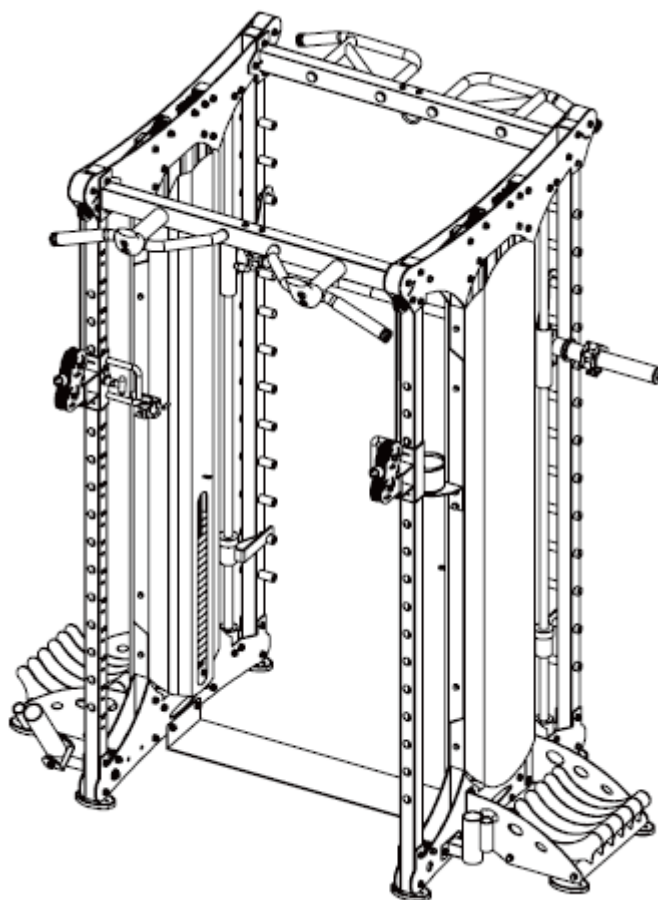

Krok 9

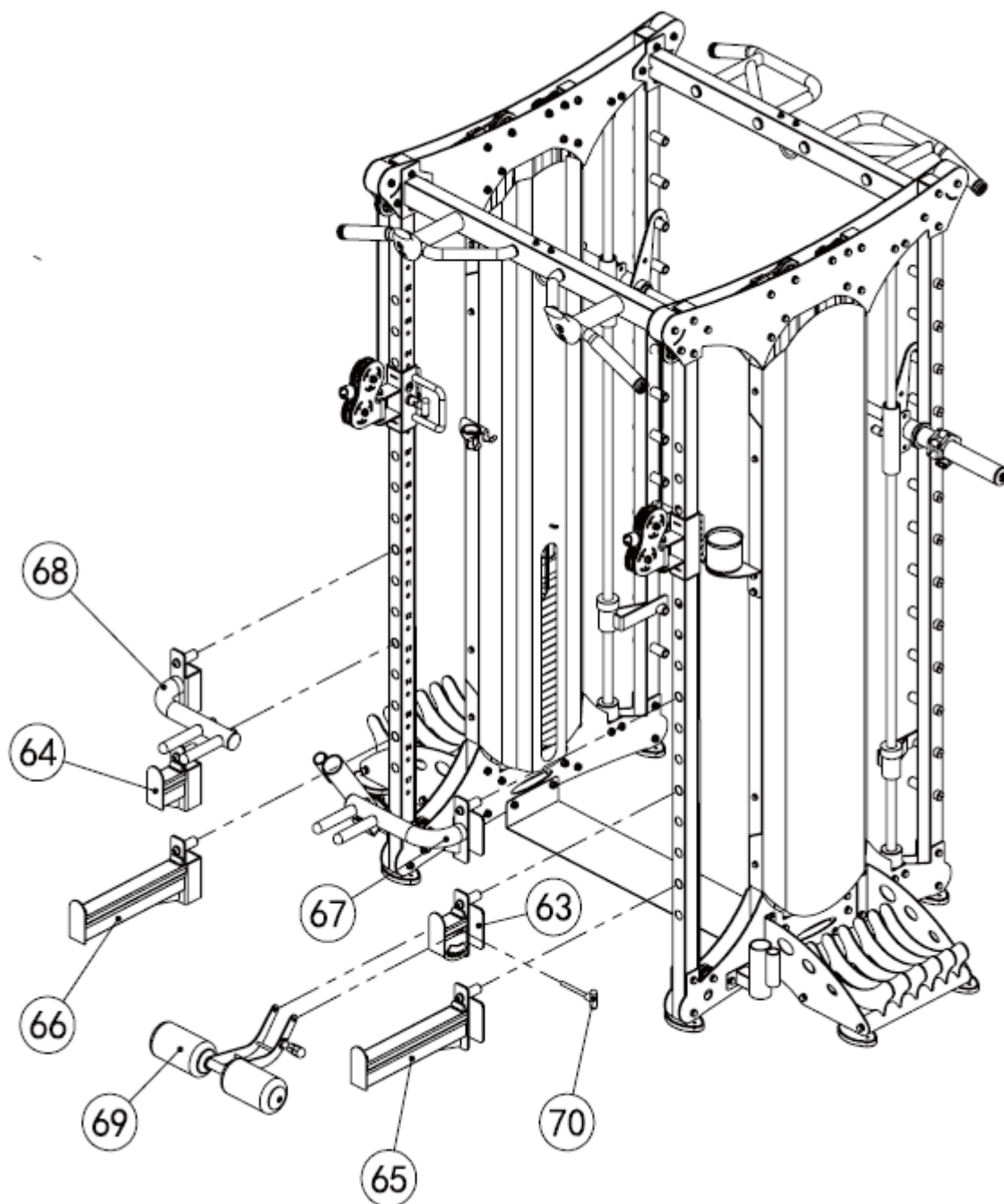

Ozn.	Název	Specifikace	Ks.
63	Levý krátký bezpečnostní držák		1
64	Pravý krátký bezpečnostní držák		1
65	Levý dlouhý bezpečnostní hák držák		1
66	Pravý dlouhý bezpečnostní hák držák		1
67	Levé madlo		1
68	Pravé madlo		1

69	Rám leg pressu		1
70	T pin	φ10*100	1

Připevněte krátké bezpečnostní držáky (63 a 64), levé a pravé madlo (67 a 68) a dlouhé bezpečnostní držáky (65 a 66) na hlavní konstrukci.

Připevněte leg press rám (69) na levý krátký držák (63) pomocí T pinu (70).

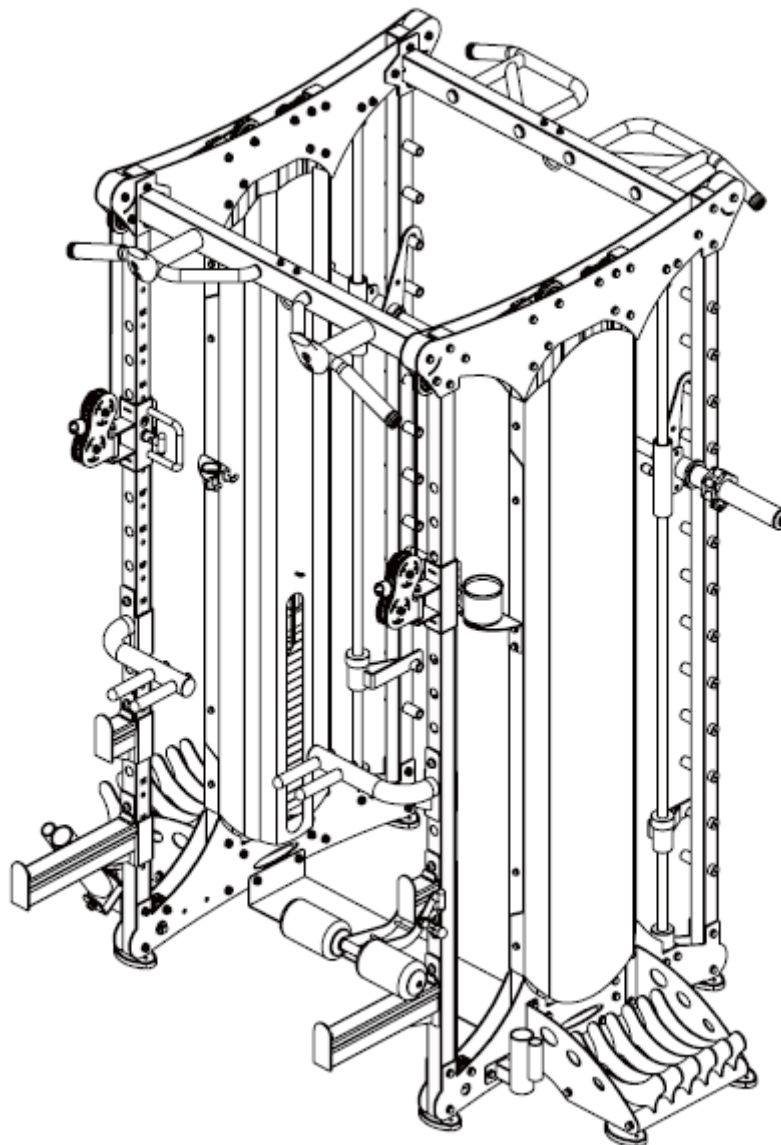

POKYNY KE CVIČENÍ

Cvičení je prospěšné pro Vaše zdraví, zlepšuje fyzickou kondici, tvaruje svalstvo a v kombinaci s kaloricky vyváženou stravou vede ke snížení hmotnosti.

1. ROZCVIČKA

Tato fáze slouží k prokrvení celého těla, k zahřátí svalstva, snižuje riziko křečí a svalového poranění. Doporučujeme provádět níže uvedené protahovací cviky. Při přetahování setrvejte v krajní poloze přibližně 30 sekund, nedělejte trhavé pohyby a nekmítejte.

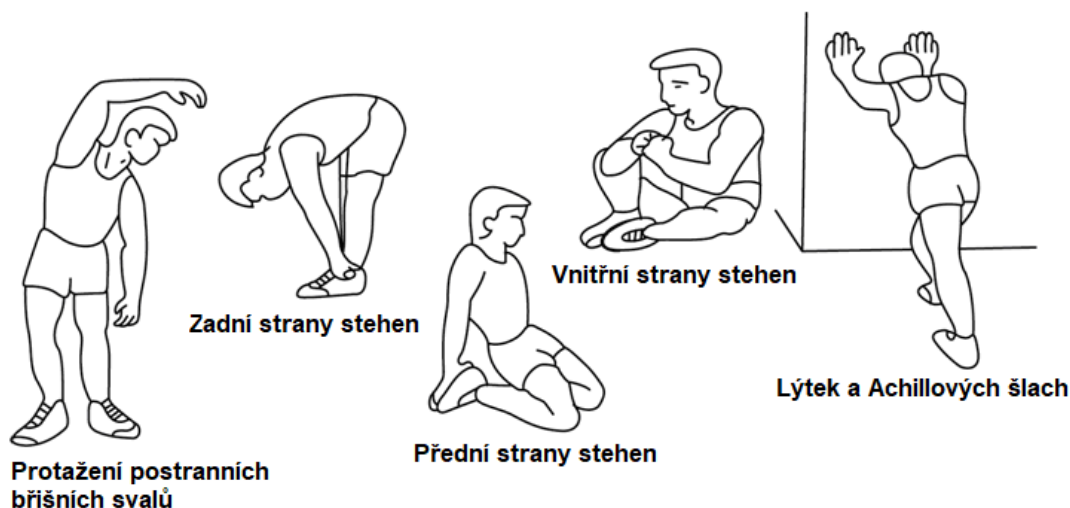

2. SAMOTNÉ CVIČENÍ

Tato fáze je fyzicky namáhavější. Pravidelným cvičením se posiluje svalstvo. Tempo si můžete určit sami, ale je velmi důležité, aby bylo stejné po celou dobu cvičení. Tepová frekvence by se měla pohybovat v cílové zóně (viz obrázek níže).

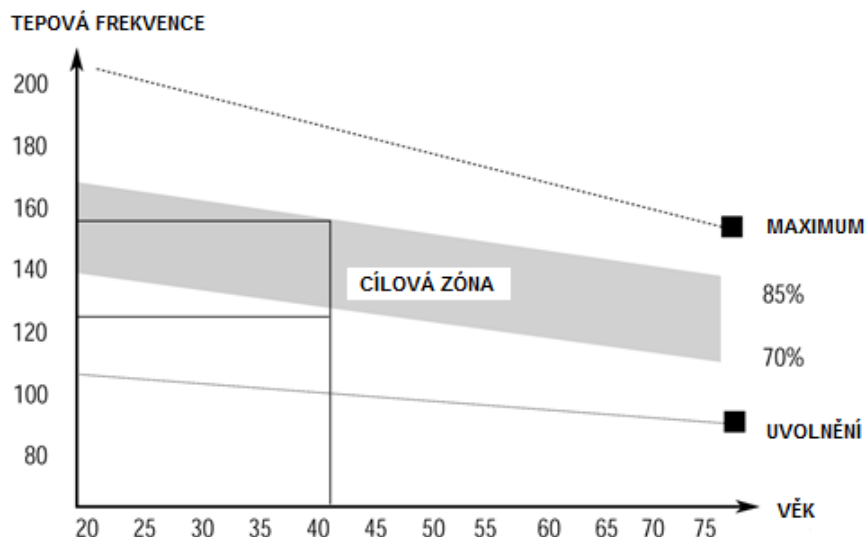

Tato fáze by měla trvat minimálně 12 minut. Většině lidí trvá tato fáze 15 - 20 minut.

3. ZKLIDNĚNÍ

Tato fáze slouží k uklidnění činnosti kardiovaskulární soustavy a uvolnění svalstva. Měla by trvat přibližně 5 minut. Můžete opakovat zahřívací cviky nebo pokračovat ve cvičení zvolněním tempem. Protážení svalů po cvičení je nesmírně důležité – opět je třeba se vyvarovat trhavým pohybem a kmitání.

Se zlepšující se kondicí můžete prodlužovat délku a zvyšovat intenzitu cvičení. Trénujte pravidelně, nejméně třikrát týdně.

TVAROVÁNÍ SVALSTVA

Pro tvarování svalstva je důležité nastavit vysoký stupeň zátěže. Svaly tak budou více namáhané, což může způsobit, že nebudete schopni cvičit tak dlouho, jak byste si přáli. Pokud se současně snažíte o zlepšení kondice, je třeba tomu tréninku přizpůsobit. Během zahřívací a závěrečné fáze tréninku cvičte obvyklým způsobem, ale ke konci cvičení zvyšte odpor přístroje. Pravděpodobně budete muset zpomalit rychlost, aby tepová frekvence zůstala v cílové oblasti.

SNÍŽENÍ HMOTNOSTI

Množství spálených kalorií záleží jen na délce a intenzitě cvičení. Podstata je stejná jako při kondičním cvičení, avšak cíl je jiný.

OCHRANA ŽIVOTNÍHO PROSTŘEDÍ

Po uplynutí životnosti produktu nebo v případě, že by další oprava již byla ekonomicky nevýhodná, se výrobku zbavte v souladu s místními předpisy a šetrně k životnímu prostředí. Výrobek odnese na nejbližší sběrné místo k tomu určené.

Předpisovou likvidací pomůžete zachovat cenné přírodní zdroje a napomůžete prevenci negativních dopadů na životní prostředí, případně na lidské zdraví. Pokud si nejste jisti, konzultujte věc s místně příslušnými odpovědnými orgány, aby nedošlo k porušení předpisů a následné sankci.

ÚDRŽBA

1. Po ukončení cvičení setřete případný pot, abyste tak předešli korozi. Přístroj čistěte pomocí jemného hadříku a jemných čisticích prostředků. Na plastové části nepoužívejte abrazivní čisticí prostředky nebo rozpouštědla.
2. V případě zvýšené hlučnosti stroje je nutné zkontrolovat a správně dotáhnout všechny šrouby a spoje.
3. Výrobek musí být umístěn v čistých, větraných a suchých prostorách.
4. Nevystavujte přístroj přímému slunečnímu záření.

ZÁRUČNÍ PODMÍNKY, REKLAMACE

Všeobecná ustanovení a vymezení pojmů

Tyto záruční podmínky a reklamační řád upravují podmínky a rozsah záruky poskytované prodávajícím na zboží dodávané kupujícím, jakož i postup při vyřizování reklamačních nároků uplatněných kupujícím na dodané zboží. Záruční podmínky a reklamační řád se řídí příslušnými ustanoveními zákona č. 89/2012 Sb., občanský zákoník a zákona č. 634/1992 Sb., o ochraně spotřebitele, ve znění pozdějších předpisů, a to i ve věcech těmito záručními podmínkami a reklamačním řádem nezmiňovaných.

Prodávajícím je společnost SEVEN SPORT s.r.o. se sídlem Strakonická 1151/2c, Praha 150 00, IČ: 26847264, zapsaná v obchodním rejstříku, vedeném Krajským soudem v Praze oddíl C, vložka 116888.

Vzhledem k platné právní úpravě se rozlišuje kupující, který je spotřebitelem a kupující, který spotřebitelem není.

„Kupující spotřebitel“ nebo jen „spotřebitel“ je osoba, která při uzavírání a plnění smlouvy nejedná v rámci své obchodní nebo jiné podnikatelské činnosti.

„Kupující, který není „spotřebitel“, je podnikatel, který nakupuje výrobky či užívá služby za účelem svého podnikání s těmito výrobky nebo službami. Tento kupující se řídí rámcovou kupní smlouvou a obchodními podmínkami v rozsahu, které se ho týkají.

Tyto záruční podmínky a reklamační řád jsou nedílnou součástí každé kupní smlouvy uzavřené mezi prodávajícím a kupujícím. Záruční podmínky a reklamační řád jsou platné a závazné, pokud v kupní smlouvě či v dodatku v této smlouvě či jiné písemné dohodě nebude stranami dohodnuto jinak.

Záruční podmínky

Záruční doba

Prodávající poskytuje kupujícím záruku za jakost zboží v délce 24 měsíců, pokud ze záručního listu, faktury ke zboží, dodacího listu, příp. jiného dokladu ke zboží nevyplývá odlišná délka záruční doby poskytovaná prodávajícím. Zákonná délka záruky poskytovaná spotřebiteli není tímto dotčena.

Zárukou za jakost přejímá prodávající závazek, že dodané zboží bude po určitou dobu způsobilé pro použití k obvyklému, příp. smluvenému účelu a že si zachová obvyklé, příp. smluvené vlastnosti.

Záruční podmínky se nevztahují na závady vzniklé (pokud lze aplikovat na zakoupený produkt):

- zaviněním uživatele tj. poškození výrobku neodbornou repasí, nesprávnou montáží
- nesprávnou údržbou
- mechanickým poškozením
- opotřebením dílů při běžném používání (např. gumové a plastové části, pohyblivé mechanismy, kloubové spoje, opotřebenění brzdových destiček/špalků, řetězu, plášťů, kazety/vícekolečka atd.)
- neodvratnou událostí, živelnou pohromou
- neodbornými zásahy
- nesprávným zacházením, či nevhodným umístěním, vlivem nízké nebo vysoké teploty, působením vody, neúměrným tlakem a nárazy, úmyslně pozměněným designem, tvarem nebo rozměry

Reklamační řád

Postup při reklamaci vady zboží

Kupující je povinen zboží, dodané prodávajícím prohlédnout co nejdříve po přechodu nebezpečí škody na zboží, resp. po jeho dodání. Prohlídku musí kupující provést tak, aby zjistil všechny vady, které je možné při přiměřené odborné prohlídce zjistit.

Při reklamaci zboží je kupující povinen na žádost prodávajícího prokázat nákup a oprávněnost reklamace fakturou nebo dodacím listem s uvedeným výrobním (sériovým) číslem, případně týmiž doklady bez sériového čísla. Neprokáže-li kupující oprávněnost reklamace těmito doklady, má prodávající právo reklamaci odmítnout.

Pokud kupující oznámí závadu, na kterou se nevztahuje záruka (např. nebyly splněny podmínky záruky, závada byla nahlášena omylem apod.), je prodávající oprávněn požadovat plnou úhradu nákladů, které vznikly v souvislosti s odstraňováním závady takto oznámené kupujícím. Kalkulace servisního zásahu bude v tomto případě vycházet z platného ceníku pracovních výkonů a nákladů na dopravu.

Pokud prodávající zjistí (testováním), že reklamovaný výrobek není vadný, považuje se reklamace za neoprávněnou. Proávající si vyhrazuje právo požadovat úhradu nákladu, které vznikly v souvislosti s neoprávněnou reklamací.

V případě, že kupující reklamuje vady zboží, na které se vztahuje záruka podle platných záručních podmínek prodávajícího, provede prodávající odstranění vady formou opravy, případně výměny vadného dílu nebo zařízení za bezvadné. Proávající je se souhlasem kupujícího oprávněn dodat výměnou za vadné zboží jiné zboží plně funkčně kompatibilní, ale minimálně stejných nebo lepších technických parametrů. Volba ohledně způsobu vyřízení reklamace dle tohoto odstavce náleží prodávajícímu.

Proávající vyřídí reklamaci nejpozději do 30 dnů od doručení vadného zboží, pokud nebude dohodnuta lhůta delší. Za den vyřízení se považuje den, kdy bylo opravené nebo vyměněné zboží předáno kupujícímu. Není-li prodávající s ohledem na charakter vady schopen vyříditi reklamaci v uvedené lhůtě, dohodne s kupujícím náhradní řešení. Pokud k takové dohodě nedojde, je prodávající povinen poskytnout kupujícímu finanční náhradu formou dobropisu.

SEVEN SPORT s.r.o.

Sídlo: Strakonická 1151/2c, Praha 5, 150 00, ČR
Centrála: Dělnická 957, Vítkov, 749 01
Reklamáce a servis: Čermenská 486, Vítkov 749 01

IČO: 26847264
DIČ: CZ26847264

Tel: +420 556 300 970
Mail: eshop@insportline.cz
reklamace@insportline.cz
servis@insportline.cz

Web: www.inSPORTline.cz

**SK
inSPORTline s.r.o.**

Centrála, reklamácie, servis: Električná 6471, Trenčín 911 01, SK

IČO: 36311723
DIČ: SK2020177082

Tel.: +421(0)326 526 701
Mail: objednávky@insportline.sk
reklamacie@insportline.sk
servis@insportline.sk

Web: www.inSPORTline.sk

Datum prodeje:

Razítko a podpis prodejce:



Vrácení a výměna zboží do 30 dnů

