

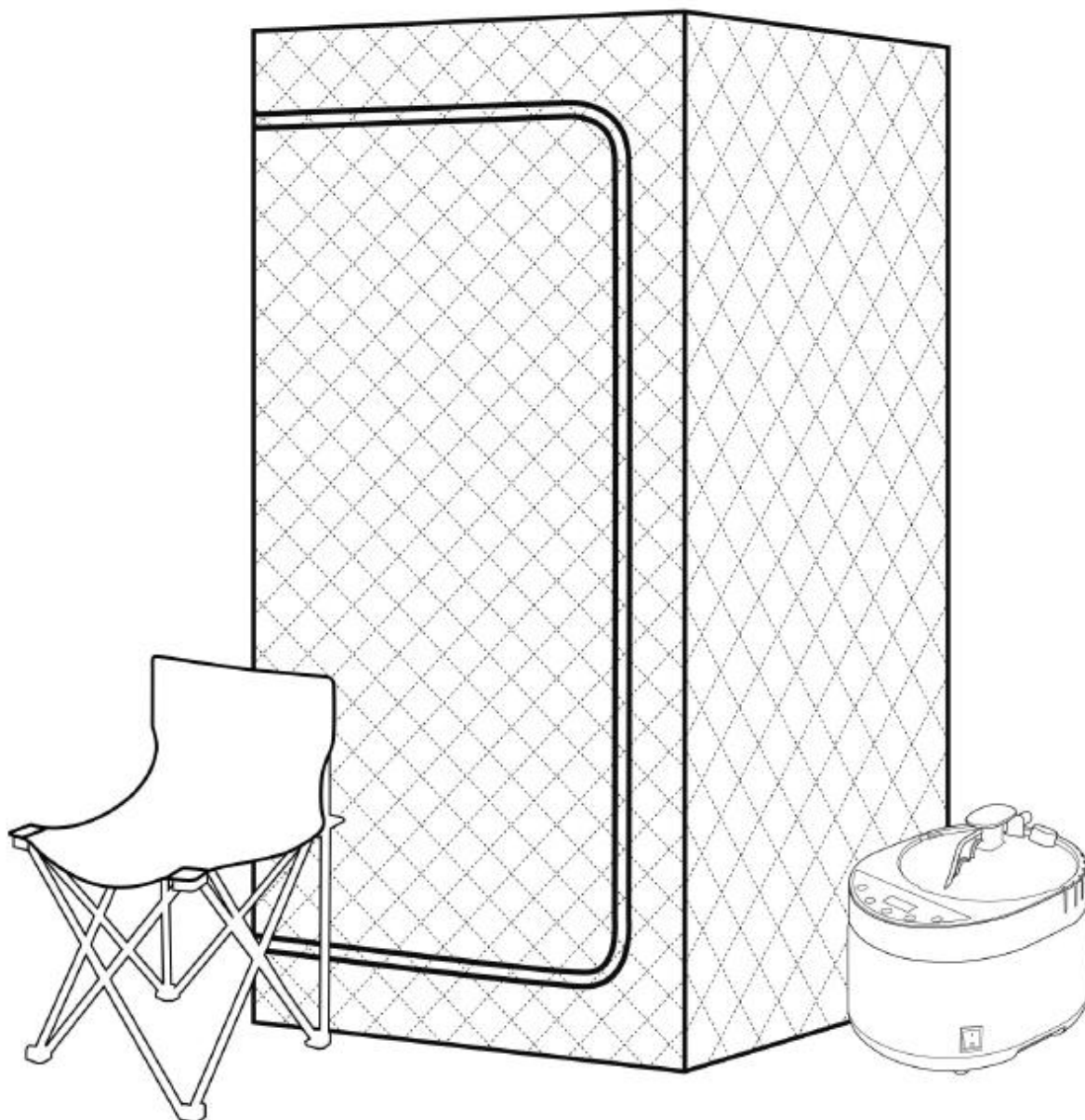

## INSTRUKCJA OBSŁUGI – PL

### IN 25812 Przenośna sauna parowa inSPORTline Laurenta



inSPORTline Polska zastrzega sobie prawo do wprowadzania zmian i ulepszeń w swoim produkcie bez uprzedniego powiadomienia. Odwiedź naszą stronę internetową [www.e-insportline.pl](http://www.e-insportline.pl), gdzie znajdziesz najnowszą wersję instrukcji.

## **SPIS TREŚCI**

INSTRUKCJA BEZPIECZEŃSTWA.....	3
ZAWARTOŚĆ OPAKOWANIA.....	3
MONTAŻ.....	4
UŻYTKOWANIE .....	6
PARAMETRY TECHNICZNE .....	8
OCHRONA ŚRODOWISKA .....	8
WARUNKI GWARANCJI, ZGŁOSZENIA GWARANCYJNE.....	9

## INSTRUKCJA BEZPIECZEŃSTWA

- Przed użyciem przeczytaj instrukcję i zachowaj ją na przyszłość.
- Odłącz urządzenie po każdym użyciu.
- Nie używać w miejscach o dużej wilgotności lub w pobliżu wody.
- Trzymaj przewód zasilający z dala od źródeł ciepła.
- Nie używaj urządzenia, jeśli przewód zasilający lub wtyczka są uszkodzone.
- Nie ciągnij za przewód zasilający.
- Nie naprawiaj ani nie modyfikuj urządzenia.
- Wszelkie naprawy muszą być wykonywane przez autoryzowane centrum serwisowe lub dostawcę.
- Trzymaj urządzenie z dala od ostrych przedmiotów i krawędzi.
- Produkt nie jest zabawką. Przechowywać w miejscu niedostępnym dla dzieci.
- Nie stosować w sposób ciągły dłużej niż 30 minut i maksymalnie 3 razy w tygodniu.
- Nie stosować 24 godziny po opalaniu lub wizycie w solarium.
- Maksymalna pojemność zbiornika na parę 4 litry.
- Odpowiedni dla osób powyżej 18 roku życia.

**OSTRZEŻENIE:** Urządzenie nie zastępuje opieki medycznej ani terapeutycznej.

**OSTRZEŻENIE:** Przed użyciem skonsultuj się z lekarzem.

**OSTRZEŻENIE:** Nie korzystaj z sauny jeśli cierpisz na: choroby lub powikłania układu oddechowego; choroba serca; wysokie lub niskie ciśnienie krwi; kobiety w ciąży; choroby dermatologiczne, po zażyciu narkotyków, alkoholu lub innych substancji uzależniających; dla osób poniżej 18 roku życia.

## ZAWARTOŚĆ OPAKOWANIA

- Namiot do sauny
- Składana konstrukcja
- Składane krzesło
- Zbiornik 4L do produkcji pary + wąż przyłączeniowy
- Pilot

## MONTAŻ

Połącz ramę konstrukcji, jak pokazano.

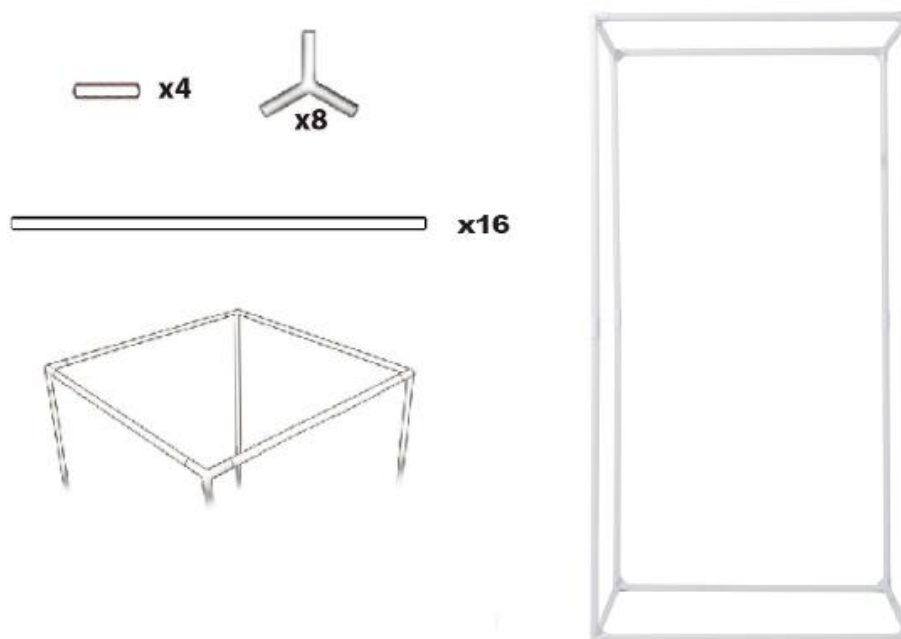

Rozłóż namiot i umieść konstrukcję na namiocie, jak pokazano.

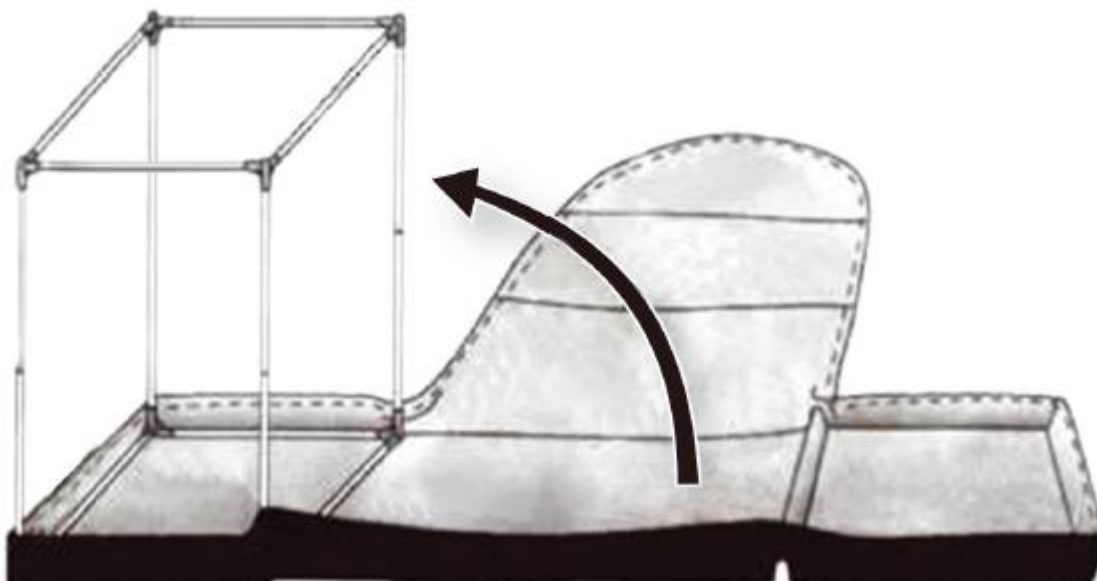

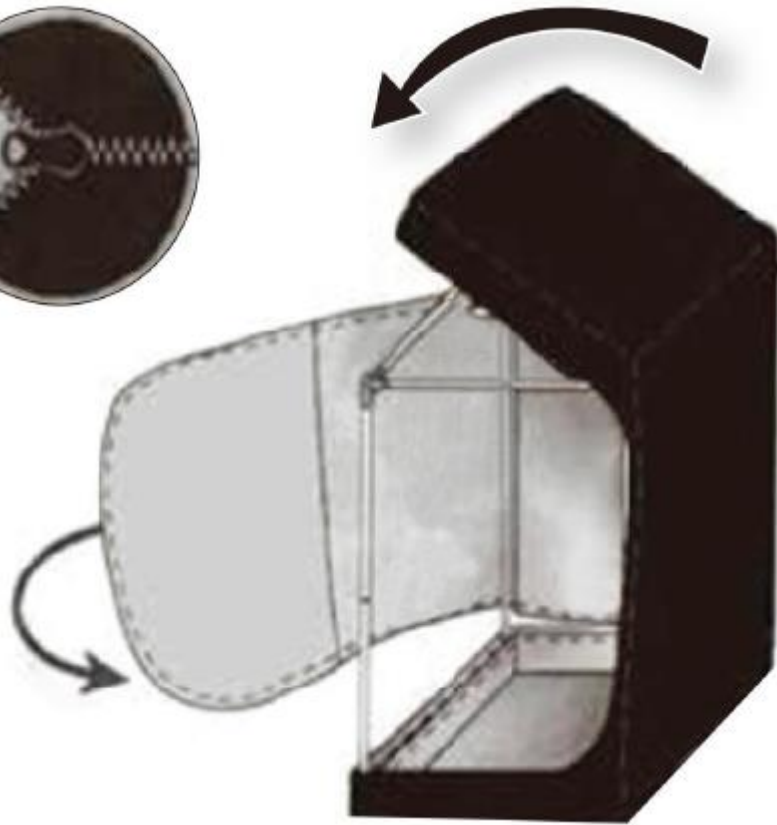

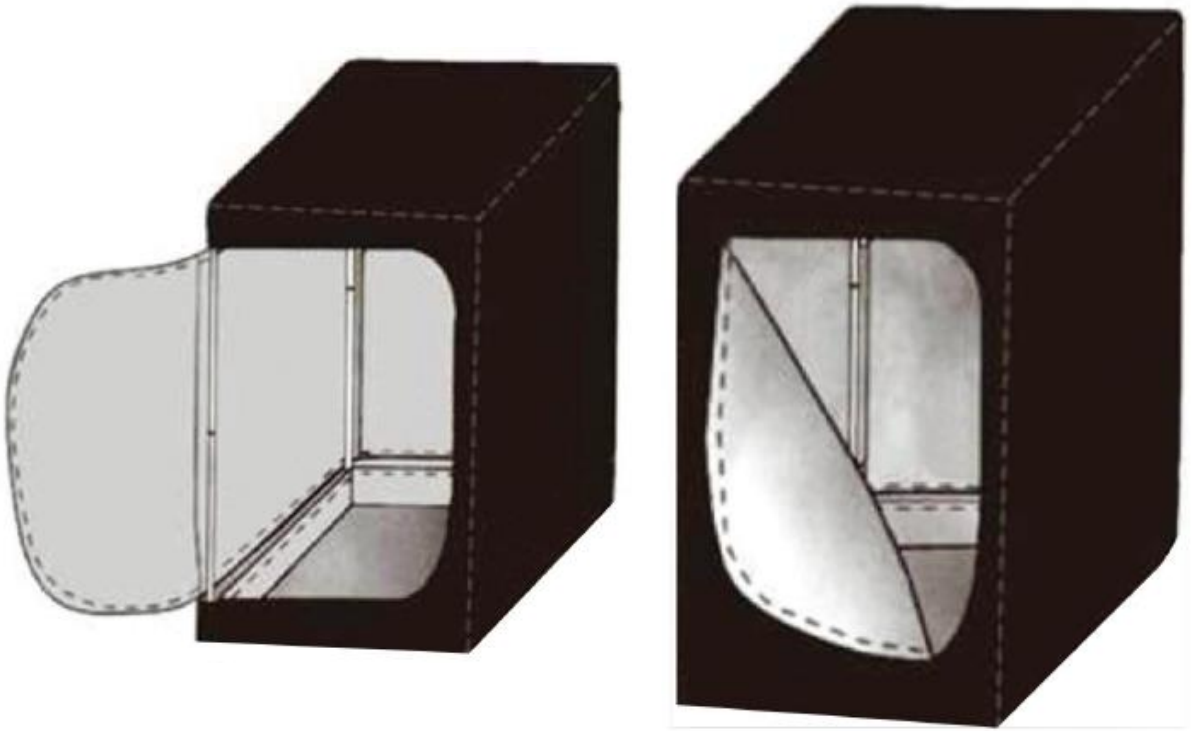

**UŻYTKOWANIE**

**Pilot**

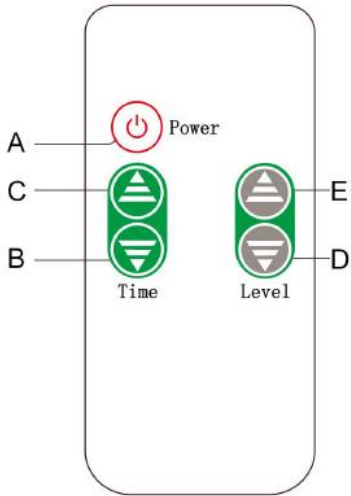

**Panel sterowania**

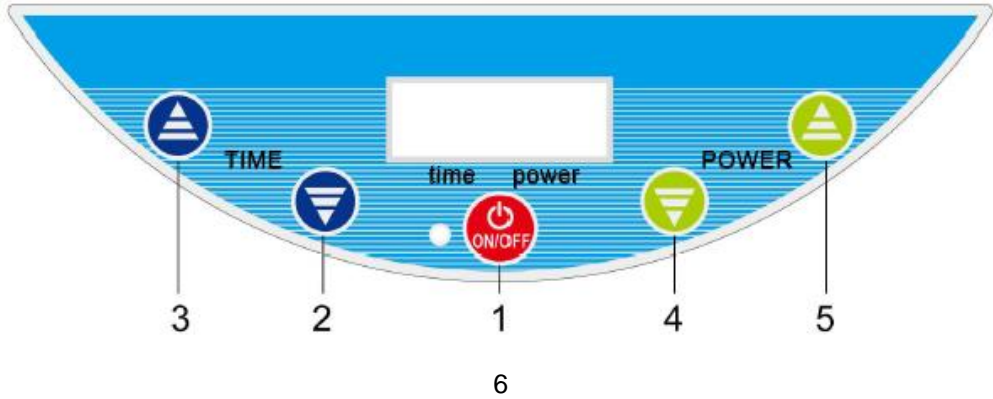

**Przycisk (1 / A)**

Naciśnij, aby włączyć lub wyłączyć saunę.

**Skróć czas (2 / C)**

Naciśnij, aby skrócić czas pracy.

**Zwiększ czas (3 / B)**

Naciśnij, aby wydłużyć czas pracy.

**Zmniejsz moc (4 / D)**

Naciśnij, aby zmniejszyć moc.

**Zwiększ moc (5/E)**

Naciśnij, aby zwiększyć moc.

Uwaga: Zawsze sprawdzaj stan baterii w pilocie.

**Krok 1**

Włącz przed użyciem

**Krok 2**

Podłącz wąż we właściwym kierunku

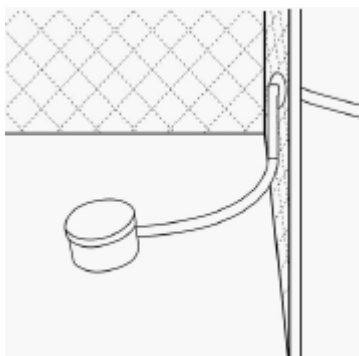
**Krok 3**

Dołącz pojemnik na zioła lub olejki eteryczne.

#### Krok 4

Dodaj wodę, maksymalnie 4 litry. Nie przekraczaj maksymalnej oznaczonej wartości.

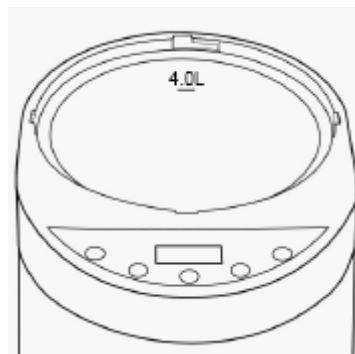

## PARAMETRY TECHNICZNE

Moc	1500 watów
Maksymalna temperatura	50°C
Regulowany czas	Do 99 minut
Poziomy	16 poziomów
Zasilacz	230 V
Wymiary	długość 90 x szerokość 90 x wysokość 180 cm

## OCHRONA ŚRODOWISKA

Po wygaśnięciu żywotności produktu lub jeśli ewentualna naprawa jest nieopłacalna, należy go zutylizować zgodnie z lokalnymi przepisami i w sposób przyjazny dla środowiska na najbliższym złomowisku.

Poprzez odpowiednią utylizację chronisz środowisko i źródła naturalne. Ponadto możesz pomóc chronić zdrowie ludzkie. Jeśli nie masz pewności co do prawidłowej utylizacji, poproś lokalne władze o więcej informacji, aby uniknąć naruszenia prawa lub sankcji.

Nie wyrzucaj baterii do odpadów domowych, ale przekaż je do miejsca recyklingu.



## WARUNKI GWARANCJI, ZGŁOSZENIA GWARANCYJNE

Gwarant:

**inSPORTline Polska**

Ciemiętniki 19, 29-120 Kluczewsko

NIP: 6090063070, REGON: 260656756

Okres gwarancji rozpoczyna się od daty zakupu towaru przez klienta. Gwarancja udzielana jest w trzech wariantach:

1. **Gwarancja Domowa** - Przeznaczona jest dla sprzętu wykorzystywanego do użytku prywatnego, nie komercyjnego przez Kupującego będącego konsumentem. (**okres gwarancji: 24 miesiące**).
2. **Gwarancja Pół-komercyjna** - Przeznaczona jest dla sprzętu wykorzystywanego w hotelach, spa, szkołach, ośrodkach rehabilitacji, itp. (**okres gwarancji: 12 miesięcy**).
3. **Gwarancja Komercyjna** - Przeznaczona jest dla sprzętu wykorzystywanego w hotelach, spa, szkołach, ośrodkach rehabilitacji, klubach fitness oraz siłowniach, itp. (**okres gwarancji: 12 miesięcy**).

Brak informacji o wariancie gwarancji, na dowodzie zakupu (fakturze lub paragonie), domyślnie oznacza Gwarancje Domową.

Gwarancja obejmuje usunięcie usterek, które w sposób dający się udowodnić wynikają z zastosowania wadliwych materiałów lub są wynikiem błędów produkcyjnych.

Gwarancja nie obejmuje czynności związanych z konserwacją, czyszczeniem, regulacją i ze skręcaniem połączeń śrubowych danego przedmiotu, do których to czynności zobowiązany jest Kupujący we własnym zakresie i na własny koszt.

Dowodem udzielenia gwarancji są niniejsze Warunki gwarancji wraz z oświadczeniem Gwaranta zawartym na dowodzie zakupu (fakturze lub paragonie). W celu realizacji uprawnień z gwarancji Kupujący winien okazać warunki gwarancji oraz dowód zakupu (paragon lub fakturę VAT). Gwarancja obowiązuje na terenie Polski.

Uprawnienia z gwarancji nie przysługują w przypadku:

- a) uszkodzenia mechanicznego, które powstało w transporcie produktu do Kupującego za pomocą firm transportowych. Kupujący jest zobowiązany do sprawdzenia towaru przy dostawie, w celu wykrycia ewentualnych uszkodzeń w transporcie. W przypadku wykrycia takiego uszkodzenia, Kupujący zobowiązany jest niezwłocznie poinformować podmiot sprzedający oraz sporządzić protokół szkody z przewoźnikiem (firmą kurierską/pocztową). W przypadku braku sporządzenia protokołu szkody Gwarant nie ponosi odpowiedzialności za szkody spowodowane przez firmy kurierskie/pocztowe.
- b) Uszkodzenia i zużycie takich elementów jak: linki, paski, wtyki, gniazdka, przełączniki, przyciski, baterie, przewody, elementy gumowe, pedały, uchwyty z gąbki, kółka, łożyska, tapicerka, rączki itp., chyba że ujawniona w tych elementach wada nie jest skutkiem naturalnego zużycia, a powstała z przyczyny tkwiącej w tym elemencie.
- c) Drobne, powierzchniowe zarysowania, odbarwienia lub spękania powłoki kryjącej.
- d) Używania przez Kupującego, niezgodnych z instrukcją obsługi sprzętu, środków eksploatacyjnych lub czyszczących.
- e) Niewłaściwego zabezpieczenia sprzętu przez Kupującego przed działaniem czynników zewnętrznych tj. wilgoci, temperatury, kurzu, itp.
- f) Niestosowania przez Kupującego wymaganych (zgodnie z instrukcją obsługi) materiałów eksploatacyjnych.
- g) Przeróbek i zmian konstrukcyjnych, dokonywanych przez Kupującego lub inne osoby nieuprawnione do tego działania przez Gwaranta.
- h) Normalnego użytkowania (normalne zużycie części eksploatacyjnych).
- i) Uszkodzenia sprzętu na skutek nieprawidłowego montażu przez Kupującego lub osoby trzecie.

W przypadku zasadności zgłoszenia reklamacyjnego Gwarant zapewnia transport i usługę serwisową przedmiotu gwarancji.

W przypadku braku zasadności zgłoszenia reklamacyjnego Kupujący będzie mógł odebrać przekazany przedmiot w siedzibie Gwaranta lub zamówić usługę wysyłki danego przedmiotu na własny koszt.

W wyjątkowych przypadkach, aby zdiagnozować usterkę i stwierdzić zasadność zgłoszenia reklamacyjnego Gwarant może zażądać przygotowania sprzętu do odbioru. Odbiór ten może być dokonany przez firmę spedycyjną, wówczas Kupujący zobowiązany jest przygotować towar w sposób bezpieczny do odbioru. Kupujący wyda przedmiot sprzedaży bez zanieczyszczeń, w opakowaniu oryginalnym lub zastępczym pozwalającym na przetransportowanie przedmiotu sprzedaży w stanie bezpiecznym.

Gwarant zobowiązany jest ustosunkować się do zgłoszenia gwarancyjnego w terminie do 14 dni. Naprawa gwarancyjna zostanie wykonana w najkrótszym możliwym terminie. W wyjątkowych przypadkach, gdy naprawa przedmiotu sprzedaży będzie wymagać sprowadzenia niedostępnych w Polsce lub nietypowych części z zagranicy, termin może być wydłużony. Kupujący zostanie poinformowany o takiej sytuacji drogą mailową lub telefonicznie.

Gwarant zobowiązuje się do naprawy uszkodzonego sprzętu w przypadku zasadności zgłoszenia gwarancyjnego. Wymiana towaru na nowy możliwa jest jedynie w przypadku braku możliwości naprawy sprzętu i gdy wada przedmiotu sprzedaży jest istotna. Zwrot kwoty zakupu za sprzęt jest możliwy jedynie w przypadku braku możliwości naprawy i braku możliwości wymiany na nowy oraz gdy wada jest istotna.

#### **Okresowe przeglądy techniczne sprzętu (dotyczy sprzętu przeznaczanego do użytku pół-komercyjnego oraz komercyjnego)**

Po upływie 6 i 12 miesięcy obowiązywania gwarancji, Gwarant zaleca przeprowadzenie przeglądu technicznego sprzętu. Wszystkie części, które zostaną wymienione w trakcie okresowego przeglądu technicznego, zostaną użyte przez Gwaranta nieodpłatnie w ramach gwarancji (poza częściami zużytymi w trakcie normalnego użytkowania). Kupujący zobowiązany jest jedynie do pokrycia kosztów przeglądu technicznego i dojazdu do klienta wg. indywidualnej wyceny. Wiążącej wyceny dokonuje dział serwisowy Gwaranta.

#### **Zgłoszenia gwarancyjne**

W celu zgłoszenia reklamacyjnego należy przesłać FORMULARZ GWARANCYJNY za pomocą strony internetowej Gwaranta [www.e-insportline.pl](http://www.e-insportline.pl).

Formularz gwarancyjny powinien zawierać takie informacje jak:

Imię i Nazwisko / Numer telefonu / Adres / Dowód zakupu / Nazwa produktu / Opis Wady.

Klient zostanie poinformowany o zakończeniu i wyniku reklamacji przez e-mail lub telefonicznie.



inSPORTline Polska  
Ciemiętniki 19, 29-120 Kluczewsko  
Telefon: +48 510 275 999  
E-mail: [biuro@e-insportline.pl](mailto:biuro@e-insportline.pl)  
NIP: 6090063070, REGON: 260656756

#### **Formularz kontaktowy**

