

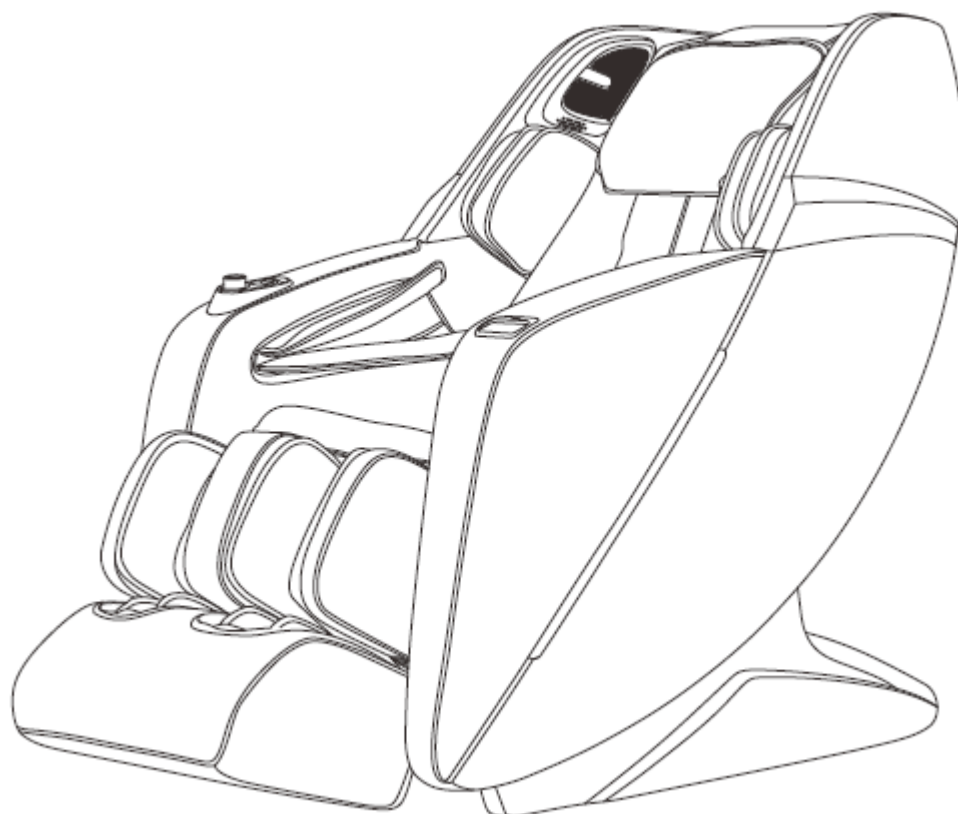

**INSTRUKCJA OBSŁUGI – PL**  
**IN 23656 Fotel do masażu inSPORTline Numana**



## SPIS TREŚCI

INSTRUKCJA BEZPIECZEŃSTWA.....	3
OSTRZEŻENIE.....	5
OPIS PRODUKTU.....	6
FUNKCJE.....	7
WYŚWIETLACZ.....	8
PRZYCISKI PANELU STEROWANIA.....	9
UŻYTKOWANIE.....	10
URUCHAMIANIE I ROZRUCH.....	10
TRYB CZUWANIA.....	10
ROZPOCZĘCIE MASAŻU.....	10
PAUZA.....	11
MENU.....	12
TRYB RĘCZNY.....	13
REGULACJA PRĘDKOŚCI, SZEROKOŚCI I INTENSYWNOŚCI.....	19
MASAŻ NIESTANDARDOWY.....	22
USTAWIENIA.....	22
KONTROLER PODŁOKIETNIKÓW.....	27
STEROWANIE GŁOSOWE.....	28
WYŁĄCZANIE FOTEŁA.....	29
BLUETOOTH.....	29
MONTAŻ.....	29
MONTAŻ PODŁOKIETNIKÓW.....	29
MONTAŻ PODNÓŻKA.....	31
PODUSZKI.....	32
OCHRONA PODŁOGI.....	33
TRANSPORT.....	33
PARAMETRY.....	33
OCHRONA ŚRODOWISKA.....	34
WARUNKI GWARANCJI, ZGŁOSZENIA GWARANCYJNE.....	<b>Błąd! Nie zdefiniowano zakładki.</b>

# INSTRUKCJA BEZPIECZEŃSTWA

## WAŻNE OSTRZEŻENIA DOTYCZĄCE BEZPIECZEŃSTWA

- Umieść produkt na płaskiej i solidnej powierzchni i zachowaj co najmniej 0,6 m wolnej przestrzeni wokół produktu.
- Dzieci mogą poruszać się wokół tego produktu tylko pod nadzorem osoby dorosłej.
- Używaj tylko dobrze uziemionego gniazdka i odpowiedniego przewodu zasilającego.
- Wyciągnij wtyczkę po każdym użyciu lub podczas konserwacji, aby uniknąć obrażeń lub uszkodzenia produktu.
- Proszę używać produktu zgodnie z instrukcją.
- Nie używaj nieautoryzowanych modyfikacji ani akcesoriów.
- Tylko do użytku w pomieszczeniach.
- Przed pierwszym użyciem prosimy o dokładne zapoznanie się z instrukcją.
- Używaj produktu zgodnie z opisem w instrukcji.
- Zalecany maksymalny czas użytkowania to 20 minut.
- Nie używaj urządzenia, jeśli jest uszkodzone. (stelaż, skóra itp.)
- Nie używaj fotela, jeśli wentylacja jest zablokowana.
- Nie kładź na fotelu ciężkich przedmiotów lub przedmiotów o ostrych krawędziach.
- Ze względów bezpieczeństwa nie zasypiaj podczas masażu.
- Nie używaj fotela po spożyciu alkoholu lub innych używek lub w przypadku choroby lub zawrotów głowy.
- Nie stosować w ciągu godziny po posiłku.
- Zachowaj ostrożność i nie stosuj zbyt mocnego masażu.
- Nośność: 150 kg

## POZYCJA FOTEŁA DO MASAŻU

- Nie używaj fotela w wysokich temperaturach lub wilgotnym otoczeniu (np. łazienka).
- Nie używaj fotela bezpośrednio po zmianie temperatury.
- Nie używaj w zapyłonych lub nieodpowiednich pomieszczeniach.
- Ważne jest, aby zapewnić odpowiednią przestrzeń i wentylację.

## OSOBY, KTÓRE NIE POWINNY KORZYSTAĆ Z PRODUKTU

- Osoby cierpiące na osteoporozę.
- Osoby, które mają problemy z sercem lub korzystają z elektronicznego sprzętu medycznego (np. rozrusznika).
- Osoby cierpiące na gorączkę.
- Kobiety w ciąży.
- Osoby cierpiące na choroby skóry.
- Dzieci poniżej 14 roku życia lub osoby cierpiące na choroby psychiczne mogą używać tego produktu tylko pod nadzorem osoby dorosłej.
- Osoby, którym zalecono odpoczynek od lekarza lub osoby chore.
- Nie używaj fotela, jeśli masz mokre ciało.
- Nie używaj funkcji podgrzewania, jeśli jesteś wrażliwy na ciepło.

## **BEZPIECZEŃSTWO**

- Konserwacja powinna być wykonywana tylko przez wykwalifikowaną osobę. Nie należy samodzielnie demontować fotela ani wykonywać konserwacji.
- Po każdym użyciu odłącz przewód.
- Nie używaj produktu, jeśli przewód zasilający, wtyczka lub gniazdo są uszkodzone.
- Jeśli nie korzystasz z fotela przez dłuższy czas, przechowuj go w czystym i suchym miejscu oraz zabezpiecz przewód zasilający.
- Nie wystawiaj fotela na działanie wysokich temperatur, bezpośredniego światła słonecznego i nie umieszczaj go w pobliżu źródła ciepła.
- Jeśli przewód zasilający, wtyczka lub gniazdko są uszkodzone, poproś o pomoc profesjonalistę lub wykwalifikowaną osobę.
- Do czyszczenia używaj wyłącznie mokrej gąbki. Do czyszczenia nie używaj rozcieńczalnika, benzyny ani alkoholu.
- Części mechaniczne są zmontowane i wykonane tak, aby wymagały minimalnej konserwacji.
- Zwróć szczególną uwagę, aby nie uszkodzić fotela ostrymi przedmiotami.
- Nie pchaj fotela po nierównym podłożu, zawsze podnoś go i przenoś.
- Nie pozwól, aby fotel pracował przez długi czas.

## **CZĘSTE PROBLEMY I ROZWIĄZANIA**

- Silnik wydaje dźwięki – jest to normalna sytuacja.
- Jeśli fotel nie działa, sprawdź przewód zasilający, wtyczkę i gniazdko oraz czy przełącznik jest **WŁĄCZONY**.
- Po upływie czasu masażu fotel masujący wyłączy się. Produkt wyłączy się automatycznie w przypadku przegrzania - odczekaj co najmniej pół godziny przed kolejnym masażem.

## OSTRZEŻENIE

Jeśli podnóżek unosi się, nie naciskaj na podnóżek. Możesz uszkodzić produkt lub zranić się.

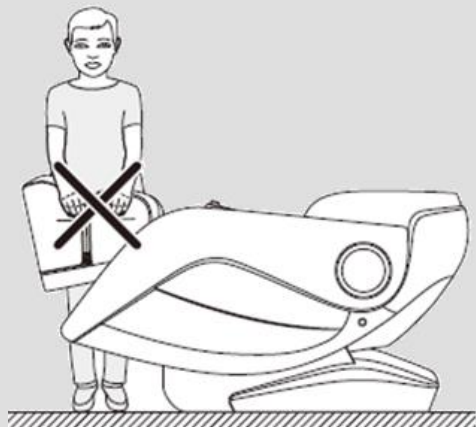

Przed siadaniem upewnij się, że głowice masujące nie wystają z siedziska. Możesz uszkodzić głowice lub doznać obrażeń.

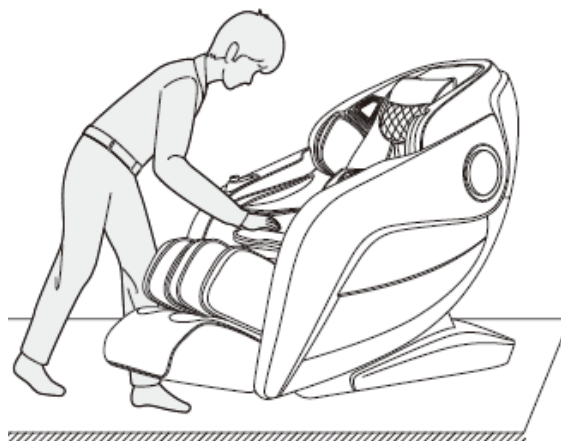

Nigdy nie odłączaj przewodu zasilającego podczas użytkowania lub gdy fotel jest w trybie czuwania. Po użyciu zalecamy wyłączenie fotela i odłączenie przewodu zasilającego.

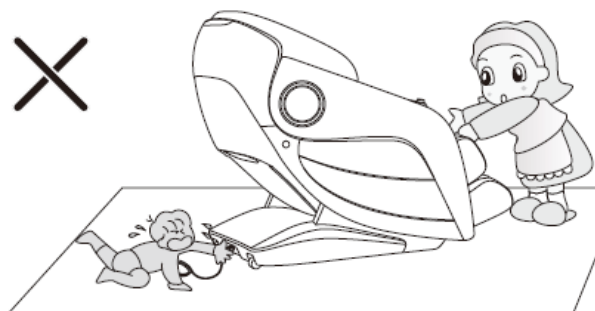

Przed użyciem funkcji regulacji kąta upewnij się, że masz wystarczająco dużo wolnego miejsca i że za fotelem nie ma innych ludzi ani zwierząt.

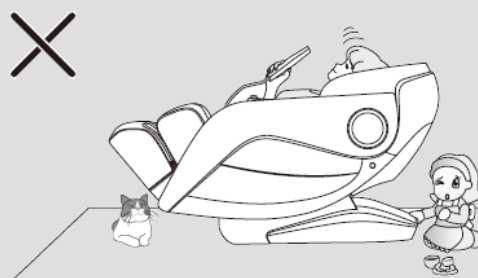

## OPIS PRODUKTU

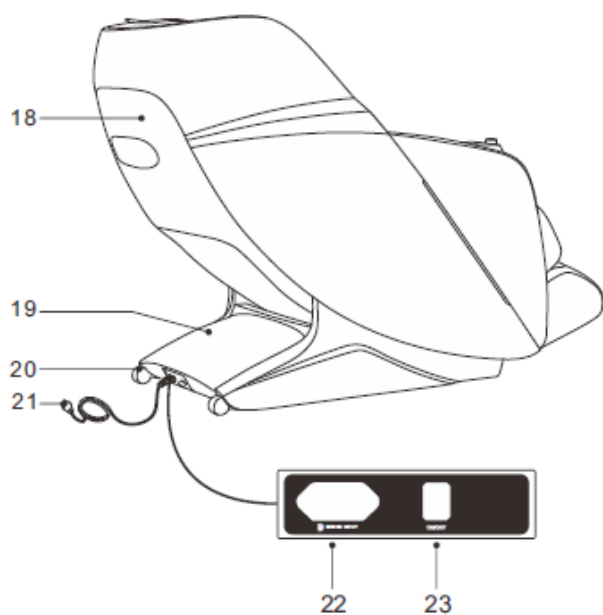
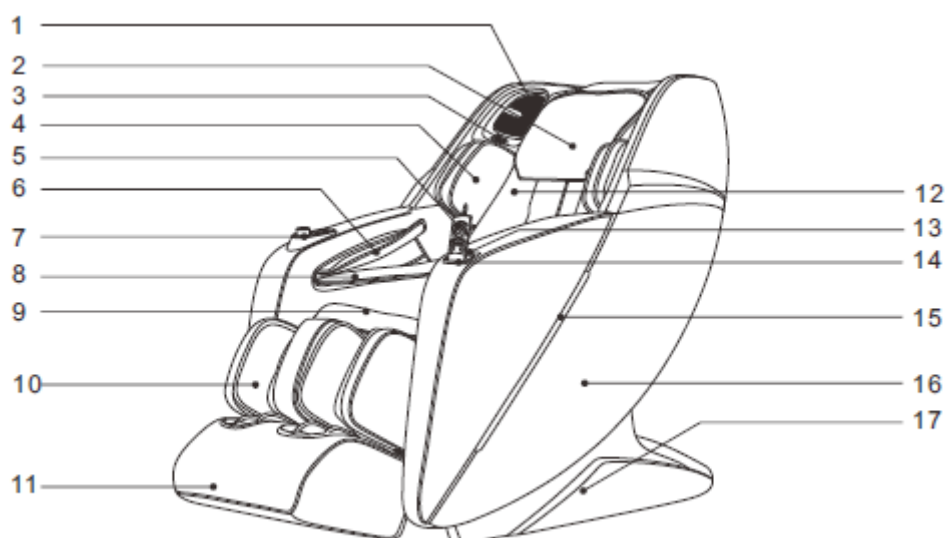

1. Cyfrowe głośniki 3D ze sterowaniem głosowym po lewej stronie
2. Poduszka
3. Generator anionów
4. Poduszki powietrzne na ramiona
5. Kontroler
6. Poduszki powietrzne na dłonie
7. Szybkie sterowania
8. Taśmy magnetyczne do masażu
9. Siedzenie
10. Podnóżek
11. Podnóżek
12. Oparcie
13. Port ładowania USB
14. Uchwyt kontrolera
15. Oświetlenie ledowe
16. Osłona
17. Osłony boczne
18. Osłona oparcia
19. Osłona napędu
20. Koła
21. Przewód zasilający i wtyczka
22. Gniazdo urządzenia
23. Przełącznik

## FUNKCJE

- Produkt jest wyposażony w zestaw głowic masujących, które mogą poruszać się w górę i w dół przy cichej pracy.
- Pięć rodzajów masaży: Shiatsu, Ugniatanie, Oklepywanie, Pukanie oraz jednoczesne ugniatanie i oklepywanie.
- Produkt jest wyposażony w automatyczne wykrywanie i pozycjonowanie ramion.
- Dostępnych jest osiem specjalnych automatycznych funkcji masażu: szybki masaż, komfortowy masaż, masaż relaksacyjny, masaż rozciągający, masaż całego ciała, masaż chiropraktyczny, masaż karku i ramion oraz masaż pleców i talii.
- Dwa miejsca do zapamiętywania masaży.
- Masaż ręczny górnej części ciała; pięć opcji pozycji masażu (pełny zakres, miejscowy, punkt stały, górna część pleców i dolna część pleców), pięć technik masażu (shiatsu, ugniatanie, oklepywanie, pukanie, jednoczesne ugniatanie i oklepywanie). Dla każdej techniki masażu można ustawić pięć poziomów prędkości; podczas masażu oklepywania, shiatsu i pukania można ustawić trzy poziomy szerokości głowic masujących.
- Dostępna funkcja masażu poduszkami powietrznymi: funkcja masażu poduszkami powietrznymi górnej części ramienia (4 wbudowane poduszki powietrzne), funkcja masażu poduszkami powietrznymi ramion (8 wbudowanych poduszek powietrznych), funkcja poduszki powietrznej masującej nogi (6 wbudowanych poduszek powietrznych) i funkcja masażu poduszkami powietrznymi stóp (22 wbudowane -w poduszkach powietrznych); Istnieją trzy poziomy intensywności ciśnienia powietrza dla ustawienia.
- Fotel obsługuje 3 poziomy ogrzewania włóknem węglowym.
- Oparcie wsuwa się do środka, aby zminimalizować wymaganą przestrzeń.
- Oparcie jest ergonomicznie dostosowane.
- System audio 3D do odtwarzania muzyki przez Bluetooth.
- Sterowanie głosem.
- Przyciski do szybkiej obsługi znajdują się na prawym podłokietniku.
- Fotel umożliwia niezależną regulację oparcia i podnóżka, połączoną regulację pochylenia oparcia i podnóżka, zerową grawitację i timer.
- Fotel obsługuje podpórki regulujące długość podnóżka.
- Fotel zawiera rolki do masażu stóp.
- W przypadku masażu dłoni poduszki powietrzne zawierają taśmy magnetyczne.
- Fotel wspomaga ugniatanie nóg.
- Ładowanie USB w uchwycie kontrolera.
- Generator anionów.
- Kontroler z kolorowym wyświetlaczem TFT.
- Wyłączanie, automatyczne wyłączenie, ponowne uruchomienie.
- Poduszka zagłówka składa się z dwóch warstw.

## WYŚWIETLACZ

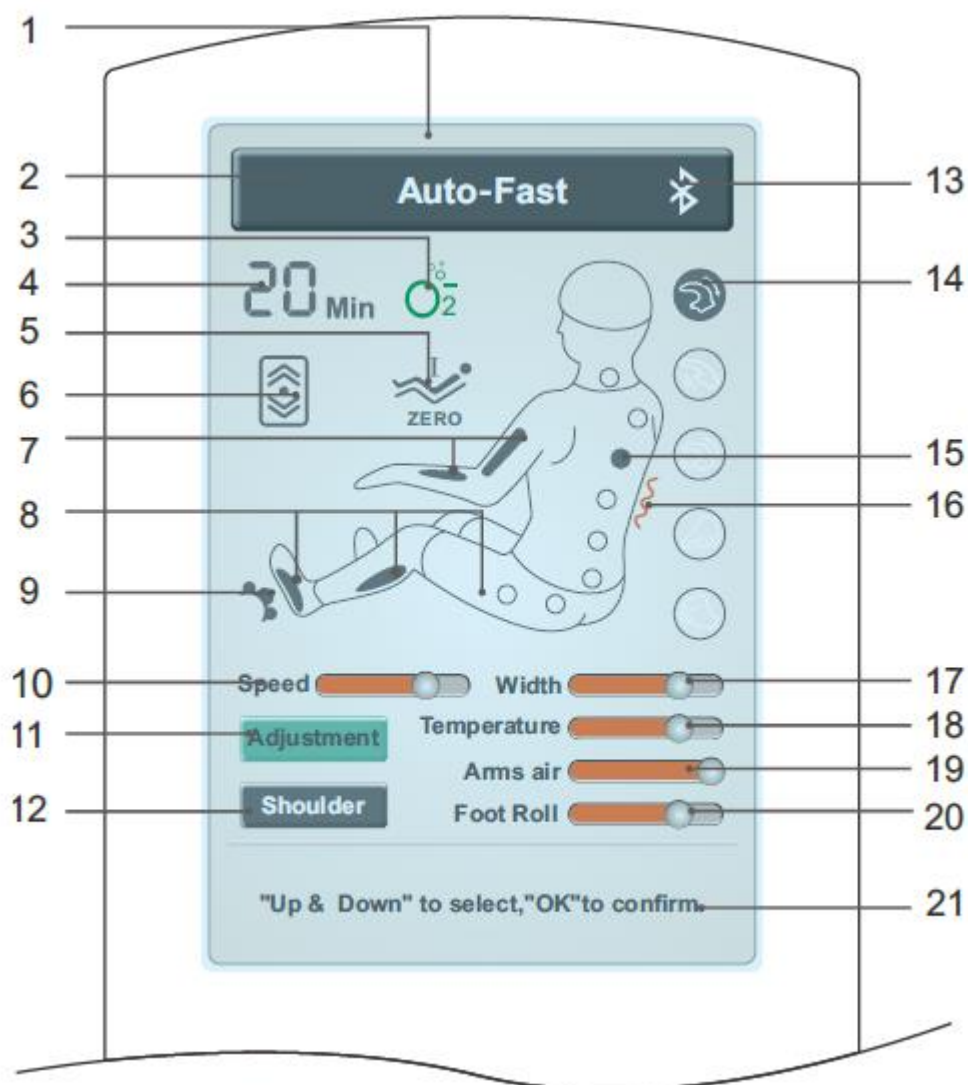

1.	Kolorowy wyświetlacz LCD TFT	12.	Regulacja pozycji ramion
2.	Rodzaj masażu	13.	Bluetooth
3.	Generator anionów	14.	Rodzaj masażu
4.	Regulator czasowy	15.	Lokalizacja masażu
5.	Zero Gravity	16.	Ogrzewanie pleców i nóg
6.	Masaż pleców	17.	Regulacja szerokości
7.	Ciśnienie poduszki ramienia	18.	Intensywność masażu
8.	Nacisk na podnózek	19.	Intensywność poduszek powietrznych ramion
9.	Rolki do masażu stóp	20.	Intensywność poduszek powietrznych dolnych partii ciała
10.	Ustawienie prędkości	21.	Informacja
11.	Dostosowanie		



## PRZYCISKI PANELU STEROWANIA

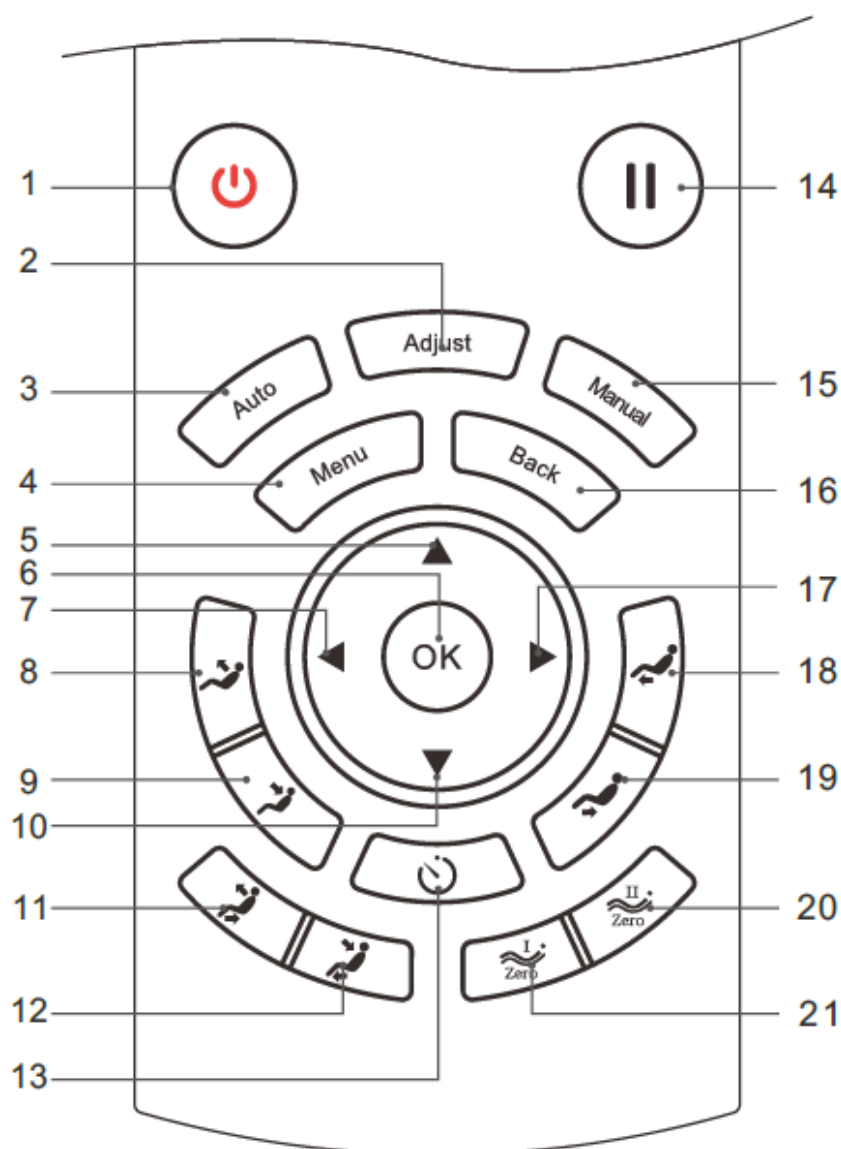

1.	Przełącznik	12.	Opuszczanie oparcia i podnoszenie podnóżka
2.	Przycisk edycji	13.	Ustawienie czasu
3.	Masaż automatyczny	14.	Pauza
4.	Menu	15.	Tryb ręczny
5.	Klawisz nawigacyjny w górę	16.	Przycisk powrotu
6.	Przycisk potwierdzenia	17.	Prawy przycisk nawigacyjny
7.	Klawisz nawigacyjny w lewo	18.	Podnoszenie podnóżka
8.	Podnoszenie oparcia	19.	Opuszczanie podnóżka
9.	Opuszczanie oparcia	20.	Przejsie na Zero Gravity I
10.	Klawisz nawigacyjny w dół	21.	Przełączanie na Zero Gravity II
11.	Podnoszenie oparcia i opuszczanie podnóżka		

# UŻYTKOWANIE

## URUCHAMIANIE I ROZRUCH

1. Podłącz wtyczkę do gniazdka

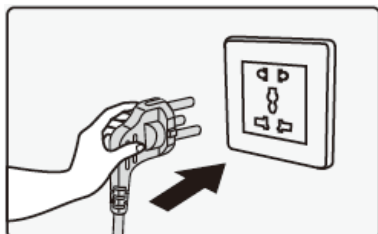

2. Podłącz wtyczkę do fotela

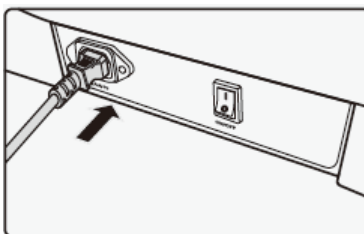

3. Włącz przełącznik w górę

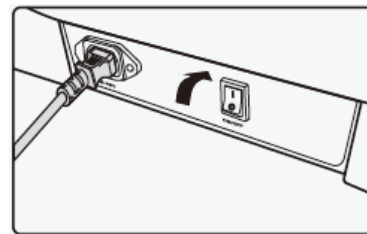

## TRYB CZUWANIA

W trybie czuwania nie można wybrać żadnej funkcji.

## ROZPOCZĘCIE MASAŻU

Naciśnij przełącznik fotela, aby rozpocząć. Oparcia pleców i nóg są ustawione w domyślnej pozycji.

Gdy usiądziesz fotel automatycznie wykrywa pozycję ramion i ciała. Poczekaaj na zakończenie wykrywania lub naciśnij „OK”, aby pominąć wykrywanie. Po uruchomieniu automatycznego masażu, masaż rozpoczyna się z ustawionymi wartościami.

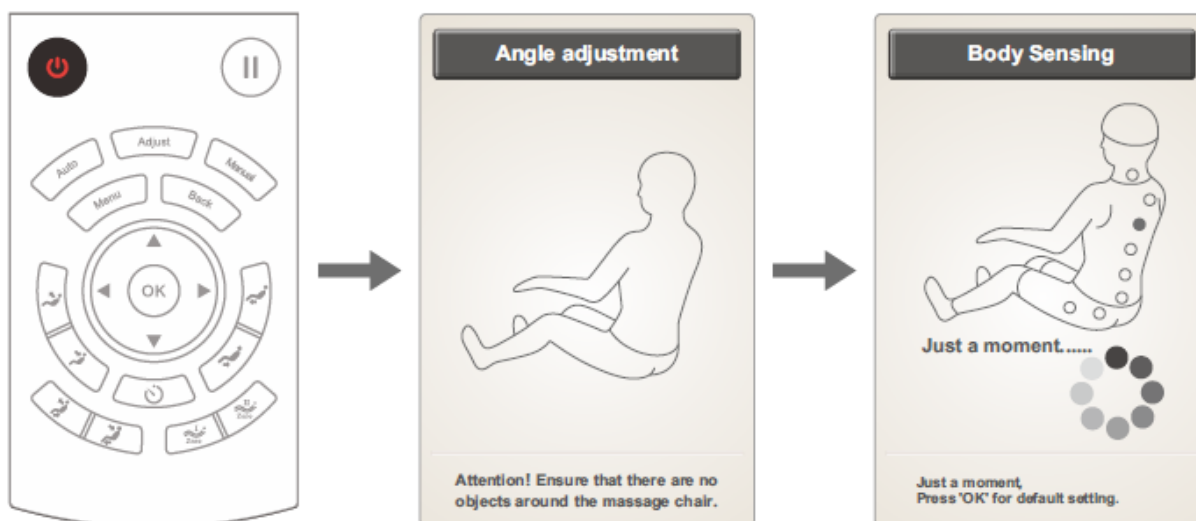

Po zakończeniu wykrywania barku rozlega się sygnał dźwiękowy. Pozycję głowic masujących barków można regulować ręcznie za pomocą przycisków „UP” i „DOWN”. Możesz ustawić do 11 pozycji głowic masujących. Jeśli pozycja ramion nie zostanie wyregulowana w ciągu 10 sekund, masaż rozpocznie się automatycznie. Możesz pominąć ustawienia, naciskając "OK". Jeśli pozycja ramion nie może zostać wykryta, automatyczny masaż rozpoczyna się od ustawionych wartości.

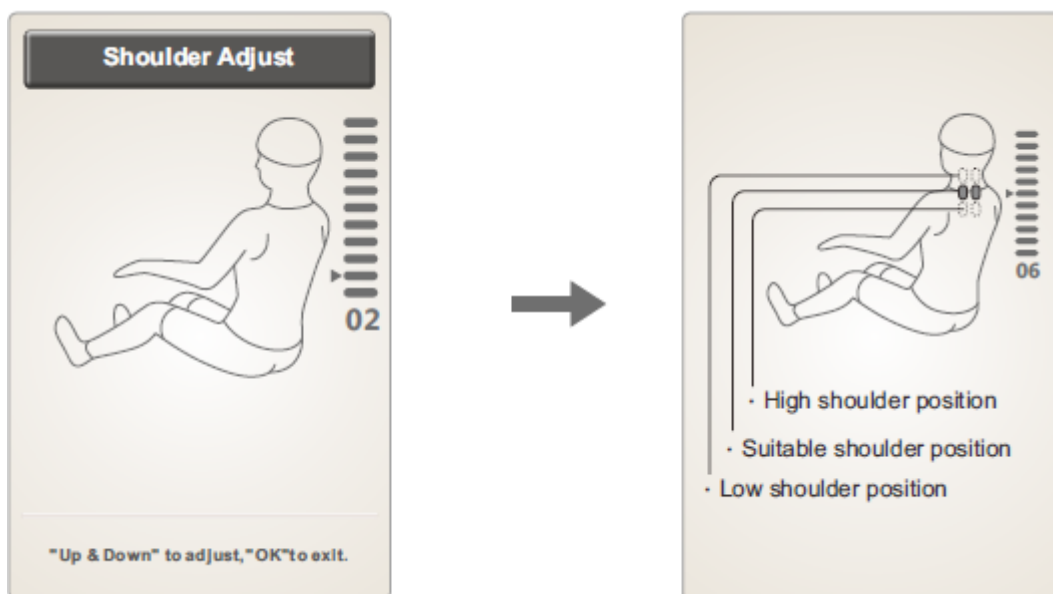

### Przycisk

### Opis

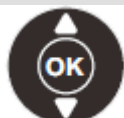

Przesuwa głowicę masującą ramiona w górę.

Przesuwa głowicę masującą ramion w dół.

W interfejsie poniżej możesz wybrać „Adjustment” lub „Shoulder”, aby dostosować głowicę. Następnie potwierdź regulację, naciskając "OK".



## PAUZA

Jeśli masaż jest w toku, możesz wstrzymać masaż, naciskając przycisk „pauza”. Naciśnij kilkakrotnie "pauza", aby ponownie rozpocząć masaż. Jeśli przerwa jest dłuższa niż 20 minut, masaż wyłączy się automatycznie.

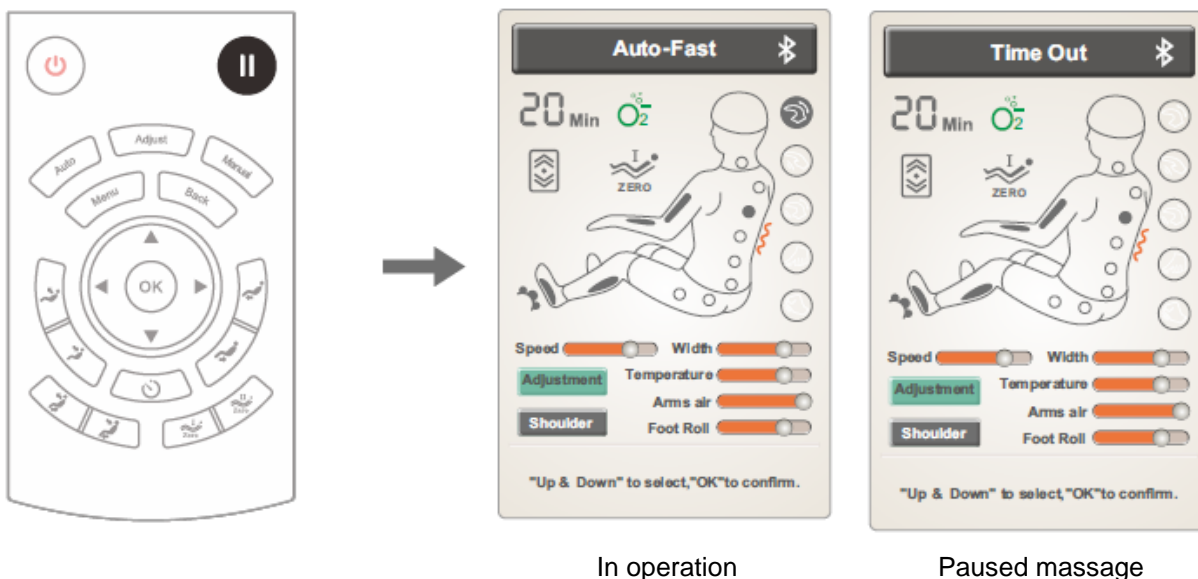

In operation

Paused massage

## MENU

Naciśnij "menu", aby wejść do menu głównego, w menu głównym możesz wybrać "auto" masaż automatyczny, "manual" masaż ręczny, "adjustment", regulacja "customize", aby dostosować, "setting" ustawienia, informacje o urządzeniu "Device information".



## MASAŻ AUTOMATYCZNY

Możesz wybrać masaż automatyczny za pomocą menu głównego "menu" lub za pomocą przycisku "auto", który przeniesie Cię do interfejsu automatycznego masażu.

Rodzaje masażu automatycznych: „Fast massage” szybki, „Comfortable massage” komfortowy, „Relax massage” relaksacyjny, „Stretch massage” rozciągający, „Full body massage” masaż całego ciała, „Chiropractic massage” masaż chiropraktyczny, „Neck & shoulder massage” "masaż karku i ramion, "Back & waist massage" masaż pleców i talii.

Poruszaj się po menu przyciskami „góra” i „dół”, zatwierdzaj wolny czas przyciskiem „OK”. Naciśnij "Powrót", aby wrócić do poprzedniego menu.

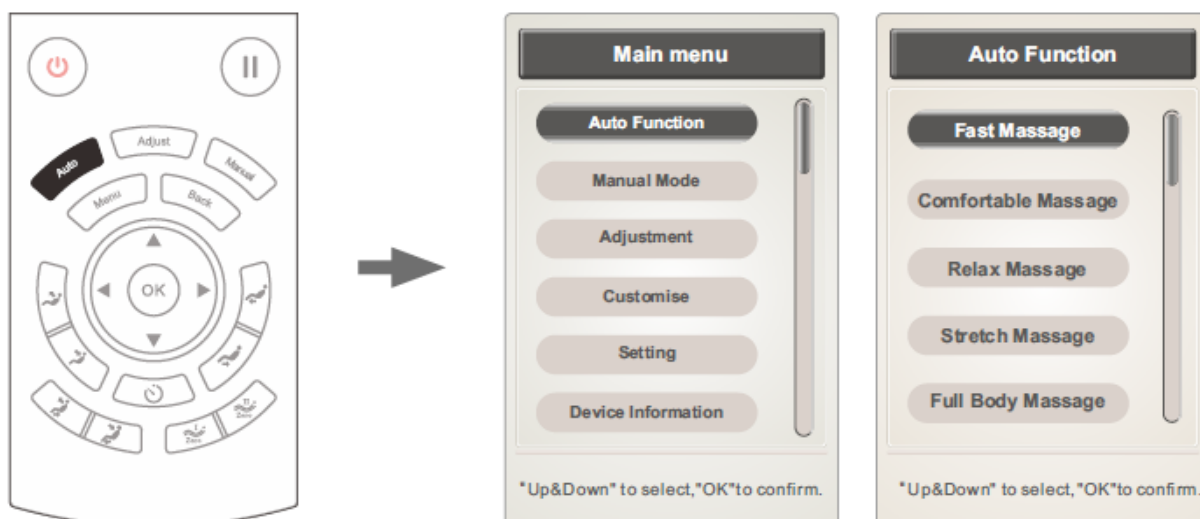

Funkcja	Opis
Fast massage	Szybki masaż
Comfortable massage	Wygodny masaż
Relax massage	Delikatny i komfortowy masaż całego ciała dla relaksu
Stretch massage	Rozciąganie nóg, talii i pleców w celu przywrócenia energii
Full body massage	Głęboki masaż całego ciała
Chiropractic massage	Masaż chiropraktyczny dla relaksu ciała
Neck & shoulder massage	Specjalny masaż karku i ramion
Back & waist massage	Specjalny masaż pleców i talii

Uwaga: Wybrana funkcja jest wyświetlana na pasku informacyjnym, możesz nacisnąć "Wstecz", aby wyświetlić postępowanie.

## TRYB RĘCZNY

Naciśnij "Menu", aby wejść do menu głównego, wybierz "Manual".

Można ustawić: "Massage technique" technikę masażu, "Massage part" zamiast masażu, "Airbag massage" z poduszkami powietrznymi, "Other massage functions" inne funkcje.

Użyj przycisków „W lewo” i „W prawo”, aby wejść do ustawień funkcji, użyj przycisków „W górę” i „W dół”, aby poruszać się po menu. Naciśnij "Back", aby powrócić do głównego interfejsu.

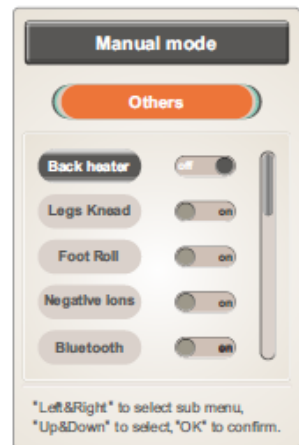
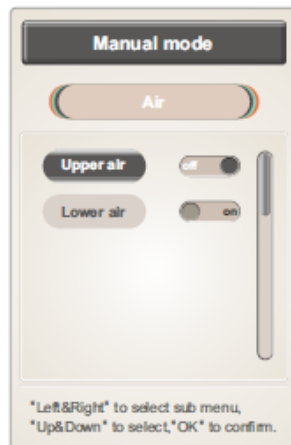
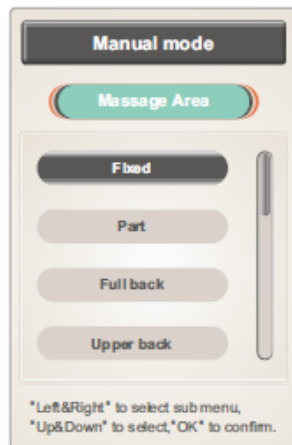
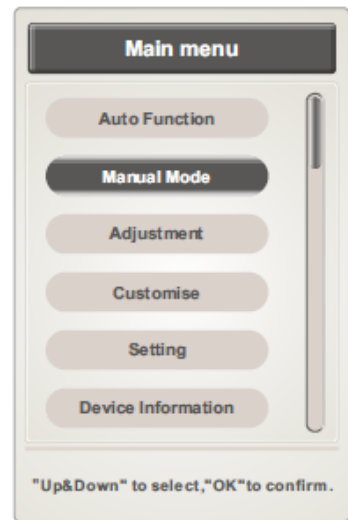
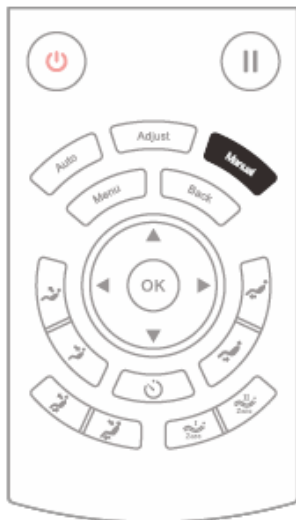

### TRYB RĘCZNY - WYBÓR TYPU MASAŻU

Techniki: Kneading ugniatanie, Tapping stukanie, Kneading and tapping, ugniatanie i stukanie, Shiatsu i Tapping. W trybie Shiatsu i stukania możesz regulować szerokość głowic masujących.

Użyj przycisków "Up" i "Down", aby wybrać technikę, potwierdź za pomocą "Ok".



Uwaga: naciśnij "Stop", aby zatrzymać wszystkie funkcje.

FUNKCJE	USTAWIENIA	
Ugniatanie	Prędkość	
Stukanie	Prędkość i szerokość	5 poziomów prędkości
Ugniatanie i stukanie	Prędkość	
Shiatsu	Prędkość i szerokość	3 poziomy szerokości
Pukanie	Prędkość i szerokość	

### TRYB RĘCZNY - WYBÓR MIEJSCA MASAŻU

Mocowanie w jednym miejscu, częściowe, całe plecy, górne i dolne plecy.

Użyj przycisków w górę i w dół, aby wybrać typ, potwierdź naciskając "ok".

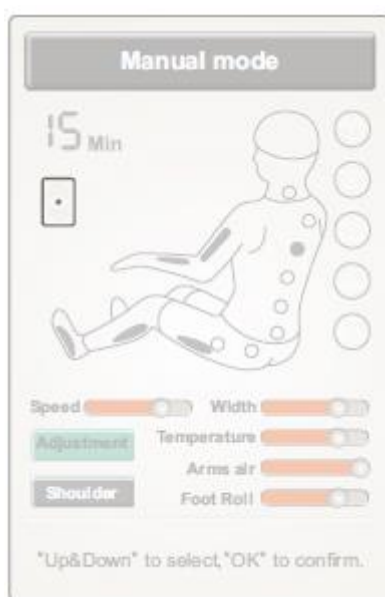
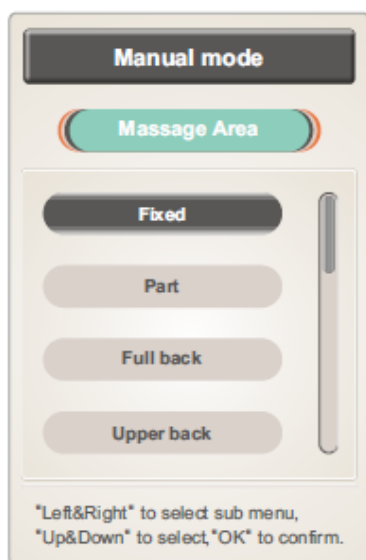

Punktowy



Częściowy

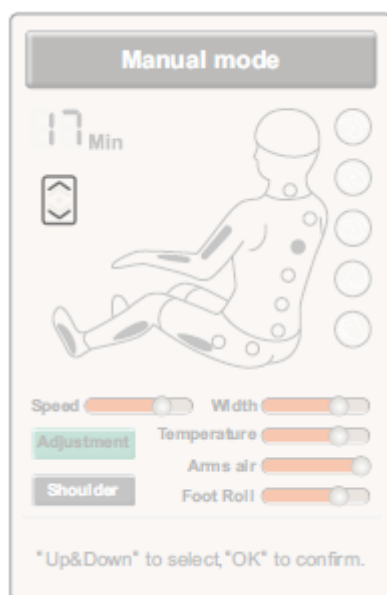

Całe plecy



Górna część pleców



Dolna część pleców

Funkcje	Opis
W jednym miejscu	Masaż punktowy
Częściowy	Masaż częściowy na małą skalę
Górna część pleców	Masaż górnej części pleców
Dolna część pleców	Masaż dolnej części pleców
Całe plecy	Masaż całkowity

W tych trybach użyj przycisków w górę i w dół, aby wybrać zakres.

### Poduszki powietrzne

Poduszki powietrzne kończyn górnych lub dolnych.

Użyj przycisków w górę i w dół, aby wybrać funkcję, potwierdź, naciskając "ok".

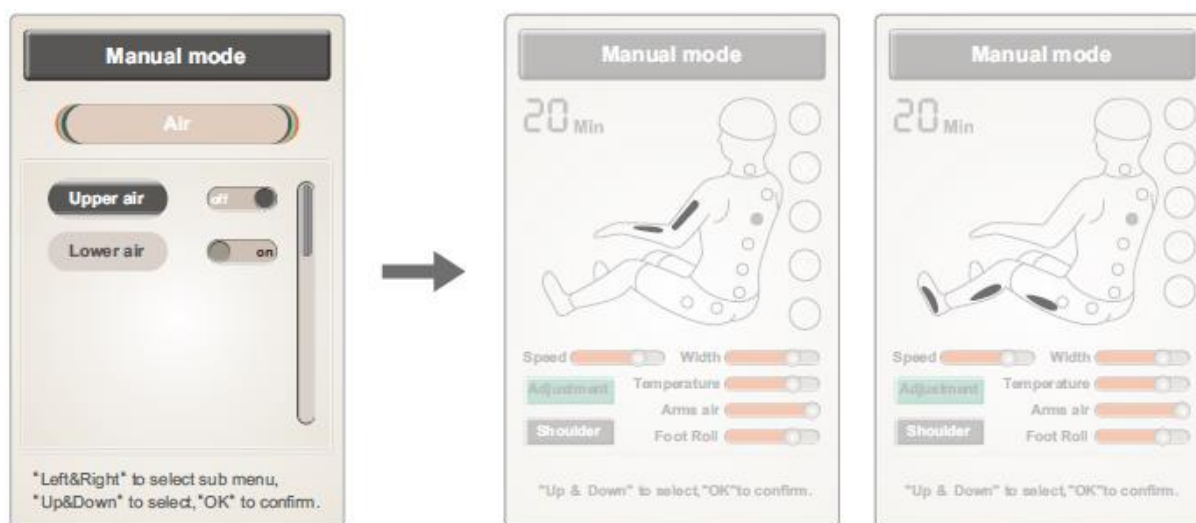

Funkcje	Opis
Ramiona	Uruchom lub wyłącz funkcję
Dolne ramiona	Uruchom lub wyłącz funkcję

### Inne

Ogrzewanie, rolki do masażu stóp, jonizacja, Bluetooth

Użyj przycisków w górę i w dół, aby wybrać funkcję, potwierdź, naciskając "ok".



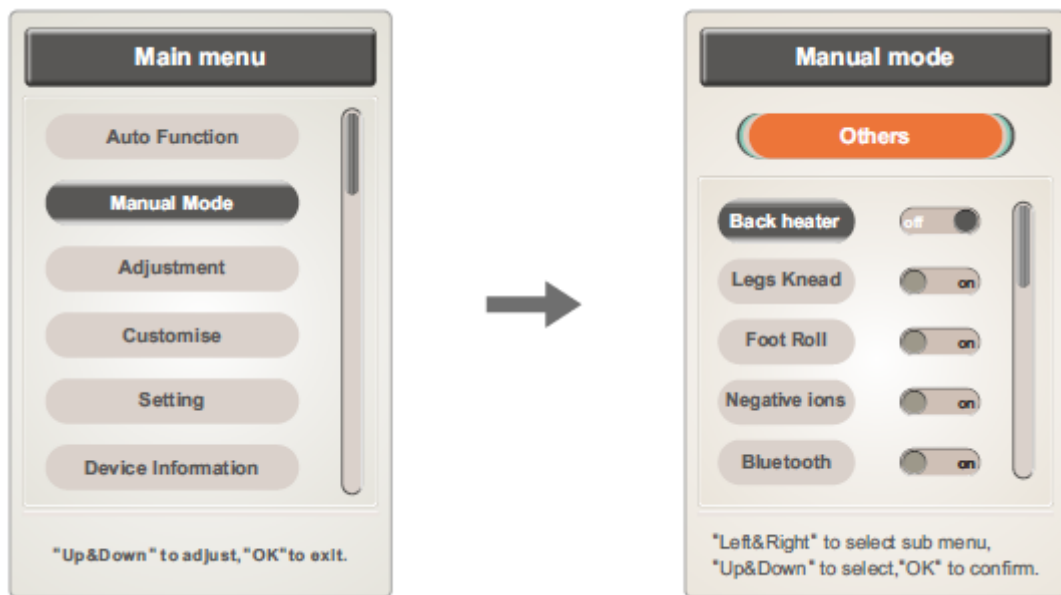

Za pomocą przycisków w górę i w dół wybierz funkcję, potwierdź przyciskiem „ok”.

Naciśnij "potwierdź", aby rozpocząć/zatrzymać ogrzewanie.

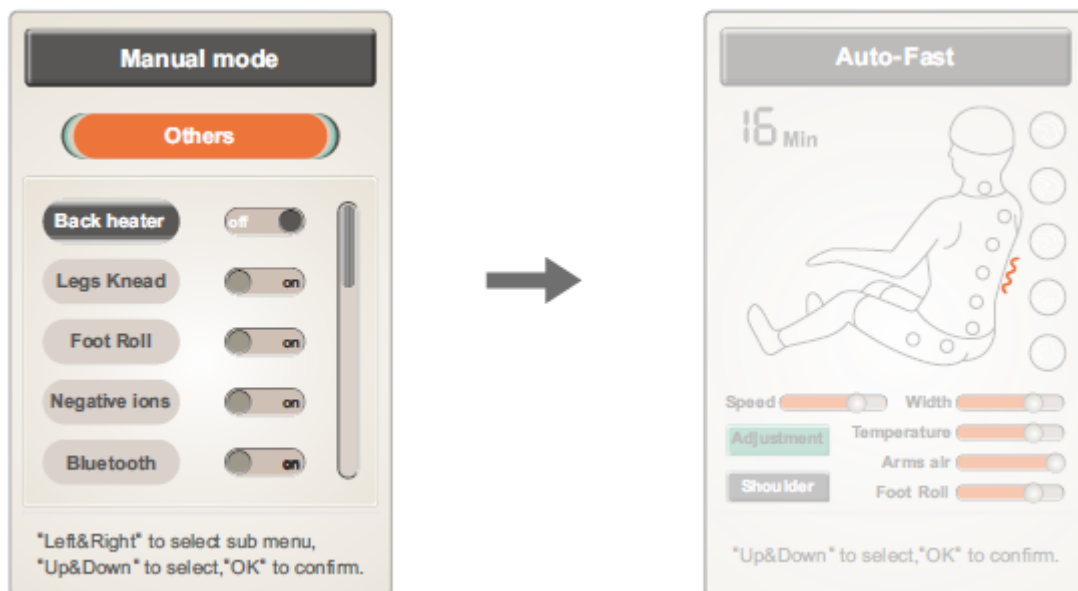

Za pomocą przycisków w górę i w dół wybierz funkcję, potwierdź przyciskiem „ok”.

Aby rozpocząć/zatrzymać masaż stóp, naciśnij „potwierdź”.



Za pomocą przycisków w górę i w dół wybierz funkcję, potwierdź przyciskiem „ok”.

Aby rozpocząć/zatrzymać masaż stóp, naciśnij „potwierdź”.

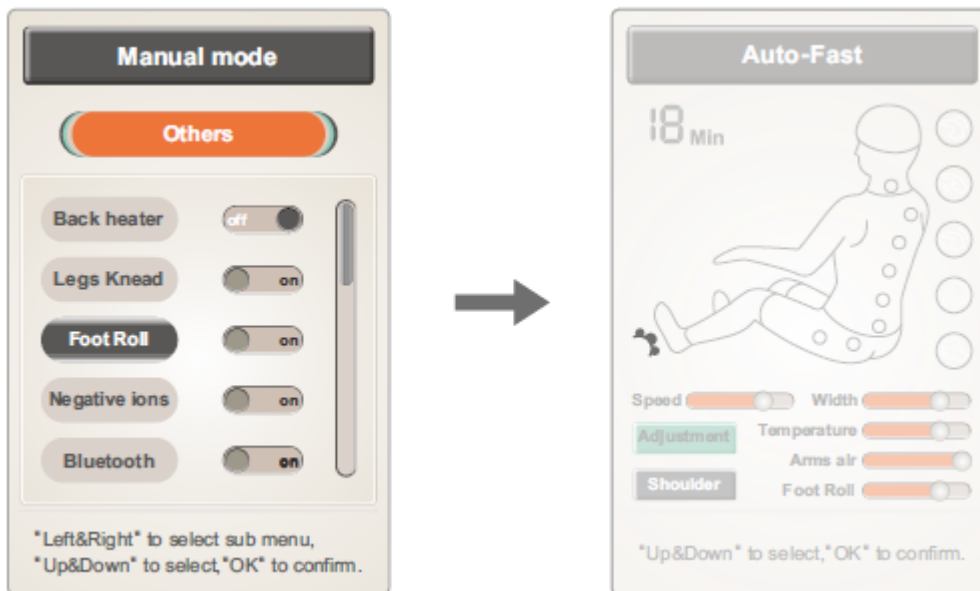

Za pomocą przycisków w górę i w dół wybierz funkcję, potwierdź przyciskiem „ok”.

Aby rozpocząć / zatrzymać generowanie anionów, naciśnij "potwierdź”.

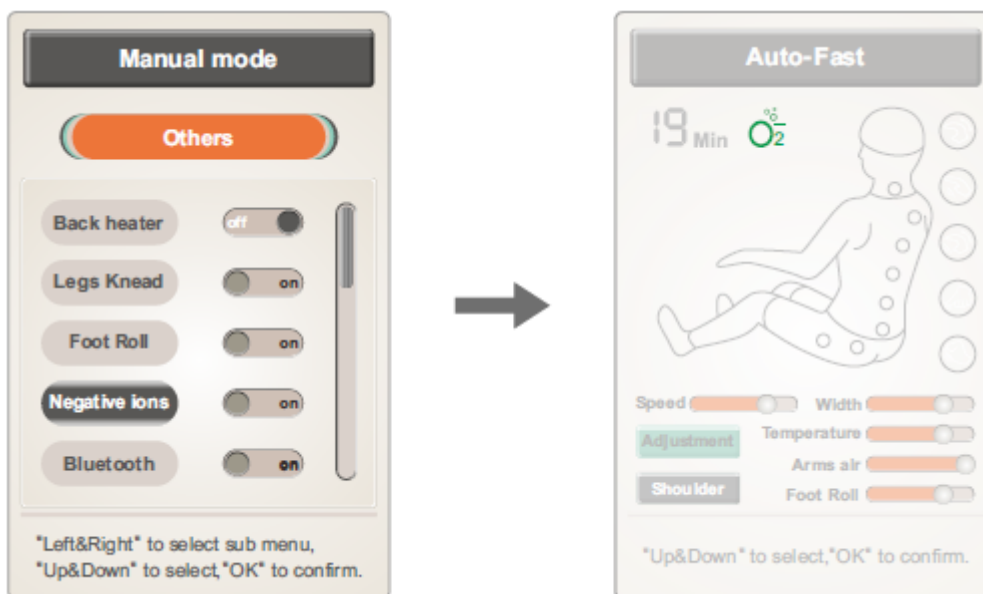

Za pomocą przycisków w górę i w dół wybierz funkcję, potwierdź przyciskiem „ok”.

Naciśnij "potwierdź", aby włączyć / wyłączyć Bluetooth.

Możesz używać Bluetooth do odtwarzania muzyki.

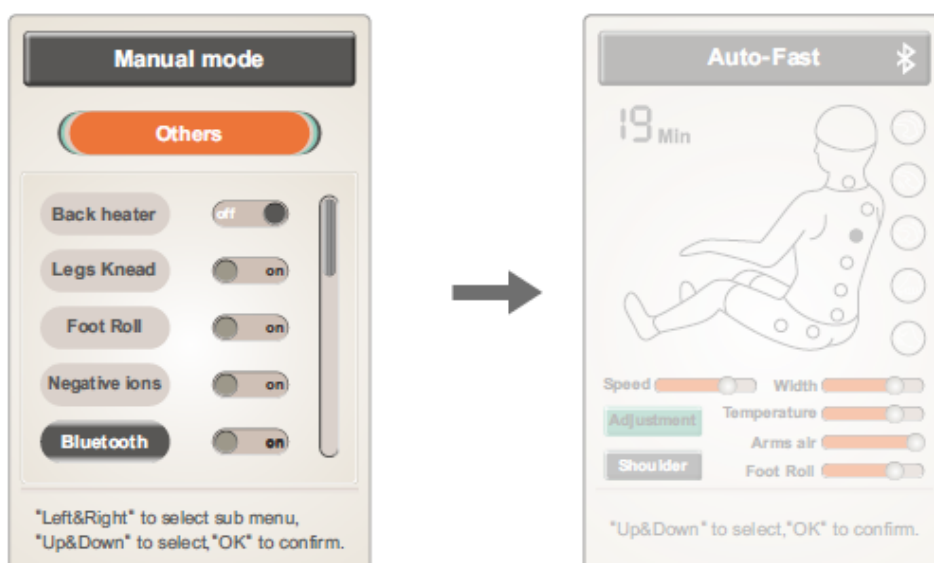

## REGULACJA PRĘDKOŚCI, SZEROKOŚCI I INTENSYWNOŚCI

W menu głównym wybierz „regulacja”.

Pojawi się interfejs, w którym możesz wybrać funkcję, naciskając przyciski w górę i w dół, oraz dostosować ich wartość, naciskając prawy i lewy przycisk. Po ustawieniu zatwierdź przyciskiem „ok” lub wróć do menu bez zmian przyciskiem „wstecz”.

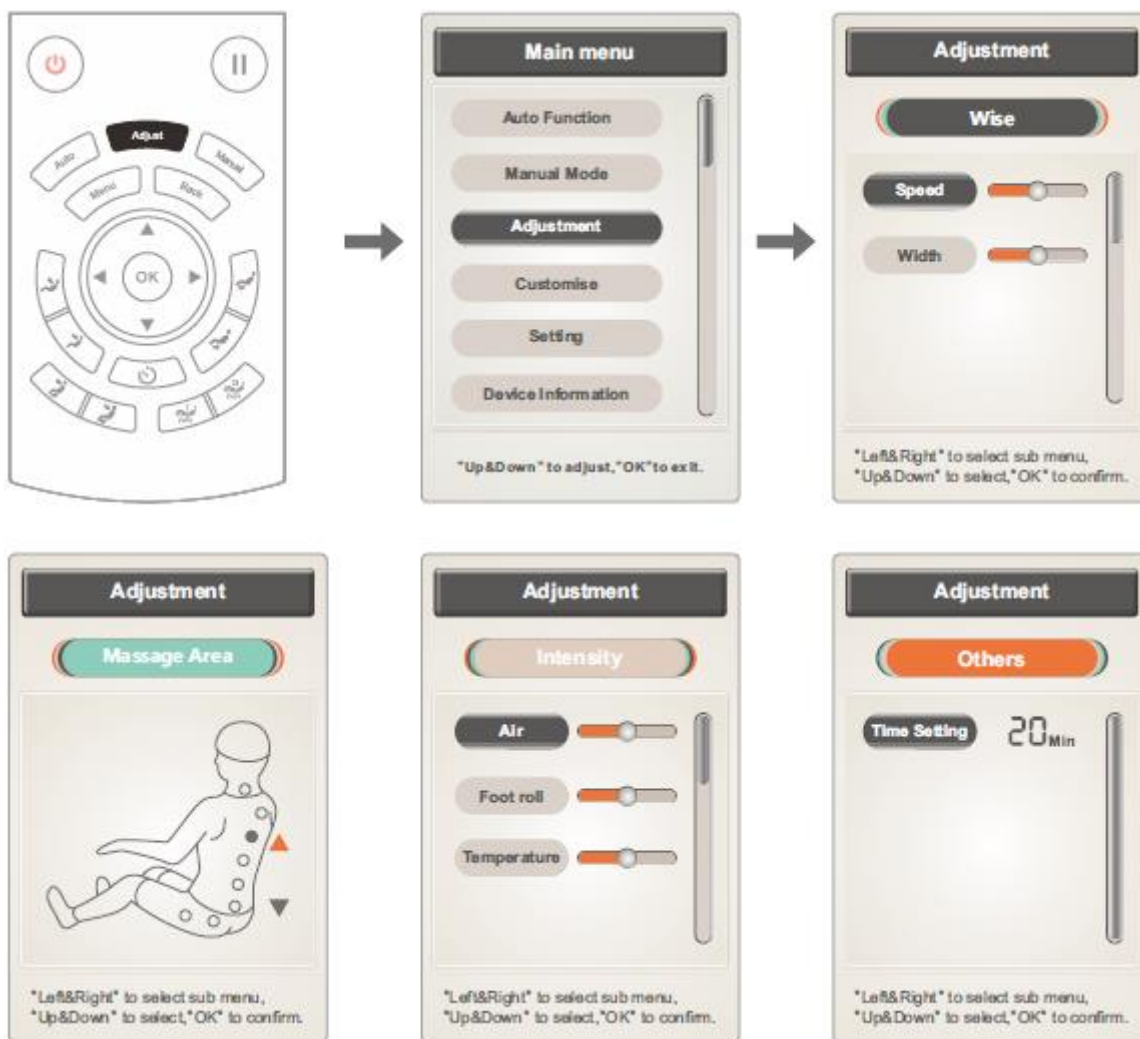

## PRĘDKOŚĆ I SZEROKOŚĆ

Możesz regulować prędkość i szerokość głowic masujących.

Poruszaj się po menu za pomocą przycisków w górę i w dół, potwierdź wybór, naciskając "OK".

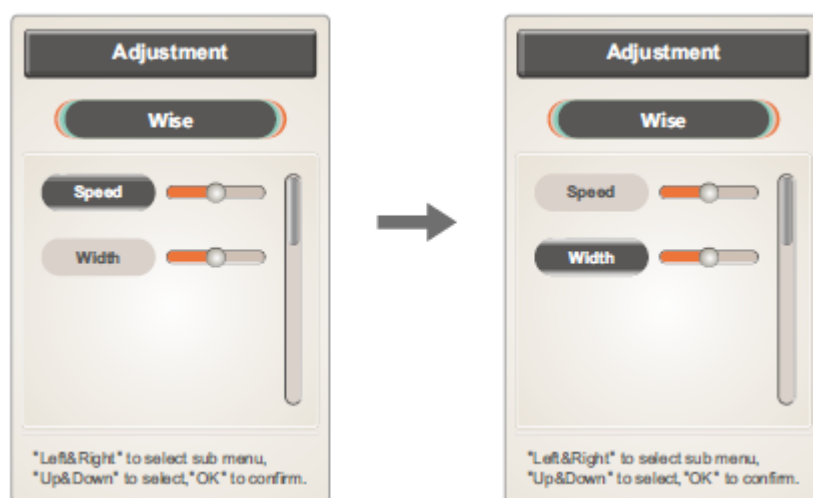

Uwaga: można ustawić 5 poziomów prędkości, a do stukania, masażu shiatsu i stukania można ustawić 3 poziomy szerokości głowicy masującej ramiona.

## MIEJSCE / ZAKRES MASAŻU

Możesz ustawić miejsce lub zakres masażu w trybie masażu pojedynczego lub masażu częściowego.

Możesz dostosować zakres za pomocą przycisków w górę i w dół.

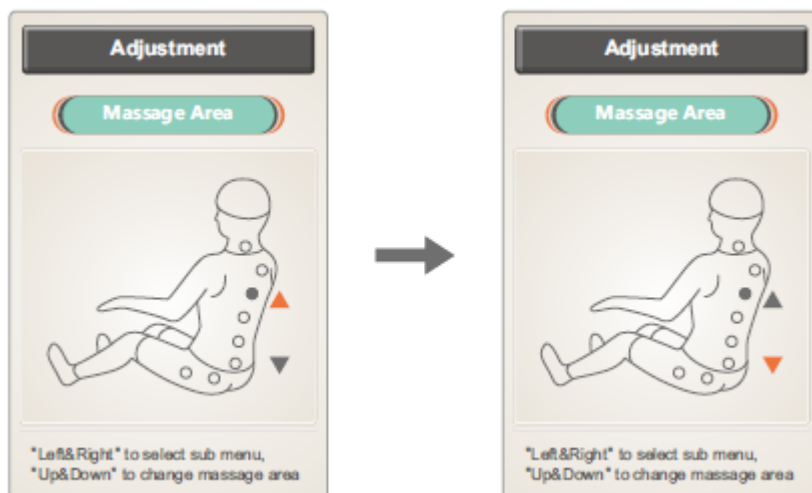

### INTENSYWNOŚĆ

Fotel obsługuje 5 poziomów intensywności masażu z poduszkami powietrznymi i rolkami do stóp.

Fotel obsługuje 3 poziomy ogrzewania.

Użyj przycisków w górę i w dół, aby wybrać funkcję, dostosuj wartość, naciskając w prawo i w lewo, potwierdź, naciskając "ok".

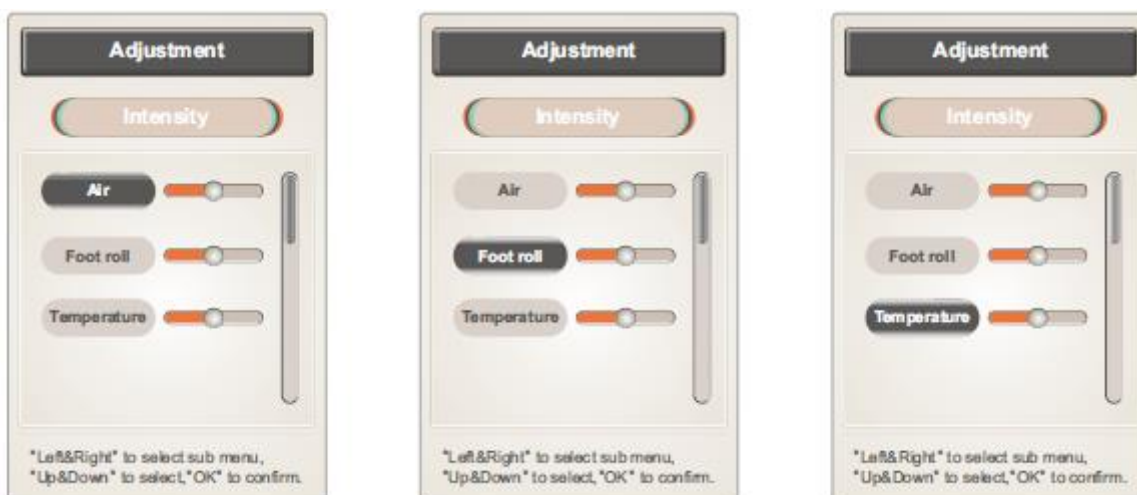

### INNE

Dostosuj czas pracy, naciśnij "ok", aby dodać 5 minut. Po dodaniu więcej niż 40 minut czas jest resetowany. Minimalny czas pracy musi wynosić 5 min.

Potwierdź czas, naciskając „potwierdź”.

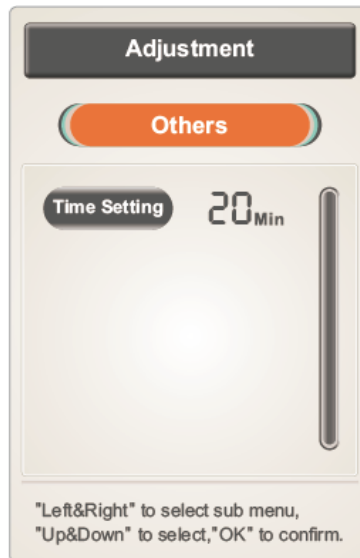

## MASAŻ NIESTANDARDOWY

Naciśnij "menu" i wybierz "dostosuj". Wyświetlany jest interfejs z 3 pozycjami do zapisywania masażu.

Użyj prawego i lewego przycisku, aby wybrać, czy chcesz zapisać, czy wczytać ustawienia. Potwierdź, naciskając „ok”.

Poruszaj się po interfejsie za pomocą przycisków w górę i w dół.

Przechowywanie: zapisz ustawienia - rodzaj masażu, ciśnienie poduszki powietrznej, kąt i inne.

Przenoszenie: przesyłanie ustawień - rodzaj masażu, ciśnienie poduszki powietrznej, kąt i inne.

Naciśnij "wstecz", aby powrócić do menu.

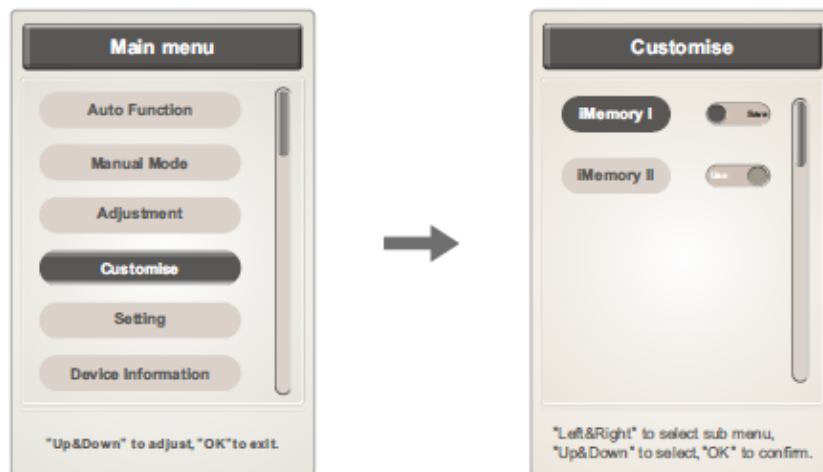

## USTAWIENIA

Naciśnij "menu" i wybierz "ustawienie", aby ustawić język, podświetlenie, oszczędzanie energii wyświetlacza itp.

W menu użyj przycisków w górę i w dół, aby poruszać się i prawego i lewego przycisku, aby zmieniać.

Naciśnij „wstecz”, aby wrócić.

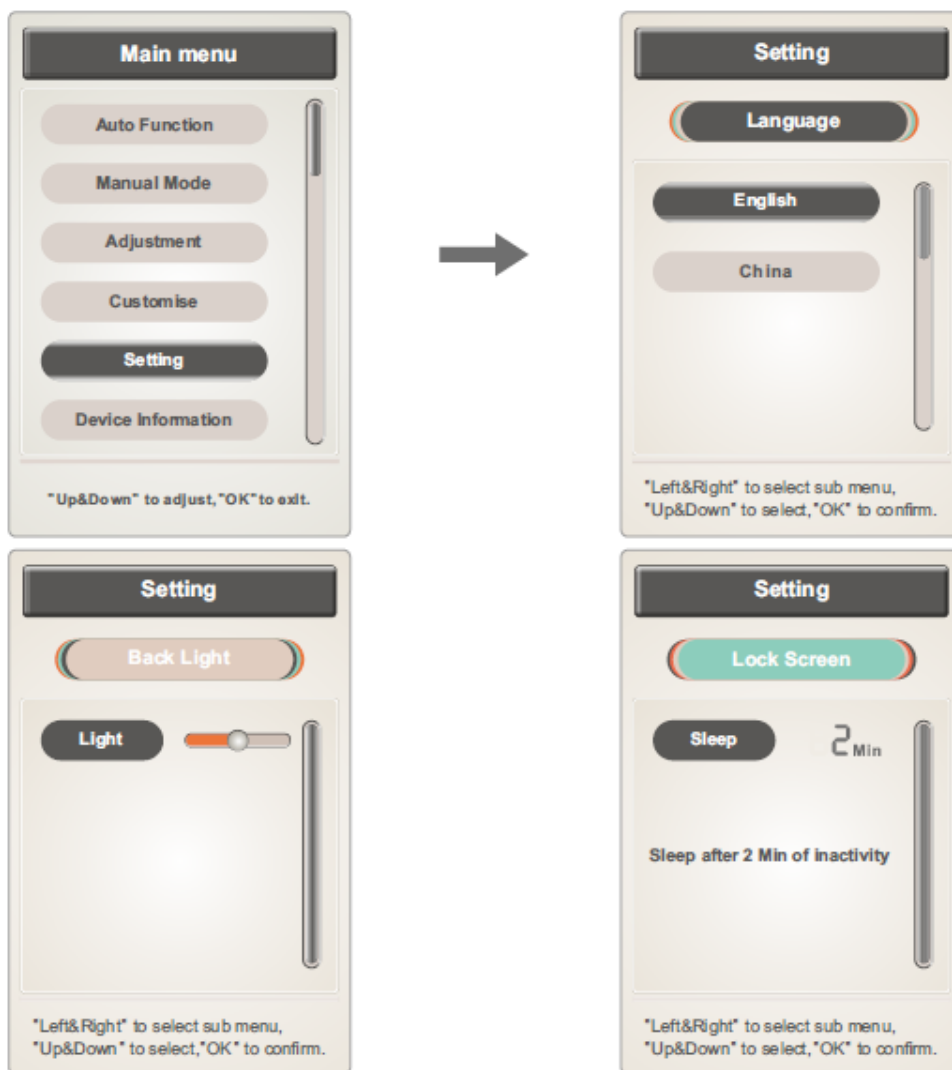

## JĘZYK

Język: wybierz angielski lub chiński.

W menu użyj przycisków w górę i w dół, aby poruszać się.



## OSZCZĘDZANIE ENERGII WYŚWIETLACZA

Ekran blokady: możesz ustawić czas, nigdy nie wyłączaj ekranu lub automatycznie wyłączaj wyświetlacz po 2 sekundach bezczynności.

Aby dostosować czas, naciśnij "ok", możesz ustawić 15 sekund, 30 sekund, 1 min, 2 min lub nigdy nie wyłączaj.

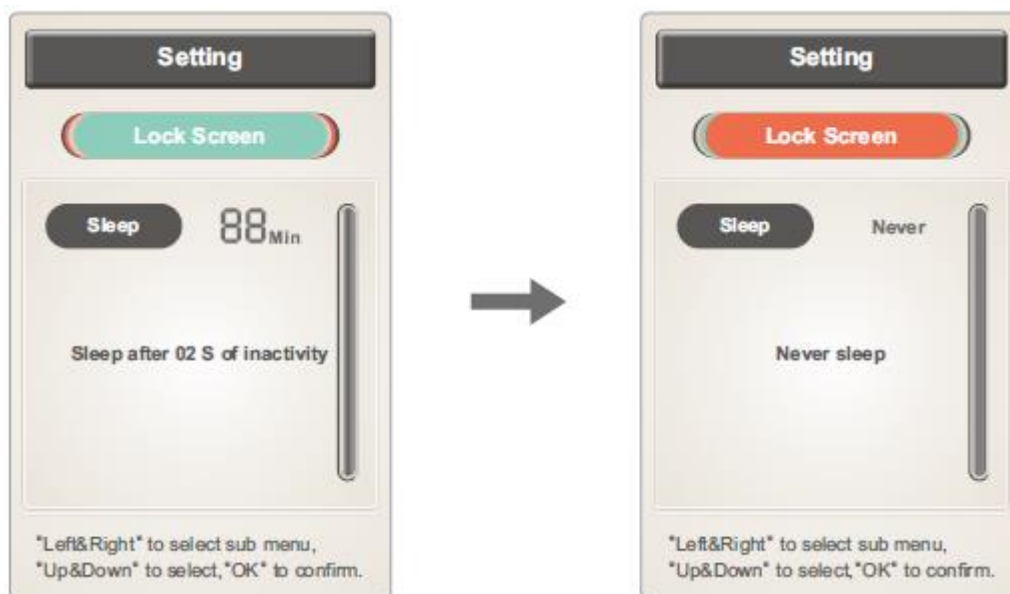

## PODŚWIETLENIE

Możesz ustawić 5 poziomów podświetlenia.

Naciśnij "wstecz", aby powrócić do menu głównego.



## INFORMACJA O URZĄDZENIU

Naciśnij "menu" i wybierz "Informacje o urządzeniu".



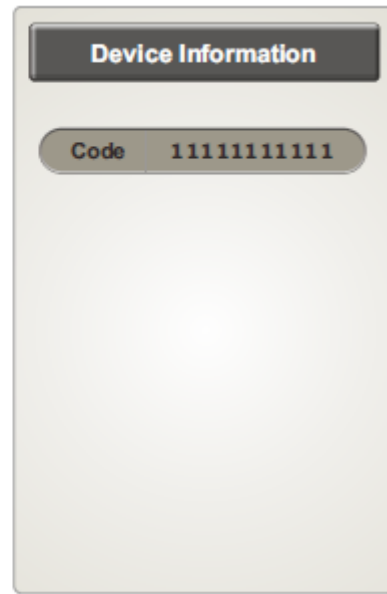
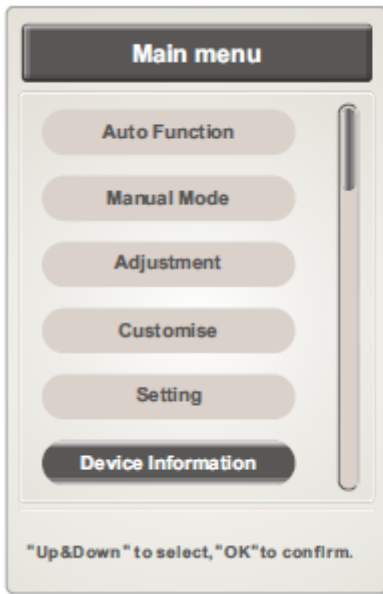

## USTAWIENIA FUNKCJI "ZERO GRAVITY"

Naciśnij aby wybrać "zero I" lub "zero II"

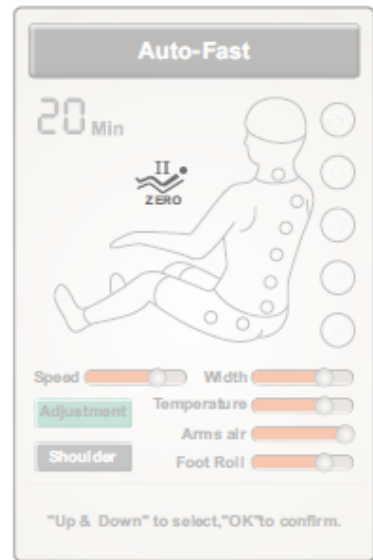
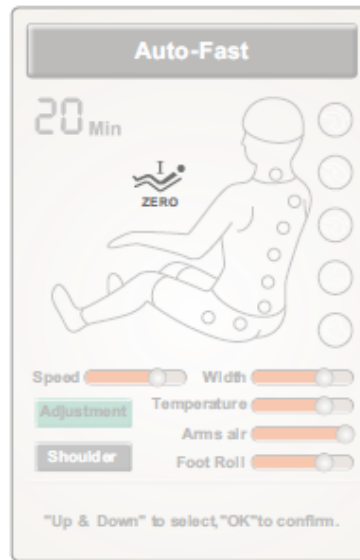
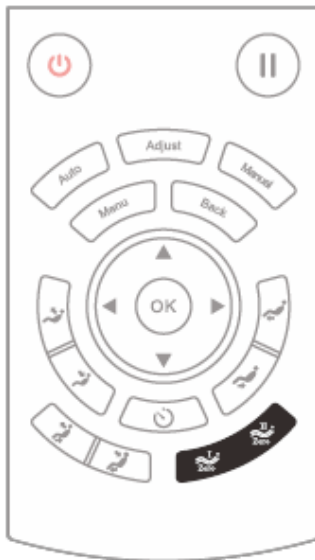

### Funkcja

### Opis



Zero gravity I









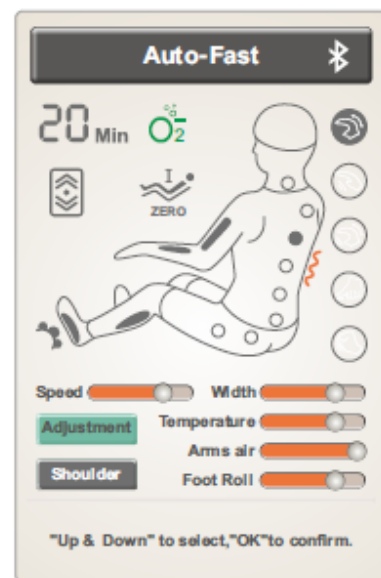
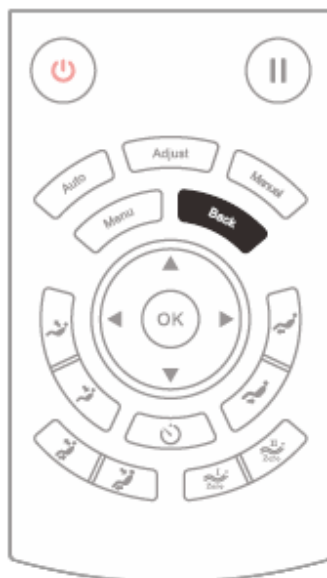

Zero gravity II

## PRZYCISK BACK

Przycisk "BACK" służy do wyświetlania informacji o masażu.









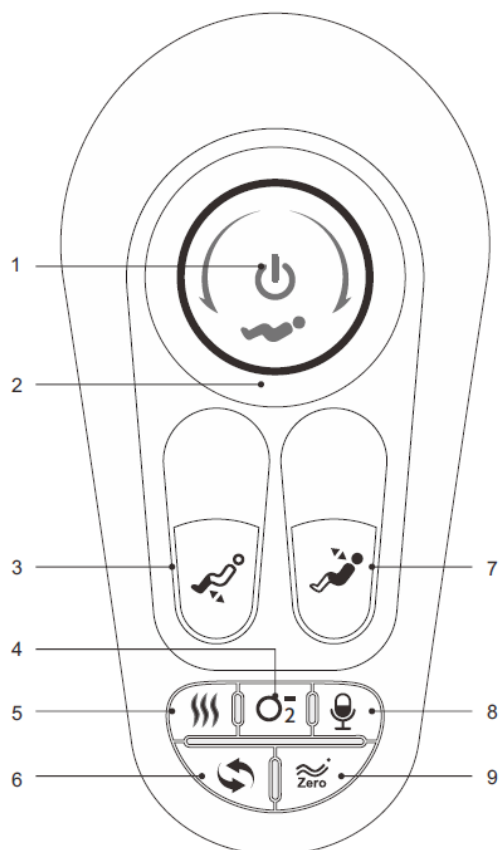

## REGULACJA KĄTA NACHYLENIA OPARCIA I PODNÓŻKÓW

Funkcje	Opis
	Aby podnieść podnóżek: przytrzymaj, aby podnieść, zwolnij przycisk, aby się zatrzymać. Po zakończeniu automatycznie wykrywa długość nóg.
	Opuszczanie podnóżka: przytrzymaj, aby obniżyć, zwolnij przycisk, aby się zatrzymać. Po zakończeniu automatycznie wykrywa długość nóg.
	Aby podnieść oparcie: przytrzymaj, aby podnieść, zwolnij przycisk, aby się zatrzymać.
	Opuszczanie oparcia: przytrzymaj, aby opuścić, zwolnij, aby zwolnić, aby zatrzymać.
	Podnieś oparcie i opuść podnóżek, zwolnij przycisk, aby się zatrzymać. Po zakończeniu automatycznie wykrywa długość nóg.
	Opuszczając oparcie i podnosząc podnóżek, zwolnij przycisk, aby się zatrzymać. Po zakończeniu automatycznie wykrywa długość nóg.
	Zero gravity I
	Zero gravity II
	Ustawienie czasu pracy, każde naciśnięcie zwiększa czas o 5 min, łączny czas nie może przekraczać 40 min, w przeciwnym razie wartość jest resetowana do najniższej możliwej wartości.

## KONTROLER PODŁOKIETNIKÓW



1. Przycisk zasilania: naciśnij, aby włączyć/wyłączyć fotel
2. Połączona zmiana podparcia pleców i nóg
3. Regulacja wysokości podnóżka
4. Generowanie anionów: naciśnij, aby włączyć / wyłączyć
5. Ogrzewanie: naciśnij, aby włączyć / wyłączyć
6. Masaż automatyczny: naciśnij, aby włączyć/wyłączyć
7. Regulacja kątów oparcia
8. Sterowanie głosowe: naciśnij, aby włączyć/wyłączyć
9. Ustawienia kąta zerowej grawitacji

Funkcja	Opis
	Przycisk zasilania: naciśnij, aby wstrzymać/rozpocząć masaż, przytrzymaj przez 3 sekundy, aby uruchomić/zatrzymać fotel. Jeśli przerwa jest dłuższa niż 20 minut, fotel wyłącza się automatycznie.
	Obrót zgodnie z ruchem wskazówek zegara obniży oparcie i podniesie podnóżek Obrót w kierunku przeciwnym do ruchu wskazówek zegara podniesie oparcie i obniży podnóżek
	Aby podnieść podnóżek: przytrzymaj przycisk, aby zmienić, zwolnij przycisk, aby się zatrzymać Opuszczanie podnóżka: przytrzymaj przycisk, aby zmienić, zwolnij przycisk, aby się zatrzymać
	Podnoszenie podłokietnika i opuszczanie podnóżka: przytrzymaj przycisk, aby zmienić, zwolnij przycisk, aby zatrzymać Opuszczanie oparcia i podnoszenie podnóżka: przytrzymaj przycisk, aby zmienić, zwolnij przycisk, aby zatrzymać
	Rozpocznij lub zatrzymaj ogrzewanie
	Rozpocznij lub zatrzymaj jonizację
	Uruchom lub zatrzymaj sterowanie głosowe fotelem
	Rozpocznij lub zatrzymaj masaż automatyczny
	Ustawienie pozycji zerowej grawitacji. Dwie pozycje.

## STEROWANIE GŁOSOWE

Sterowanie głosowe fotela jest tylko w języku angielskim.

Jeśli fotel jest włączony lub znajduje się w trybie gotowości, powiedz „Hi Alice”, aby rozpocząć sterowanie głosowe. Po uruchomieniu sterowania głosowego masz 6 sekund na wprowadzenie kolejnego polecenia. Po 6 sekundach sterowanie głosowe ponownie się wyłączy.

Nr	Komenda głosowa	Odpowiedź
1.	Massage on	ok, massage on.
2.	Massage close	ok, massage close
3.	Comfort Massage.	ok, comfort massage
4.	Relax massage.	ok, relax massage
5.	Full body massage.	ok, full body massage
6.	Neck and shoulder massage.	ok, Neck and shoulder massage
7.	Back and waist massage.	ok, back and waist massage
8.	Stretch massage.	ok, stretch massage
9.	Fixed massage.	ok, fixed massage

10.	Change the other mode.	ok, change the other mode
11.	Go little down.	ok, go little down
12.	Go little up.	ok, go little up
13.	Open the air pressure.	ok, open the air pressure
14.	Close the air pressure.	ok, close the air pressure
15.	Up the seat position.	ok, up the seat position
16.	Down the seat position.	ok, down the seat position
17.	Stop adjustment.	ok, stop adjustment

## WYŁĄCZANIE FOTEŁA

Naciśnij przycisk zasilania, aby wyłączyć fotel. Funkcje masażu są wyłączone, pozycje podłokietników są przełączane na pozycje domyślne.

Aby całkowicie wyłączyć, przestaw przełącznik po lewej stronie fotela do pozycji wyłączonej.

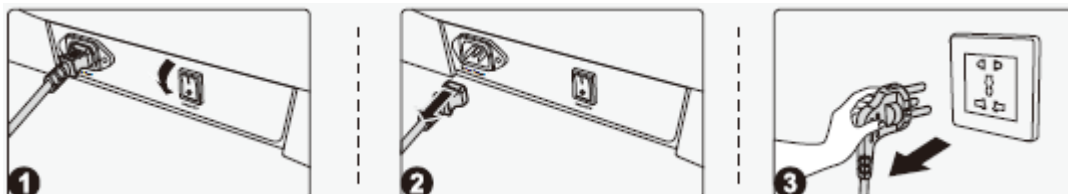

## BLUETOOTH

Znajdź swoje nowe urządzenie w telefonie. Fotel będzie się nazywać IMCM-XXXX (X to unikalny numer fotela). Sparuj fotel z telefonem i możesz odtwarzać muzykę z telefonu.

## MONTAŻ

### MONTAŻ PODŁOKIETNIKÓW

Zlokalizuj łączniki i wyciągnij z końca fotela od dołu do środka tylnej ramy (rys. 1).

Następnie podłącz złącza (rys. 2).

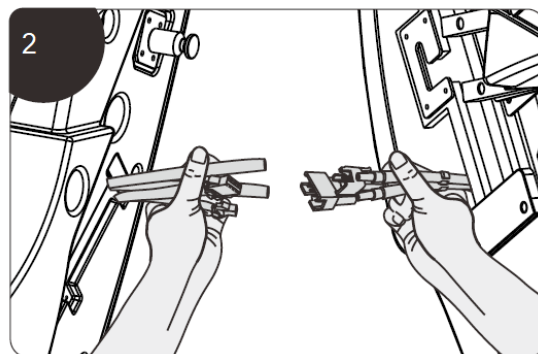
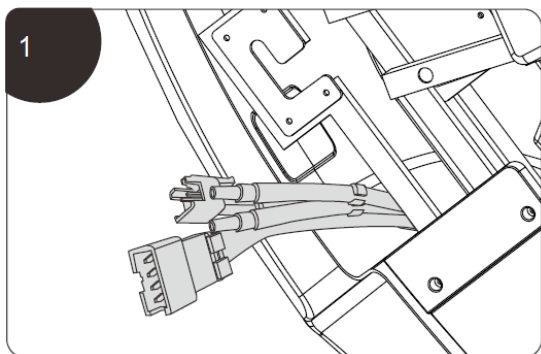

Podłącz węże powietrzne (rys. 3).

Po połączeniu wszystkich części ostrożnie włóż kable i węże powietrzne do fotela. Uważaj, aby nie przyciąć żadnych części (rys. 4).

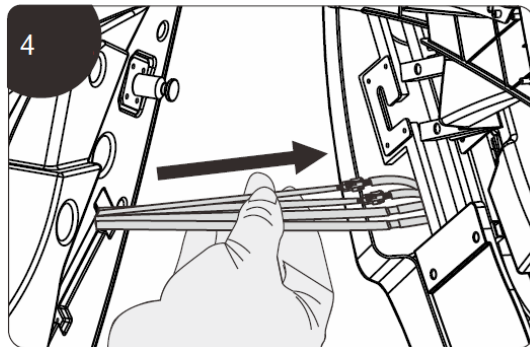
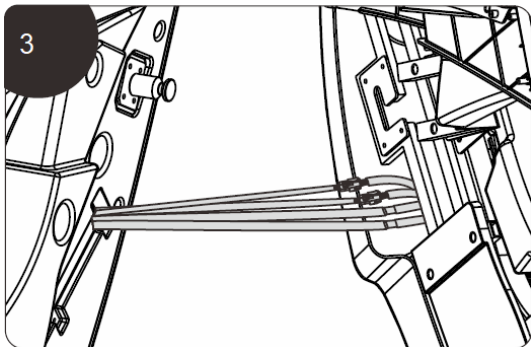

Chwyć podłokietniki po obu stronach i wsuń podłokietnik do uchwytu (rys. 5).

Wsuń podłokietnik w uchwyt z przodu i upewnij się, że jest prawidłowo zamocowany (rys. 6).

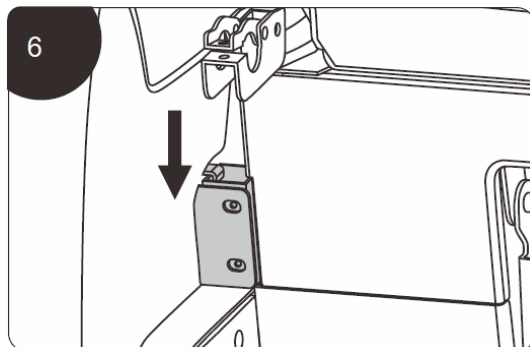
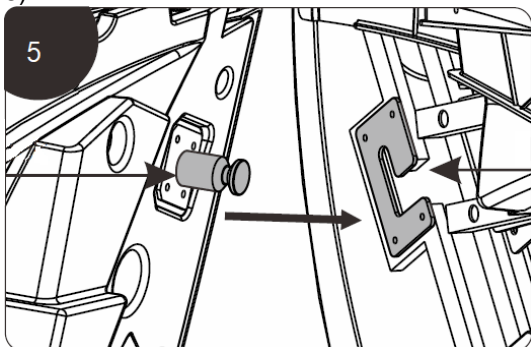

Przymocuj przód za pomocą 2 śrub M5x14 - 12,9 i 2x podkładek 6 x 12 x 1,5 (rys. 7).

Przymocuj tylną stronę za pomocą 6 śrub ST4.2 x 12 (rys. 8).

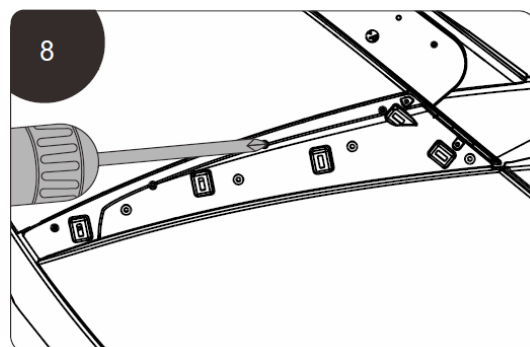
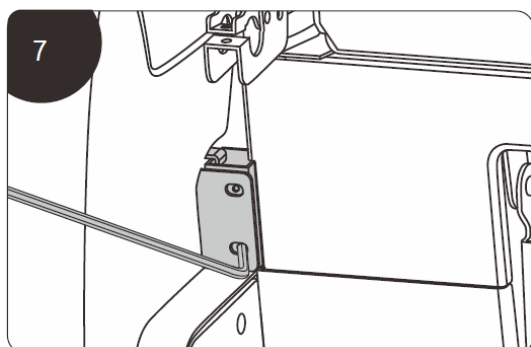

Załadź ozdobne osłony (rys. 9).

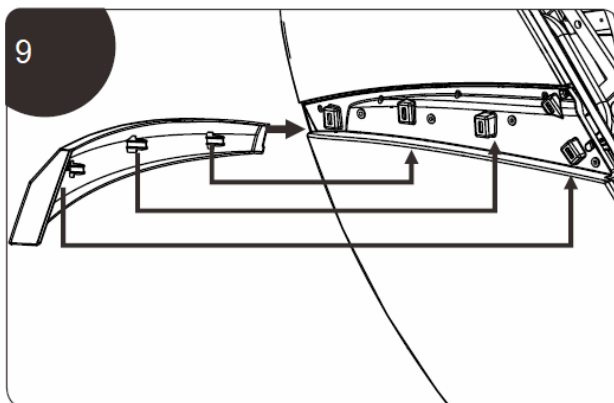

## MONTAŻ PODNÓŻKA

Podłącz węże powietrzne (rys. 1).

Podłącz węże i kable, a następnie włóż je do ramy fotela. Uważaj, aby nie przyciąć kabli i węży (rys. 2).

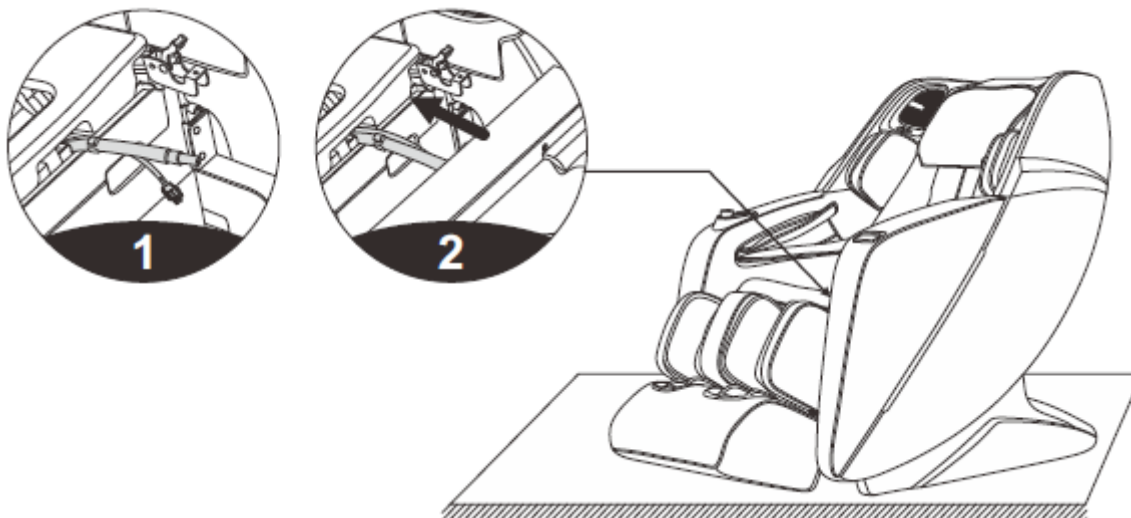

Przymocuj rękawy do podnóżka (większy rękaw musi znajdować się na zewnątrz) (rys. 3).

Wyciągnij uchwyt podnóżka (rys. 4).

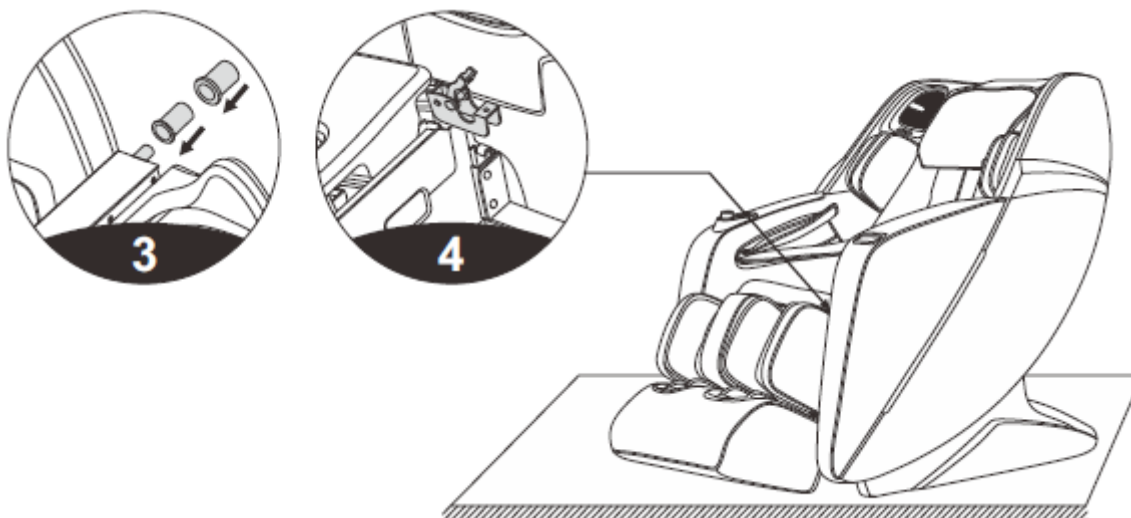

Następnie przymocuj podnóżek do uchwytów (rys. 5).

Następnie przymocuj osłony 2 śrubami M5x14 - 12,9 i 2 podkładkami 6x12x1,5 (rys. 6).

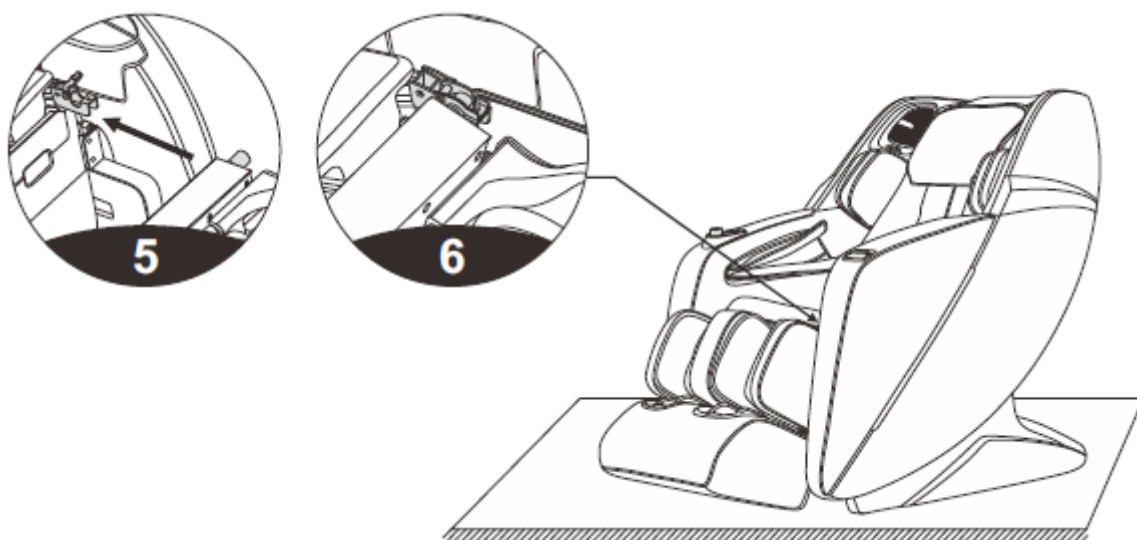

Następnie załóż osłonę (rys. 7).

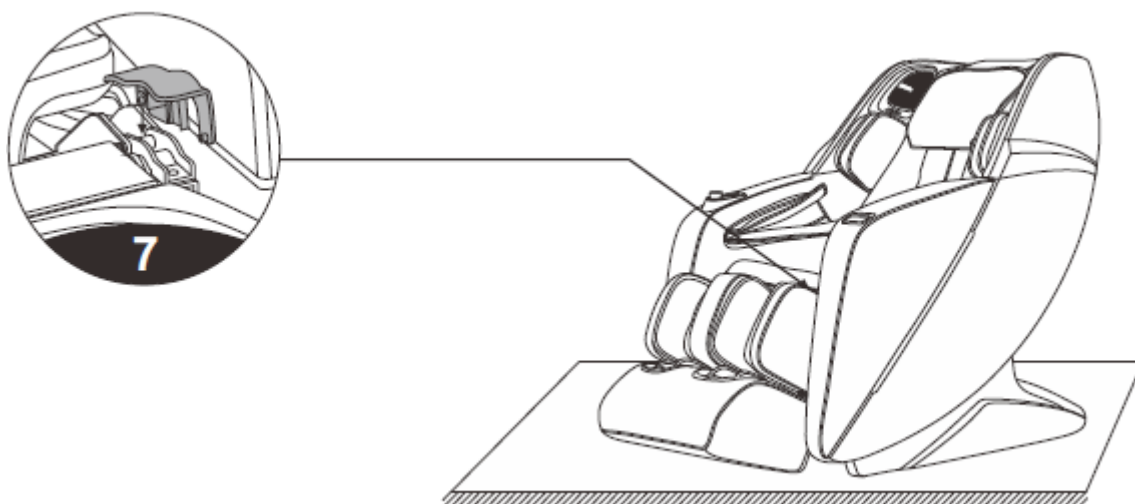

## PODUSZKI

Poduszki zapinane na zamek błyskawiczny na oparciu (1), poduszki na zagłówek na rzepy (2).

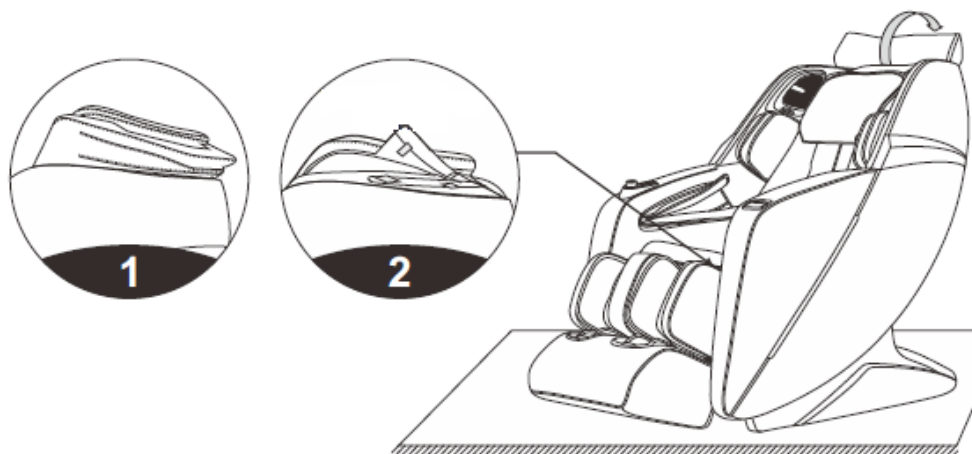



## OCHRONA PODŁOGI

Zalecamy stosowanie środków ochrony podłóg, takich jak dywany lub maty. Ciężar fotela może uszkodzić drewnianą podłogę.

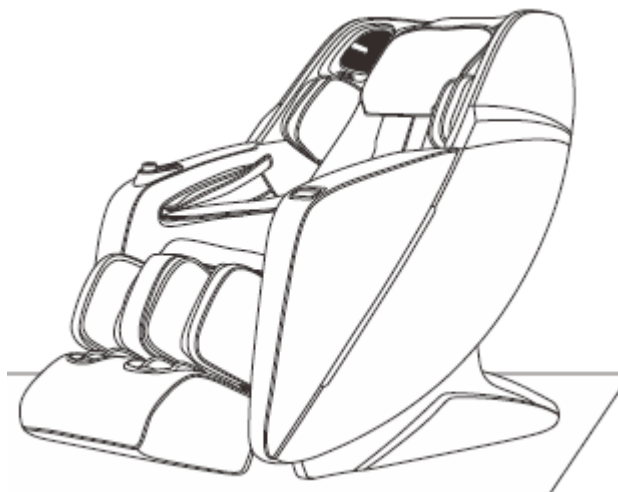

## TRANSPORT

Przed przemieszczeniem upewnij się, że fotel jest wyłączony i odłączony od zasilania.

Do przenoszenia potrzebne są dwie osoby.

Jedna osoba podnosi fotel za podnózek, a druga popycha za oparcie, umieszczając fotel na kółkach. Nie ciągnij fotela za podłokietniki.

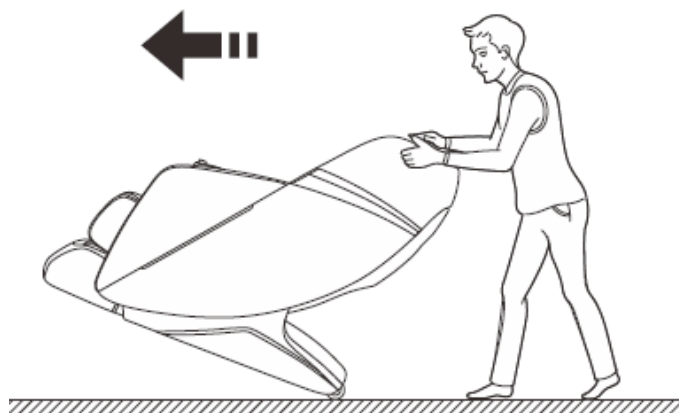

## PARAMETRY

Model:	A600
Konfiguracja:	2
Nazwa:	Massage armchair
Napięcie znamionowe:	110-120V 60 Hz
	220-240V 50Hz/60Hz
Pobór mocy	150 W
Czas operacji	20 min
Bezpieczeństwo:	Klasa I

## OCHRONA ŚRODOWISKA

Po wygaśnięciu żywotności produktu lub jeśli ewentualna naprawa jest nieopłacalna, należy go zutylizować zgodnie z lokalnymi przepisami i w sposób przyjazny dla środowiska na najbliższym złomowisku.

Poprzez odpowiednią utylizację chronisz środowisko i źródła naturalne. Ponadto możesz pomóc chronić zdrowie ludzkie. Jeśli nie masz pewności co do prawidłowej utylizacji, poproś lokalne władze o więcej informacji, aby uniknąć naruszenia prawa lub sankcji.

Nie wyrzucaj baterii do odpadów domowych, ale przekaż je do miejsca recyklingu.

## WARUNKI GWARANCJI, ZGŁOSZENIA GWARANCYJNE

Gwarant:

**inSPORTline Polska**

Ciemiętniki 19, 29-120 Kluczewsko

NIP: 6090063070, REGON: 260656756

Okres gwarancji rozpoczyna się od daty zakupu towaru przez klienta. Gwarancja udzielana jest w trzech wariantach:

1. **Gwarancja Domowa** - Przeznaczona jest dla sprzętu wykorzystywanego do użytku prywatnego, nie komercyjnego przez Kupującego będącego konsumentem. (**okres gwarancji: 24 miesiące**).
2. **Gwarancja Pół-komercyjna** - Przeznaczona jest dla sprzętu wykorzystywanego w hotelach, spa, szkołach, ośrodkach rehabilitacji, itp. (**okres gwarancji: 12 miesięcy**).
3. **Gwarancja Komercyjna** - Przeznaczona jest dla sprzętu wykorzystywanego w hotelach, spa, szkołach, ośrodkach rehabilitacji, klubach fitness oraz siłowniach, itp. (**okres gwarancji: 12 miesięcy**).

Brak informacji o wariancie gwarancji, na dowodzie zakupu (fakturze lub paragonie), domyślnie oznacza Gwarancje Domową.

Gwarancja obejmuje usunięcie usterek, które w sposób dający się udowodnić wynikają z zastosowania wadliwych materiałów lub są wynikiem błędów produkcyjnych.

Gwarancja nie obejmuje czynności związanych z konserwacją, czyszczeniem, regulacją i ze skręcaniem połączeń śrubowych danego przedmiotu, do których to czynności zobowiązany jest Kupujący we własnym zakresie i na własny koszt.

Dowodem udzielenia gwarancji są niniejsze Warunki gwarancji wraz z oświadczeniem Gwaranta zawartym na dowodzie zakupu (fakturze lub paragonie). W celu realizacji uprawnień z gwarancji Kupujący winien okazać warunki gwarancji oraz dowód zakupu (paragon lub fakturę VAT). Gwarancja obowiązuje na terenie Polski.

Uprawnienia z gwarancji nie przysługują w przypadku:

- a) uszkodzenia mechanicznego, które powstało w transporcie produktu do Kupującego za pomocą firm transportowych. Kupujący jest zobowiązany do sprawdzenia towaru przy dostawie, w celu wykrycia ewentualnych uszkodzeń w transporcie. W przypadku wykrycia takiego uszkodzenia, Kupujący zobowiązany jest niezwłocznie poinformować podmiot sprzedający oraz sporządzić protokół szkody z przewoźnikiem (firmą kurierską/pocztową). W przypadku braku sporządzenia protokołu szkody Gwarant nie ponosi odpowiedzialności za szkody spowodowane przez firmy kurierskie/pocztowe.
- b) Uszkodzenia i zużycie takich elementów jak: linki, paski, wtyki, gniazdko, przełączniki, przyciski, baterie, przewody, elementy gumowe, pedały, uchwyty z gąbki, kółka, łożyska, tapicerka, rączki itp., chyba że ujawniona w tych elementach wada nie jest skutkiem naturalnego zużycia, a powstała z przyczyny tkwiącej w tym elemencie.
- c) Drobne, powierzchniowe zarysowania, odbarwienia lub spękania powłoki kryjącej.
- d) Używania przez Kupującego, niezgodnych z instrukcją obsługi sprzętu, środków eksploatacyjnych lub czyszczących.
- e) Niewłaściwego zabezpieczenia sprzętu przez Kupującego przed działaniem czynników zewnętrznych tj. wilgoci, temperatury, kurzu, itp.

- f) Niestosowania przez Kupującego wymaganych (zgodnie z instrukcją obsługi) materiałów eksploatacyjnych.
- g) Przeróbek i zmian konstrukcyjnych, dokonywanych przez Kupującego lub inne osoby nieuprawnione do tego działania przez Gwaranta.
- h) Normalnego użytkowania (normalne zużycie części eksploatacyjnych).
- i) Uszkodzenia sprzętu na skutek nieprawidłowego montażu przez Kupującego lub osoby trzecie.

W przypadku zasadności zgłoszenia reklamacyjnego Gwarant zapewnia transport i usługę serwisową przedmiotu gwarancji.

W przypadku braku zasadności zgłoszenia reklamacyjnego Kupujący będzie mógł odebrać przekazany przedmiot w siedzibie Gwaranta lub zamówić usługę wysyłki danego przedmiotu na własny koszt.

W wyjątkowych przypadkach, aby zdiagnozować usterkę i stwierdzić zasadność zgłoszenia reklamacyjnego Gwarant może zażądać przygotowania sprzętu do odbioru. Odbiór ten może być dokonany przez firmę spedycyjną, wówczas Kupujący zobowiązany jest przygotować towar w sposób bezpieczny do odbioru. Kupujący wyda przedmiot sprzedaży bez zanieczyszczeń, w opakowaniu oryginalnym lub zastępczym pozwalającym na przetransportowanie przedmiotu sprzedaży w stanie bezpiecznym.

Gwarant zobowiązany jest ustosunkować się do zgłoszenia gwarancyjnego w terminie do 14 dni. Naprawa gwarancyjna zostanie wykonana w najkrótszym możliwym terminie. W wyjątkowych przypadkach, gdy naprawa przedmiotu sprzedaży będzie wymagać sprowadzenia niedostępnych w Polsce lub nietypowych części z zagranicy, termin może być wydłużony. Kupujący zostanie poinformowany o takiej sytuacji drogą mailową lub telefonicznie.

Gwarant zobowiązuje się do naprawy uszkodzonego sprzętu w przypadku zasadności zgłoszenia gwarancyjnego. Wymiana towaru na nowy możliwa jest jedynie w przypadku braku możliwości naprawy sprzętu i gdy wada przedmiotu sprzedaży jest istotna. Zwrot kwoty zakupu za sprzęt jest możliwy jedynie w przypadku braku możliwości naprawy i braku możliwości wymiany na nowy oraz gdy wada jest istotna.

#### **Okresowe przeglądy techniczne sprzętu (dotyczy sprzętu przeznaczonego do użytku pół-komercyjnego oraz komercyjnego)**

Po upływie 6 i 12 miesięcy obowiązywania gwarancji, Gwarant zaleca przeprowadzenie przeglądu technicznego sprzętu. Wszystkie części, które zostaną wymienione w trakcie okresowego przeglądu technicznego, zostaną użyte przez Gwaranta nieodpłatnie w ramach gwarancji (poza częściami zużytymi w trakcie normalnego użytkowania). Kupujący zobowiązany jest jedynie do pokrycia kosztów przeglądu technicznego i dojazdu do klienta wg. indywidualnej wyceny. Wiążącej wyceny dokonuje dział serwisowy Gwaranta.

#### **Zgłoszenia gwarancyjne**

W celu zgłoszenia reklamacyjnego należy przesłać FORMULARZ GWARANCYJNY za pomocą strony internetowej Gwaranta [www.e-insportline.pl](http://www.e-insportline.pl).

Formularz gwarancyjny powinien zawierać takie informacje jak:

Imię i Nazwisko / Numer telefonu / Adres / Dowód zakupu / Nazwa produktu / Opis Wady.

Klient zostanie poinformowany o zakończeniu i wyniku reklamacji przez e-mail lub telefonicznie.



inSPORTline Polska  
Ciemiętники 19, 29-120 Kluczewsko  
Telefon: +48 510 275 999  
E-mail: [biuro@e-insportline.pl](mailto:biuro@e-insportline.pl)  
NIP: 6090063070, REGON: 260656756