



INSTRUKCJA OBSŁUGI – PL

IN 22638 Kosz do koszykówki inSPORTline Baltimore



SPIS TREŚCI

INSTRUKCJA BEZPIECZEŃSTWA.....	3
LISTA CZĘŚCI.....	4
MONTAŻ.....	5
OCHRONA ŚRODOWISKA	7
WARUNKI GWARANCJI, ZGŁOSZENIA GWARANCYJNE	7

INSTRUKCJA BEZPIECZEŃSTWA

Przeczytaj uważnie instrukcję. Wyjmij wszystkie części i osprzęt z kartonu i umieść je na miękkiej i czystej powierzchni. Sprawdź, czy niczego nie brakuje. Prosimy o recykling wszystkich materiałów opakowaniowych.

- Postępuj dokładnie według instrukcji. Niezastosowanie się do tych instrukcji może spowodować poważne obrażenia lub uszkodzenia.
- Właściciel musi upewnić się, że wszyscy użytkownicy znają i przestrzegają wszystkich zasad dotyczących operacji składowania.
- Aby zapewnić bezpieczeństwo, starannie składaj i konserwuj produkt.
- Jeśli używasz drabiny podczas montażu, używaj jej ze szczególną ostrożnością.
- Regularnie sprawdzaj, czy podstawa nie przecieka. Wycieki mogą spowodować nieoczekiwane przewrócenie się produktu.
- Prawidłowo osadź słupek. Niezastosowanie się do tego może doprowadzić do oddzielenia się tyczki podczas transportu lub zabawy.
- Klimat, korozja lub niewłaściwe użycie mogą prowadzić do obrażeń ciała lub uszkodzenia produktu.
- Jeśli potrzebujesz pomocy, skontaktuj się z obsługą klienta.
- Minimalna wysokość robocza to 1,98 m do spodu tablicy.
- Zaleca się wypełnienie podstawy piaskiem, a nie wodą. Jeśli napełniasz podstawę wodą, sprawdź, czy nie przecieka. Wyciek może doprowadzić do przewrócenia się produktu.
- Jeśli napełniasz podstawę wodą, opróżnij ją lub dodaj 7,57 litra środka przeciw zamarzaniu, zanim temperatura osiągnie lub spadnie poniżej 0 ° C. Zamarzająca woda może popękać podstawę.
- Bez podstawy wypełnionej wodą lub piaskiem nie można używać produktu. Produkt może się przewrócić i spowodować obrażenia lub śmierć.
- Przechowuj kosz w pozycji poziomej bez wypełnionej podstawy (umieść go na ziemi).
- Umieść kosz na stabilnej, równej powierzchni.
- Przed użyciem upewnij się, że produkt jest dobrze ustawiony i stabilny.
- Produkt nie jest zabawką.
- Nigdy nie używaj produktu w pobliżu wody.
- Podczas użytkowania noś wygodną odzież sportową. Zawsze noś buty sportowe.
- Nie dokonuj nieautoryzowanych modyfikacji.
- Dzieci mogą używać produktu tylko pod nadzorem rodziców.
- Montaż może przeprowadzić tylko osoba dorosła. Do montażu potrzebne są dwie osoby dorosłe.
- Regularnie sprawdzaj stan produktu. Natychmiast zaprzestań używania produktu, jeśli jest zużyty lub uszkodzony.
- Używać tylko oryginalnych części zamiennych.
- Nie noś biżuterii podczas użytkowania.
- Nie wspinaj się na stojak.
- Nie wieszaj się na obręczy.
- Nigdy nie rzucaj ani nie wieszaj się na koszu podczas wsadu.
- Skonsultuj się z lekarzem przed rozpoczęciem sesji ćwiczeń.

- **OSTRZEŻENIE:** Nadmierny wysiłek podczas treningu może spowodować poważne obrażenia lub śmierć. Jeśli poczujesz się źle, natychmiast przestań ćwiczyć!
- Może być przeznaczony dla szkół i klubów sportowych, do użytku wewnątrz i na zewnątrz.

LISTA CZĘŚCI

Nr	Parametry / Nazwa	Ilość
1	Tablica	1
2	Obręcz	1
3	Siatka	1
4	Wspornik płyty	1
5	Śruba M8x45mm	4
6	Nakrętka	4
7	Śruba M8x16mm	2
8	Śruba M12x90mm	2
9	Nakrętka	2
10	Zaślepka	1
11	Górny słupek	1
12	Środkowy słupek	1
13	Dolny słupek	1
14	Podstawa	1
15	Wał koła	1
16	Koło	1 zestaw
17	Śruba M10x100mm	1
18	Nakrętka	1
19	Klamra słupka	2
20	Śruba M8x20mm	2
21	Nakrętka	2
22	Pokrętło ręczne	1
23	Śruba M10x90mm	2
24	Śruba M8x120mm	2
25	Podkładka sprężynowa	2
26	Sprężyna	2

MONTAŻ

OSTRZEŻENIE!

Montaż może wykonać tylko osoba dorosła.

Zaleca się wykonanie montażu przez 4 osoby dorosłe.

- Rozpakuj wszystkie części z pudełka i sprawdź, czy żadnej nie brakuje.
- Przymocuj obręcz (2) i uchwyt tablicy (4) do tablicy (1) śrubami (5, 24) i nakrętkami (6).
- Następnie przymocuj górną część uchwyty tablicy (4) do tablicy (1) śrubami (7). Przymocuj górny słupek (11) do uchwyty tablicy (4) za pomocą śrub (8) i nakrętek (9). (Ramiona uchwyty (4) muszą być najpierw wygięte ręcznie - są dostarczane równoległe w opakowaniu.)
- Połącz słupek górny (11) ze słupkiem środkowym (12), a następnie słupek środkowy (12) ze słupkiem dolnym (13). Połącz słupki (11) i (12) za pomocą pokrętła (22) i śrub (23). Połącz słupki (12) i (13) ze śrubami (23)
- Umieść podstawę (14) na płaskiej powierzchni. Przymocuj koła (16) do podstawy z osią (15), a następnie do słupka (13).
- Przymocuj wsporniki (19) do dolnego słupka (13) za pomocą śrub (17) i nakrętek (18). Następnie przymocuj wsporniki (19) do podstawy (14) za pomocą śrub (20) i nakrętek (21).
- Następnie wsyp piasek lub wlej wodę do podstawy.

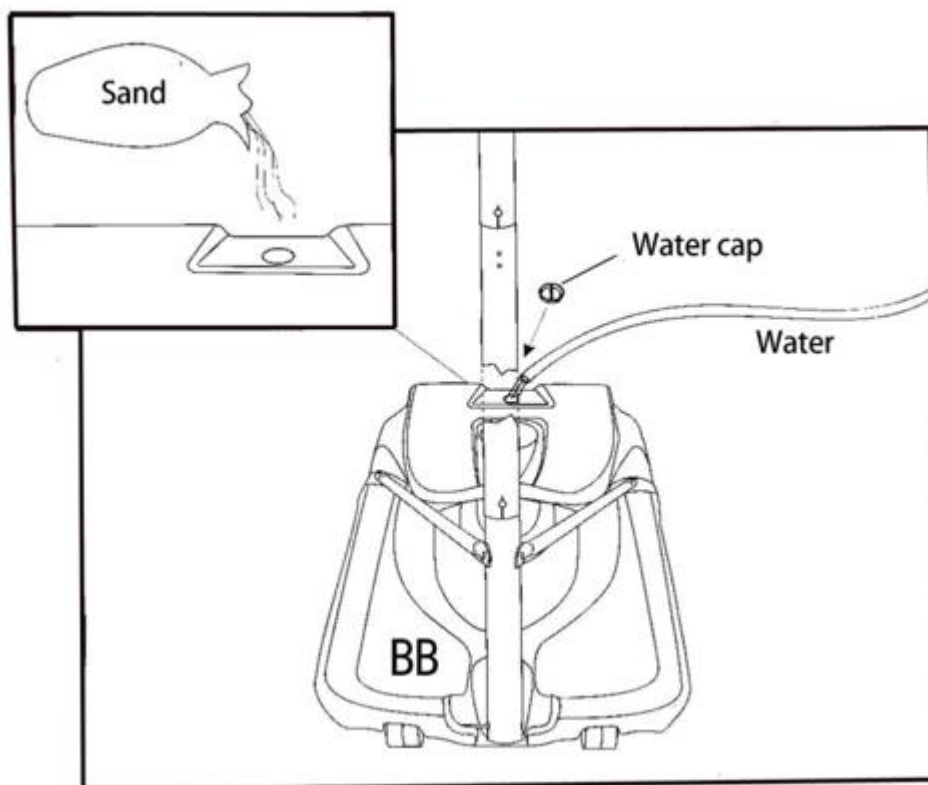

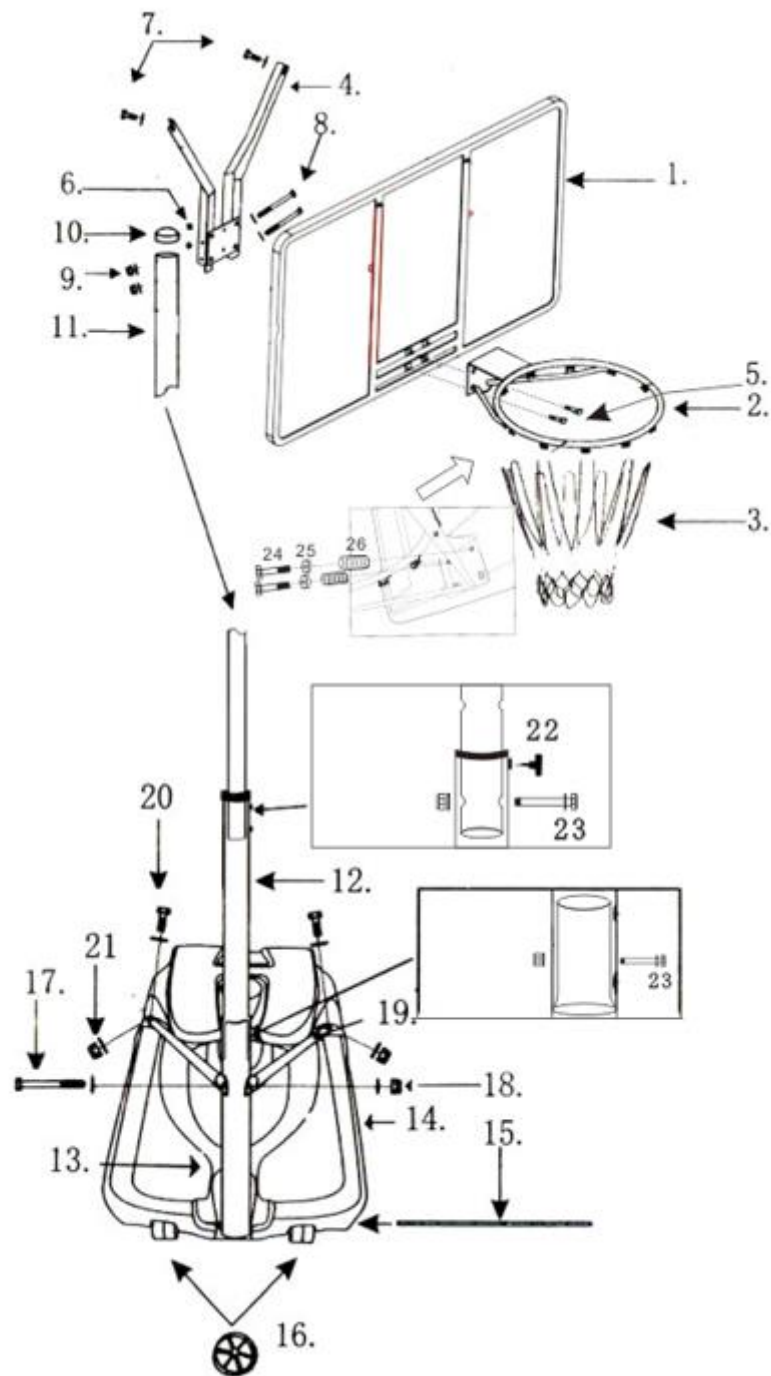

TRANSPORT

- Przed przenoszeniem opuść kosz do najniższej możliwej wartości.
- Zwróć uwagę na nierówności powierzchni.
- Następnie ostrożnie umieść kosz na płaskiej powierzchni i powoli dostosuj żądaną wysokość.

OCHRONA ŚRODOWISKA

Po upływie okresu użytkowania produktu lub jeśli możliwa naprawa jest nieopłacalna, należy go zutylizować zgodnie z lokalnymi przepisami i w sposób przyjazny dla środowiska w najbliższym złomowisku.

Właściwa utylizacja zapewni ochronę środowiska i źródeł naturalnych. Ponadto możesz pomóc chronić zdrowie ludzkie. Jeśli nie masz pewności co do prawidłowej utylizacji, poproś lokalne władze o uniknięcie naruszenia prawa lub sankcji.

WARUNKI GWARANCJI, ZGŁOSZENIA GWARANCYJNE

Gwarant:

inSPORTline Polska

Ciemiętniki 19, 29-120 Kluczewsko

NIP: 6090063070, REGON: 260656756

Okres gwarancji rozpoczyna się od daty zakupu towaru przez klienta. Gwarancja udzielana jest w trzech wariantach:

1. **Gwarancja Domowa** - Przeznaczona jest dla sprzętu wykorzystywanego do użytku prywatnego, nie komercyjnego przez Kupującego będącego konsumentem. (**okres gwarancji: 24 miesiące**).
2. **Gwarancja Pół-komercyjna** - Przeznaczona jest dla sprzętu wykorzystywanego w hotelach, spa, szkołach, ośrodkach rehabilitacji, itp. (**okres gwarancji: 12 miesięcy**).
3. **Gwarancja Komercyjna** - Przeznaczona jest dla sprzętu wykorzystywanego w hotelach, spa, szkołach, ośrodkach rehabilitacji, klubach fitness oraz siłowniach, itp. (**okres gwarancji: 12 miesięcy**).

Brak informacji o wariancie gwarancji, na dowodzie zakupu (fakturze lub paragonie), domyślnie oznacza Gwarancje Domową.

Gwarancja obejmuje usunięcie usterek, które w sposób dający się udowodnić wynikają z zastosowania wadliwych materiałów lub są wynikiem błędów produkcyjnych.

Gwarancja nie obejmuje czynności związanych z konserwacją, czyszczeniem, regulacją i ze skręcaniem połączeń śrubowych danego przedmiotu, do których to czynności zobowiązany jest Kupujący we własnym zakresie i na własny koszt.

Dowodem udzielenia gwarancji są niniejsze Warunki gwarancji wraz z oświadczeniem Gwaranta zawartym na dowodzie zakupu (fakturze lub paragonie). W celu realizacji uprawnień z gwarancji Kupujący winien okazać warunki gwarancji oraz dowód zakupu (paragon lub fakturę VAT). Gwarancja obowiązuje na terenie Polski.

Uprawnienia z gwarancji nie przysługują w przypadku:

- a) uszkodzenia mechanicznego, które powstało w transporcie produktu do Kupującego za pomocą firm transportowych. Kupujący jest zobowiązany do sprawdzenia towaru przy dostawie, w celu wykrycia ewentualnych uszkodzeń w transporcie. W przypadku wykrycia takiego uszkodzenia, Kupujący zobowiązany jest niezwłocznie poinformować podmiot sprzedający oraz sporządzić protokół szkody z przewoźnikiem (firmą kurierską/pocztową). W przypadku braku sporządzenia protokołu szkody Gwarant nie ponosi odpowiedzialności za szkody spowodowane przez firmy kurierskie/pocztowe.
- b) Uszkodzenia i zużycie takich elementów jak: linki, paski, wtyki, gniazdko, przełączniki, przyciski, baterie, przewody, elementy gumowe, pedały, uchwyty z gąbki, kółka, łożyska, tapicerka, rączki itp., chyba że ujawniona w tych elementach wada nie jest skutkiem naturalnego zużycia, a powstała z przyczyny tkwiącej w tym elemencie.
- c) Drobnego, powierzchniowego zarysowania, odbarwienia lub spękania powłoki kryjącej.
- d) Używania przez Kupującego, niezgodnych z instrukcją obsługi sprzętu, środków eksploatacyjnych lub czyszczących.
- e) Niewłaściwego zabezpieczenia sprzętu przez Kupującego przed działaniem czynników zewnętrznych tj. wilgoci, temperatury, kurzu, itp.

- f) Niestosowania przez Kupującego wymaganych (zgodnie z instrukcją obsługi) materiałów eksploatacyjnych.
- g) Przeróbek i zmian konstrukcyjnych, dokonywanych przez Kupującego lub inne osoby nieuprawnione do tego działania przez Gwaranta.
- h) Normalnego użytkowania (normalne zużycie części eksploatacyjnych).
- i) Uszkodzenia sprzętu na skutek nieprawidłowego montażu przez Kupującego lub osoby trzecie.

W przypadku zasadności zgłoszenia reklamacyjnego Gwarant zapewnia transport i usługę serwisową przedmiotu gwarancji.

W przypadku braku zasadności zgłoszenia reklamacyjnego Kupujący pokrywa koszty ewentualnego transportu i usługi serwisowej przedmiotu gwarancji.

W przypadku braku zasadności zgłoszenia reklamacyjnego Kupujący będzie mógł odebrać przekazany przedmiot w siedzibie Gwaranta lub zamówić usługę wysyłki danego przedmiotu na własny koszt.

W wyjątkowych przypadkach, aby zdiagnozować usterkę i stwierdzić zasadność zgłoszenia reklamacyjnego Gwarant może zażądać przygotowania sprzętu do odbioru. Odbiór ten może być dokonany przez firmę spedycyjną, wówczas Kupujący zobowiązany jest przygotować towar w sposób bezpieczny do odbioru. Kupujący wyda przedmiot sprzedaży bez zanieczyszczeń, w opakowaniu oryginalnym lub zastępczym pozwalającym na przetransportowanie przedmiotu sprzedaży w stanie bezpiecznym.

Gwarant zobowiązany jest ustosunkować się do zgłoszenia gwarancyjnego w terminie do 14 dni. Naprawa gwarancyjna zostanie wykonana w najkrótszym możliwym terminie. W wyjątkowych przypadkach, gdy naprawa przedmiotu sprzedaży będzie wymagać sprowadzenia niedostępnych w Polsce lub nietypowych części z zagranicy, termin może być wydłużony. Kupujący zostanie poinformowany o takiej sytuacji drogą mailową lub telefonicznie.

Gwarant zobowiązuje się do naprawy uszkodzonego sprzętu w przypadku zasadności zgłoszenia gwarancyjnego. Wymiana towaru na nowy możliwa jest jedynie w przypadku braku możliwości naprawy sprzętu i gdy wada przedmiotu sprzedaży jest istotna. Zwrot kwoty zakupu za sprzęt jest możliwy jedynie w przypadku braku możliwości naprawy i braku możliwości wymiany na nowy oraz gdy wada jest istotna.

Okresowe przeglądy techniczne sprzętu (dotyczy sprzętu przeznaczonego do użytku pół-komercyjnego oraz komercyjnego)

Po upływie 6 i 12 miesięcy obowiązywania gwarancji, Gwarant zaleca przeprowadzenie przeglądu technicznego sprzętu. Wszystkie części, które zostaną wymienione w trakcie okresowego przeglądu technicznego, zostaną użyte przez Gwaranta nieodpłatnie w ramach gwarancji (poza częściami zużytymi w trakcie normalnego użytkowania). Kupujący zobowiązany jest jedynie do pokrycia kosztów przeglądu technicznego i dojazdu do klienta wg. indywidualnej wyceny. Wiążącej wyceny dokonuje dział serwisowy Gwaranta.

Zgłoszenia gwarancyjne

W celu zgłoszenia reklamacyjnego należy przesłać FORMULARZ GWARANCYJNY za pomocą strony internetowej Gwaranta www.e-insportline.pl.

Formularz gwarancyjny powinien zawierać takie informacje jak:

Imię i Nazwisko / Numer telefonu / Adres / Dowód zakupu / Nazwa produktu / Opis Wady.

Klient zostanie poinformowany o zakończeniu i wyniku reklamacji przez e-mail lub telefonicznie.



inSPORTline Polska
Ciemniaki 19, 29-120 Kluczewsko
Telefon: +48 510 275 999
E-mail: biuro@e-insportline.pl
NIP: 6090063070, REGON: 260656756