



**INSTRUKCJA OBSŁUGI – PL**  
**IN 22143 Hulajnoga elektryczna W-TEC Dalfin**

## SPIS TREŚCI

INSTRUKCJA BEZPIECZEŃSTWA.....	3
OPIS PRODUKTU.....	4
AKCESORIA.....	5
OPIS BATERII.....	5
WYJMOWANIE BATERII.....	6
PANEL STEROWANIA.....	7
MONTAŻ.....	8
REGULACJA.....	9
REGULACJA HAMULCA.....	9
REGULACJA KIEROWNICY.....	9
BEFORE RIDING.....	9
SKŁADANIE I TRANSPORT.....	10
ŁADOWANIE.....	10
BATERIA.....	11
UŻYTKOWANIE.....	11
TECHNIKA JAZDY.....	11
CZYSZCZENIE I KONSERWACJA.....	12
PRZECHOWYWANIE.....	12
PARAMETRY TECHNICZNE.....	13
OCHRONA ŚRODOWISKA.....	14
WARUNKI GWARANCJI, ZGŁOSZENIA GWARANCYJNE.....	14

## INSTRUKCJA BEZPIECZEŃSTWA

- Hulajnoga jest przeznaczona do przewożenia jednej osoby jednocześnie.
- Noś kask i inny sprzęt ochronny, w tym odpowiednie buty.
- Nie jeźdź po drogach niebezpiecznych lub niekwalifikujących się.
- Przed pierwszą jazdą wypróbuj sterowanie hulajnogą na otwartej przestrzeni. Jeśli nie jesteś pewien, poproś o radę bardziej doświadczoną osobę.
- Unikaj niebezpiecznych manewrów lub sterowania jedną ręką podczas jazdy.
- Podczas jazdy trzymaj obie stopy na podnóżku.
- Nie przejeżdżaj bezpośrednio przez przeszkodę wyższą niż 3 cm, w przeciwnym razie możesz stracić równowagę i spowodować obrażenia ciała lub uszkodzenie produktu.
- Na nierównych lub wyboistych drogach zwolnij i jeźdź ostrożnie. Nie narażaj siebie ani innych na nieostrożną jazdę.
- Przed jazdą należy ustawić odpowiednią wysokość kierownicy dla własnego bezpieczeństwa.
- Nie wjeżdżaj do wody, oleju lub zamrzniętych powierzchni.
- Nie zanurzaj hulajnogi w wodzie. Akumulator lub silnik zostaną zniszczone.
- Nie jeźdź w deszczu ani na mokrej nawierzchni. Istnieje ryzyko uszkodzenia części elektronicznych i baterii.
- Jeśli to możliwe, nie jeźdź w złych warunkach pogodowych. Zachowaj szczególną ostrożność po zmroku.
- Zawsze upewnij się, że nie naruszasz lokalnych przepisów przed użyciem produktu. Używanie tych i podobnych urządzeń nie wszędzie jest dozwolone. W razie wątpliwości skontaktuj się z lokalnymi władzami.
- Sprawdź, czy wszystkie części są dobrze zamocowane i czy śruby nie są poluzowane. W razie potrzeby dokręć je lub skontaktuj się z centrum serwisowym.
- Nieautoryzowane modyfikacje lub konserwacja zmniejszają bezpieczeństwo sprzętu.
- Niewłaściwe użytkowanie może prowadzić do poważnych (śmiertelnych) obrażeń lub szkód.
- Regularnie sprawdzaj, czy produkt nie jest zużyty. Natychmiast wymień zużyte części.
- Nie używaj uszkodzonego produktu. Nie używaj produktu, jeśli pojawiają się ostre krawędzie.
- Przestrzegaj instrukcje obsługi i użytkowania. Nie demontuj urządzenia samodzielnie.
- Sprawdź poziom naładowania akumulatora przed jazdą. Jeśli nie jest w pełni naładowany, nie rozpoczynaj jazdy.
- Urządzenie jest przeznaczone wyłącznie do użytku osobistego. Użytkowanie komercyjne nie jest dozwolone.
- Zachowaj ostrożność podczas jazdy. Nigdy nie jeźdź po spożyciu alkoholu lub pod wpływem narkotyków. Nie noś niczego na urządzeniu.
- Zawsze kontroluj prędkość i bądź ostrożny. Zachowaj dobrą widoczność w okolicy. Nie przekraczaj ograniczeń prędkości ani wagi, aby uniknąć obrażeń.
- Rozluźnij stopy i lekko ugnij kolana podczas jazdy po nierównej powierzchni.
- W razie wypadku pozostań na miejscu i czekaj na pomoc.
- Podczas jazdy w grupie zachowaj odpowiednią odległość, aby uniknąć kolizji.
- Pamiętaj, że Twój obecny wzrost jest większy, gdy stoisz na hulajnodze niż bez niej. Staraj się zachować równowagę i unikaj zbyt wąskich miejsc.

- Inne czynności (telefonowanie, słuchanie muzyki) mogą znacznie zmniejszyć Twoją uwagę podczas jazdy. Nie rozpraszaj się.
- Regularnie sprawdzaj stan opon. Natychmiast wymień zużyte.
- Hamulce po użyciu są gorące, nie dotykaj ich gołą skórą.
- Nie przyspieszaj podczas zjeżdżania ze wzniesienia. Droga hamowania jest dłuższa i możesz stracić kontrolę nad hulajnogą.
- Maksymalna waga użytkownika: 100 kg

## OPIS PRODUKTU

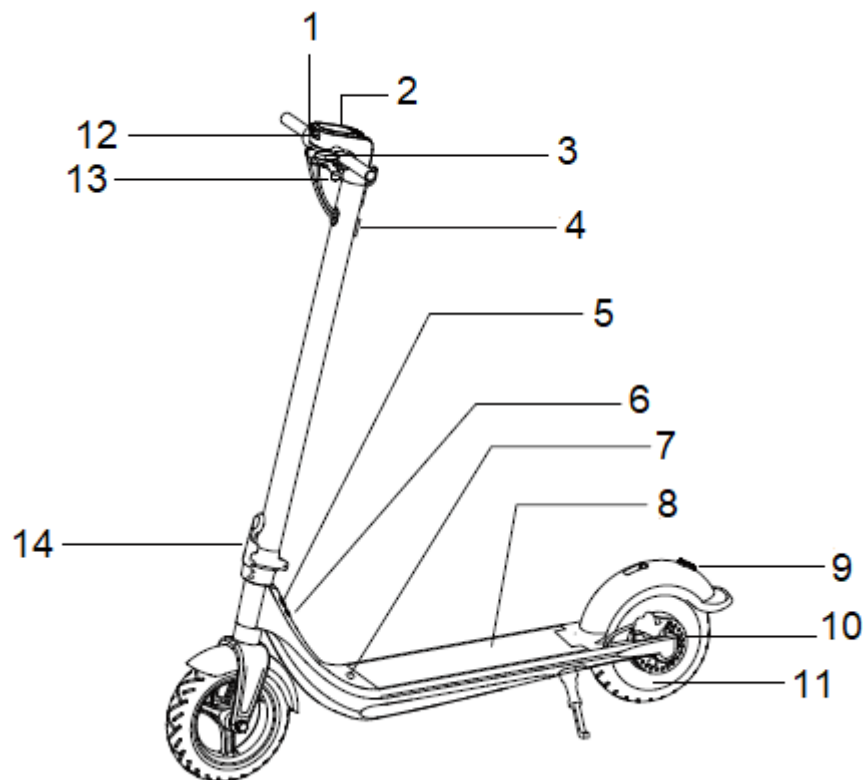

1. Akcelerator
2. Panel sterowania
3. Klakson
4. USB
5. Port do ładowania
6. Przycisk ON / OFF
7. Mechanizm do zdejmowania pokładu
8. Pokład
9. Światła hamowania
10. Tarcza hamulcowa
11. Silnik
12. Przednie światło
13. Dźwignia hamulca

## 14. Mechanizm składania

### AKCESORIA

Przewód USB



Klucz imbusowy



Ładowarka

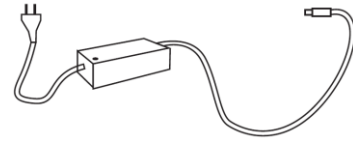

### OPIS BATERII

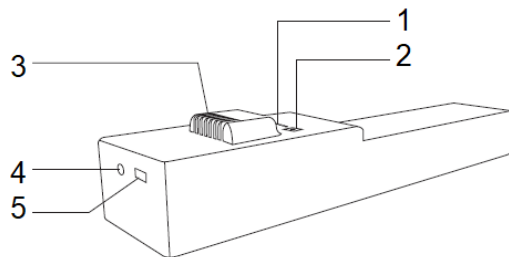

1. Stan baterii
2. Przełącznik 5V
3. Złącze
4. Port do ładowania
5. Port USB

# WYJMOWANIE BATERII

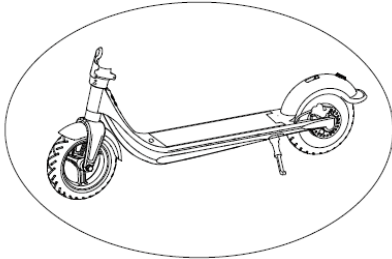
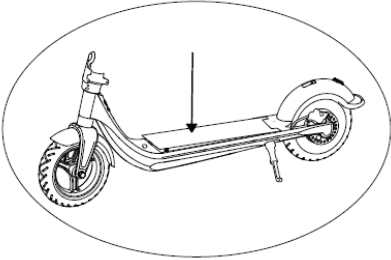
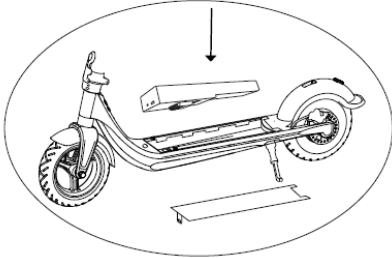
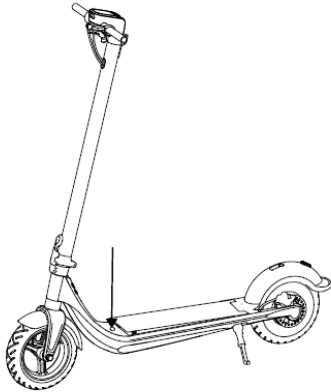

## PANEL STEROWANIA

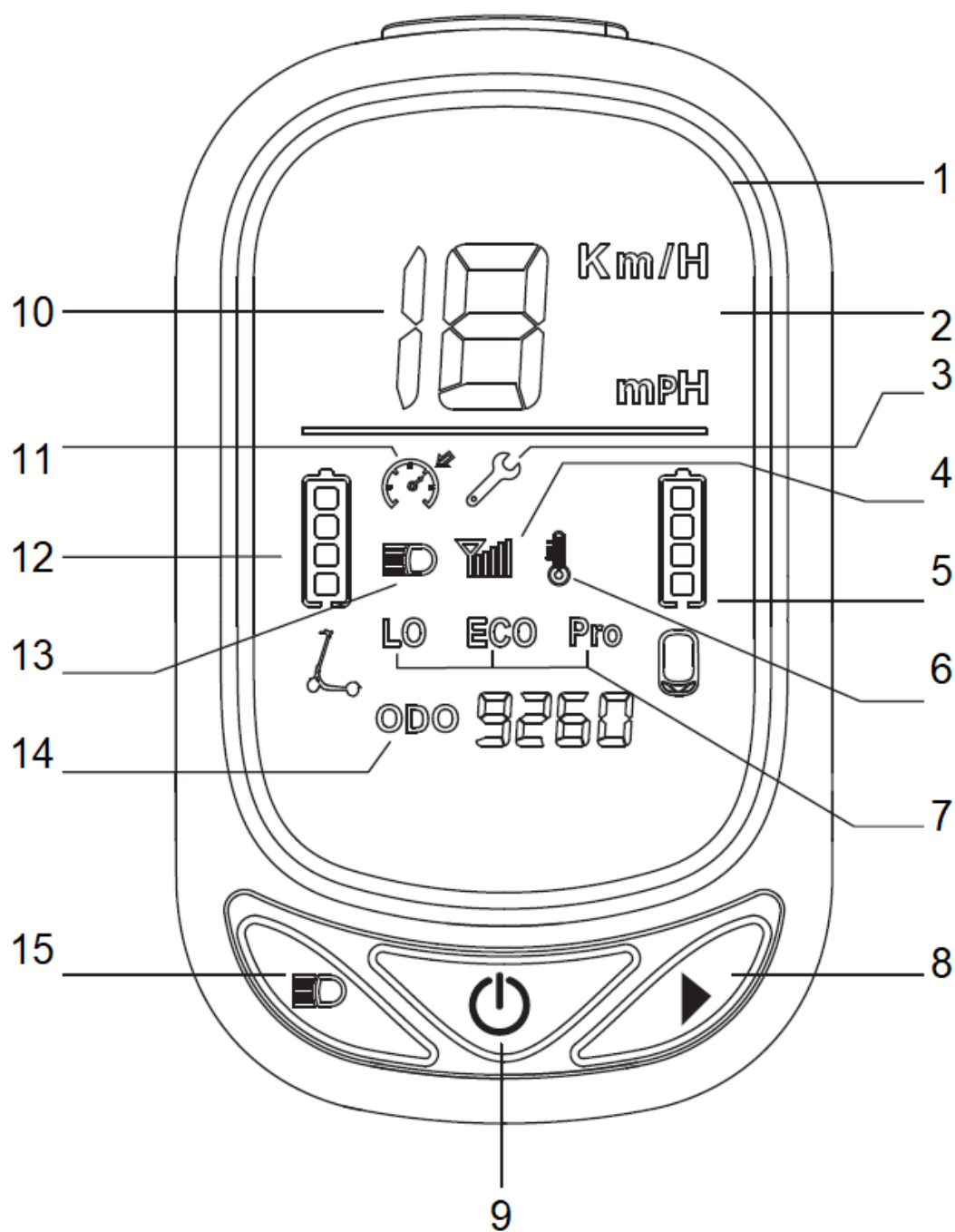

- |                                |                       |
|--------------------------------|-----------------------|
| 1. Jednostka prędkości km / h  | 9. Przycisk ON / OFF  |
| 2. Jednostka prędkości mil / h | 10. Prędkość          |
| 3. Błąd                        | 11. Tempomat          |
| 4. Sygnał                      | 12. Pojemność baterii |
| 5. Bateria panelu sterowania   | 13. Światło           |
| 6. Hulajnoga jest przegrzana   | 14. Całkowity dystans |
| 7. Tryby prędkości             | 15. Przycisk światła  |
| 8. Zmiana trybu prędkości      |                       |

Hulajnogę uruchamiasz przyciskiem on / off. Hulajnoga uruchamia się i przechodzi w tryb gotowości.

**Parowanie panelu sterowania i hulajnowy:** Po uruchomieniu hulajnowy naciśnij przycisk ON / OFF i przytrzymaj przez 6 sekund, aby sparować hulajnogę z panelem sterowania, a następnie naciśnij przyciski zmiany trybu (8) i świateł (15) jednocześnie.

**Zmiana jednostek prędkości:** Panel sterowania musi być wyłączony, naciśnij przycisk zmiany trybu 8, a następnie przytrzymaj przycisk on / off 9, aż panel sterowania włączy się, a następnie użyj przycisku świateł 15, aby wybrać km / h lub mile / h.

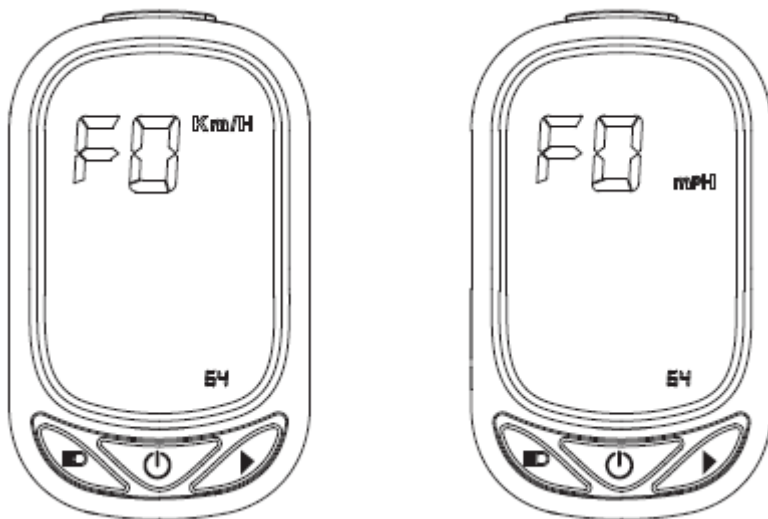

**Światła:** Aby włączyć / wyłączyć światła, naciśnij przycisk 15, zostanie wyświetlona ikona 13.

**Tempomat:** Aby uruchomić tempomat, utrzymuj stałą prędkość, 2 sygnały dźwiękowe zabrzmiały w ciągu 5 sekund, a następnie na wyświetlaczu pojawi się ikona 11 i możesz zwolnić pedał przyspieszenia. Naciśnij pedał przyspieszenia lub hamulca, aby wyłączyć tempomat.

**Przegrzanie:** jeśli wyświetla się ikona 6, hulajnoga jest przeegrzana i musisz poczekać, aż ostygnie, po ostygnięciu ikona zniknie.

**Błąd:** Jeśli wyświetlana jest ikona 3, skontaktuj się z serwisem.

Jeśli hulajnoga nie jest używana przez 1 minutę, panel sterowania przełącza się w tryb oszczędzania energii, skuter wyłącza się po 5 minutach bezczynności. Panel sterowania wyłącza się po 10 minutach, gdy światła są włączone.

## MONTAŻ

Użyj mechanizmu składania, aby rozłożyć kierownicę, a następnie zamocować kierownicę.

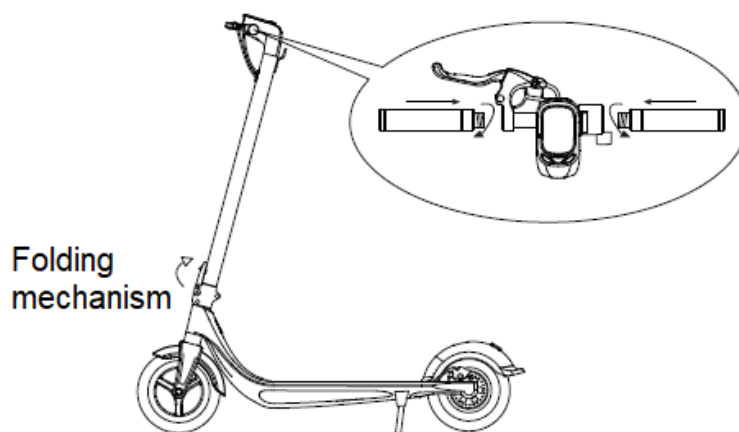



## REGULACJA

### REGULACJA HAMULCA

Mocny hamulec: Jeśli hamulec jest zbyt mocny, poluzuj śrubę sześciokątną M5 w kierunku przeciwnym do ruchu wskazówek zegara i zwolnij linkę hamulcową (skrót koniec linki hamulcowej).

Luźny hamulec: Jeśli hamulec jest zbyt luźny, poluzuj śrubę sześciokątną M5 w kierunku przeciwnym do ruchu wskazówek zegara i dokręć linkę hamulcową (wydłuż przewód hamulcowy).



### REGULACJA KIEROWNICY

Jeśli kierownica jest poluzowana, użyj klucza imbusowego M5, aby dokręcić śruby mechanizmu składania.

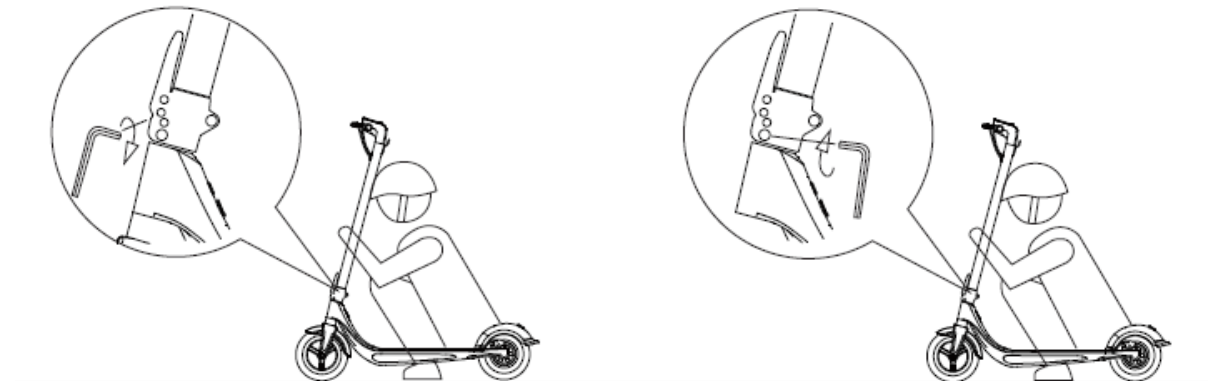

## BEFORE RIDING

Przed jazdą sprawdź następujące elementy:

- Funkcjonalność przednich i tylnych hamulców, światła, ruch kierownicy itp.
- Hamulce, sprawdź stan klocków, tarczy, linki hamulca itp.
- Upewnij się, że wszystkie śruby są dobrze dokręcone.
- Sprawdź ciśnienie w oponach (45 psi) i ich stan.
- Zawsze noś osobiste wyposażenie ochronne (kask, ochraniacze itp.)
- Początkujący i osoby starsze muszą sprawdzić tryb prędkości, zawsze powinny używać trybu jazdy wolnej (ECO).
- Ustaw prawidłową wysokość kierownicy.
- Upewnij się, że kierownica i mechanizm składania są odpowiednio zabezpieczone.
- Sprawdź stan baterii.

## SKŁADANIE I TRANSPORT

Aby złożyć, zwolnij mechanizm szybkiego zwalniania hulajnogę i zaczeć kierownicę o tylny błotnik. Wtedy możesz łatwo przenosić hulajnogę.

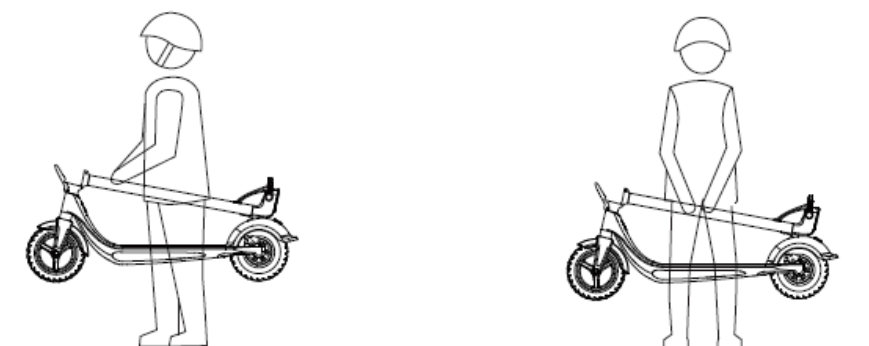
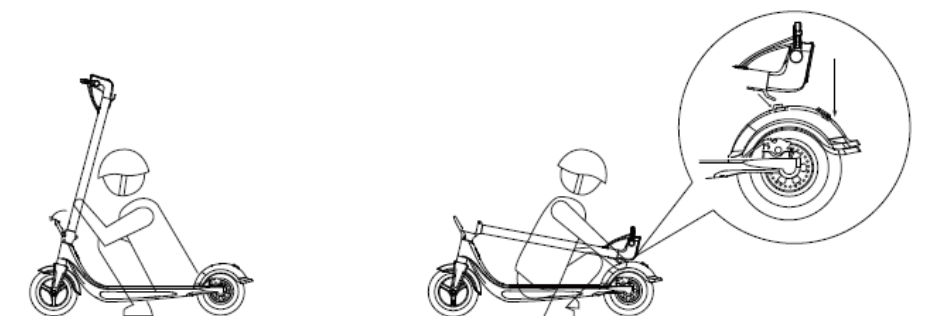

## ŁADOWANIE

Otwórz port ładowania i włóż adapter do ładowania. Po naładowaniu hulajnogę zdejmij adapter i zamknij port ładowania.

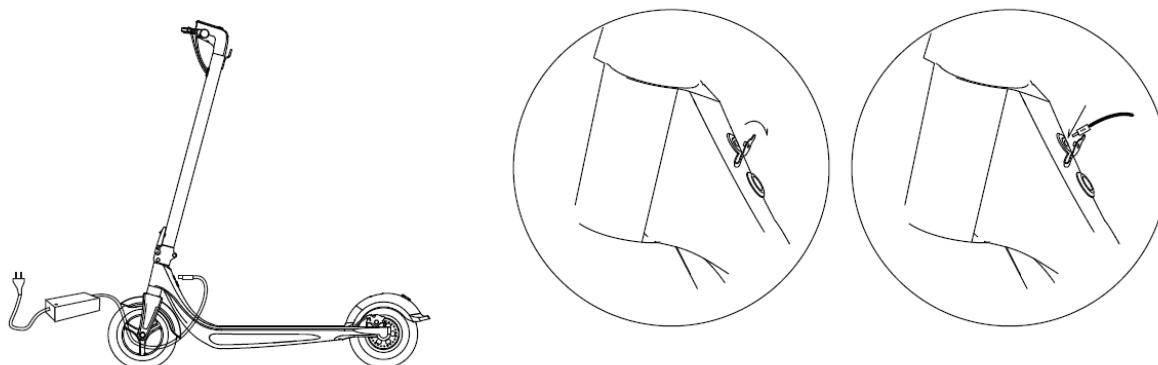

## BATERIA

**6 miesięcy gwarancji na żywotność baterii - gwarantujemy, że nominalna pojemność baterii nie spadnie poniżej 70% jej całkowitej pojemności w ciągu 6 miesięcy od sprzedaży hulajnogi.**

- Aby zapewnić prawidłowe działanie i bezpieczne użytkowanie baterii, należy postępować zgodnie z zaleceniami zawartymi w instrukcji. Natychmiast zaprzestań używania baterii, jeśli bateria jest uszkodzona, wycieka płyn lub czujesz nietypowy zapach.
- Żywotność baterii jest ograniczona. Jeśli używasz baterii, której żywotność została przekroczona, częstotliwość ładowania może wzrosnąć, a zasięg hulajnogi zostanie zmniejszony.
- Nie otwieraj ani nie wrzucaj baterii do ognia. Nie wkładaj ciał obcych do baterii.
- Nie dotykaj baterii metalowymi przedmiotami. Akumulator może eksplodować lub ulec uszkodzeniu.
- Używaj tylko oryginalnej ładowarki.
- Podczas jazdy przestrzegaj lokalnych przepisów i obostrzeń.
- Baterię można ładować w sposób ciągły.
- Idealna temperatura ładowania akumulatora to +10 ° C do +30 ° C.
- Jeśli będziesz używać baterii przez dłuższy czas, jej temperatura będzie wyższa. To jest normalny stan baterii.
- Jeśli używasz baterii w zimnym otoczeniu, zasięg jest niższy.
- Nie naprawiaj ani nie modyfikuj baterii samodzielnie.

## UŻYTKOWANIE

- Przed użyciem upewnij się, że wszystkie części są prawidłowo zmontowane, dokręcone i nieuszkodzone.
- Sprawdź hamulce.
- Sprawdź, czy mechanizm składania jest prawidłowo zablokowany.
- Upewnij się, że bateria jest prawidłowo naładowana.
- Upewnij się, że opony są w dobrym stanie.
- Sprawdź kierownicę. Musi być odpowiednio dokręcona.
- Zapoznaj się z otoczeniem, upewnij się, że nie zagrażasz sobie i swojemu otoczeniu.
- Nie jeźdź po śliskich powierzchniach.
- Noś osobiste wyposażenie ochronne, w tym kask i solidne buty.
- Nie używaj, jeśli warunki zewnętrzne są złe.
- Wilgoć zmniejsza skuteczność hamowania.

## TECHNIKA JAZDY

- Zapoznaj się z hulajnogą przed pierwszym użyciem i sprawdź swoją zdolność do kontrolowania tego produktu.
- Skręcaj i hamuj bezpiecznie, mając wystarczającą ilość wolnego miejsca.
- Przećwicz pierwszą jazdę na otwartej przestrzeni bez przeszkód.
- Nigdy nie pozwól, aby Twój umysł odwracał uwagę podczas jazdy.

**Pozycja stopy** - połóż stopę na podnóżku jak najbliżej przedniej części. Postaw drugą stopę na ziemi. Upewnij się, że trasa jest czysta i wolna. Aby rozpocząć jazdę, odepchnij się do przodu (jak na hulajnodze bez napędu). Odepchnij stopą na ziemi. Natychmiast po naciśnięciu przepustnicy w dół, przechyl swoje ciało do przodu, aby zapobiec wypadnięciu, jednocześnie zwiększając prędkość. Unikaj nadmiernego naciskania ciała na kierownicę podczas zmiany prędkości. Jedna stopa jest z przodu, a druga z tyłu. Wygodne jest ustawienie stóp jak na deskorolce, aby uzyskać optymalną stabilność.

**UWAGA:** Jazda na hulajnodze może być niebezpieczna. Korzystasz z produktu na własną odpowiedzialność i przed rozpoczęciem jazdy zapoznałeś się ze wszystkimi środkami bezpieczeństwa.

**Skręcanie** - to samo co na desce lub snowboardzie. Kierownica powinna być równoległa do ciała. Przed skręceniem spójrz na zbliżający się kierunek, aby upewnić się, że operacja jest bezpieczna.

**Hamowanie** - przesun ciężar do tyłu, aby hamowanie odbywało się za pomocą stóp, a nie za pomocą kierownicy i układu kierowniczego. Naucz się dobrze regulować środek ciężkości podczas zatrzymywania, aby uniknąć przewrócenia lub nadmiernego zużycia układu hamulcowego i kierowniczego.

## CZYSZCZENIE I KONSERWACJA

- Hulajnoga musi być wyłączona, odłączona od ładowarki, a port ładowania musi być zasłonięty przed czyszczeniem lub konserwacją.
- Wyczyść hulajnogę wilgotną szmatką i łagodnym detergentem.
- Nie używaj rozpuszczalników ani innych agresywnych środków czyszczących.
- Trzymaj wodę z dala od portu ładowania.
- Nigdy nie zanurzaj hulajnogi.
- Nie używaj myjek wysokociśnieniowych.
- Jeśli ciśnienie w oponach jest niskie, napompuj je (45 psi).
- Jeśli chcesz wymienić opony / dętki, skontaktuj się ze sprzedawcą lub serwisem.
- Możesz wyregulować sztywność hamulca poprzez poluzowanie śruby M5. Poluzuj śrubę w prawo, dokręć w lewo.
- W razie potrzeby dokręć lub poluzuj linkę hamulca.

## PRZECHOWYWANIE

- Przechowywać w suchym i zacienionym miejscu.
- Unikaj przechowywania, jeśli temperatura w pomieszczeniu przekracza 50 ° C.
- Ładuj akumulator co najmniej raz w miesiącu. Żywotność baterii jest niższa w niskich temperaturach.

## PARAMETRY TECHNICZNE

Wymiary	dł. x sz. x wys (cm) – rozłożona	118 x 42,5 x 122
	dł. x szer. x wys. (cm) – złożona	118 x 42,5 x 47,5
Waga	kg	16,9
Nośność	kg	100
Wiek użytkownika		16 – 50
Wzrost użytkownika	cm	120 – 200
Właściwości napędu	Prędkość maksymalna (km/h)	25
	Maksymalne nachylenie (%)	13
	Nawierzchnia	utwardzone ścieżki, ścieżki z przeszkodami mniejszymi niż 1 cm. Nie wjeżdżaj do wody głębszej niż 3 cm. Nie zanurzaj hulajnogi
	Temperatura robocza	-10 – 40
	Temperatura przechowywania	-20 – 45
	Wodoodporność	IP54
Bateria	Napięcie znamionowe (V)	36
	Maks. napięcie ładowania (V)	42
	Moc znamionowa (Wh)	360
Parametry silnika	Moc znamionowa (W)	350
	Maksymalna moc (W)	600
Ładowarka	Moc znamionowa (W)	84
	Znamionowe napięcie wejściowe	100 – 240
	Znamionowe napięcie wyjściowe (V)	42
	Prąd znamionowy (A)	2
	Certyfikaty	CERoHs UL FCC
Panel sterowania	Pojemność akumulatora (Ah)	1
	Prąd ładowania (A)	1
	Czas ładowania (godz.)	2
	Moc oświetlenia (W)	1,2

## OCHRONA ŚRODOWISKA

Po wygaśnięciu żywotności produktu lub jeśli ewentualna naprawa jest nieopłacalna, należy go zutylizować zgodnie z lokalnymi przepisami i w sposób przyjazny dla środowiska na najbliższym złomowisku.

Poprzez odpowiednią utylizację chronisz środowisko i źródła naturalne. Ponadto możesz pomóc chronić zdrowie ludzkie. Jeśli nie masz pewności co do prawidłowej utylizacji, poproś lokalne władze o uniknięcie naruszenia prawa lub sankcji.

Nie wyrzucaj baterii do śmieci domowych, ale przekaż je do punktu recyklingu.

## WARUNKI GWARANCJI, ZGŁOSZENIA GWARANCYJNE

Gwarant:

**inSPORTline Polska**

Ciemiętniki 19, 29-120 Kluczewsko

NIP: 6090063070, REGON: 260656756

Okres gwarancji rozpoczyna się od daty zakupu towaru przez klienta. Gwarancja udzielana jest w trzech wariantach:

1. **Gwarancja Domowa** - Przeznaczona jest dla sprzętu wykorzystywanego do użytku prywatnego, nie komercyjnego przez Kupującego będącego konsumentem. (**okres gwarancji: 24 miesiące**).
2. **Gwarancja Pół-komercyjna** - Przeznaczona jest dla sprzętu wykorzystywanego w hotelach, spa, szkołach, ośrodkach rehabilitacji, itp. (**okres gwarancji: 12 miesięcy**).
3. **Gwarancja Komercyjna** - Przeznaczona jest dla sprzętu wykorzystywanego w hotelach, spa, szkołach, ośrodkach rehabilitacji, klubach fitness oraz siłowniach, itp. (**okres gwarancji: 12 miesięcy**).

Brak informacji o wariancie gwarancji, na dowodzie zakupu (fakturze lub paragonie), domyślnie oznacza Gwarancje Domową.

Gwarancja obejmuje usunięcie usterek, które w sposób dający się udowodnić wynikają z zastosowania wadliwych materiałów lub są wynikiem błędów produkcyjnych.

Gwarancją nie obejmuje czynności związanych z konserwacją, czyszczeniem, regulacją i ze skręcaniem połączeń śrubowych danego przedmiotu, do których to czynności zobowiązany jest Kupujący we własnym zakresie i na własny koszt.

Dowodem udzielenia gwarancji są niniejsze Warunki gwarancji wraz z oświadczeniem Gwaranta zawartym na dowodzie zakupu (fakturze lub paragonie). W celu realizacji uprawnień z gwarancji Kupujący winien okazać warunki gwarancji oraz dowód zakupu (paragon lub fakturę VAT). Gwarancja obowiązuje na terenie Polski.

Uprawnienia z gwarancji nie przysługują w przypadku:

- a) Uszkodzenia mechanicznego, które powstało w transporcie produktu do Kupującego za pomocą firm transportowych. Kupujący jest zobowiązany do sprawdzenia towaru przy dostawie, w celu wykrycia ewentualnych uszkodzeń w transporcie. W przypadku wykrycia takiego uszkodzenia, Kupujący zobowiązany jest niezwłocznie poinformować podmiot sprzedający oraz sporządzić protokół szkody z przewoźnikiem (firmą kurierską/pocztową). W przypadku braku sporządzenia protokołu szkody Gwarant nie ponosi odpowiedzialności za szkody spowodowane przez firmy kurierskie/pocztowe.
- b) Uszkodzenia i zużycie takich elementów jak: linki, paski, wtyki, gniazdko, przełączniki, przyciski, baterie, przewody, elementy gumowe, pedały, uchwyty z gąbki, kółka, łożyska, tapicerka, rączki itp., chyba że ujawniona w tych elementach wada nie jest skutkiem naturalnego zużycia, a powstała z przyczyny tkwiącej w tym elemencie.
- c) Drobnego, powierzchniowego zarysowania, odbarwienia lub spękania powłoki kryjącej.
- d) Używania przez Kupującego, niezgodnych z instrukcją obsługi sprzętu, środków eksploatacyjnych lub czyszczących.
- e) Niewłaściwego zabezpieczenia sprzętu przez Kupującego przed działaniem czynników zewnętrznych tj. wilgoci, temperatury, kurzu, itp.

- f) Niestosowania przez Kupującego wymaganych (zgodnie z instrukcją obsługi) materiałów eksploatacyjnych.
- g) Przeróbek i zmian konstrukcyjnych, dokonywanych przez Kupującego lub inne osoby nieuprawnione do tego działania przez Gwaranta.
- h) Normalnego użytkowania (normalne zużycie części eksploatacyjnych).
- i) Uszkodzenia sprzętu na skutek nieprawidłowego montażu przez Kupującego lub osoby trzecie.

W przypadku zasadności zgłoszenia reklamacyjnego Gwarant zapewnia transport i usługę serwisową przedmiotu gwarancji.

W przypadku braku zasadności zgłoszenia reklamacyjnego Kupujący pokrywa koszty ewentualnego transportu i usługi serwisowej przedmiotu gwarancji.

W przypadku braku zasadności zgłoszenia reklamacyjnego Kupujący będzie mógł odebrać przekazany przedmiot w siedzibie Gwaranta lub zamówić usługę wysyłki danego przedmiotu na własny koszt.

W wyjątkowych przypadkach, aby zdiagnozować usterkę i stwierdzić zasadność zgłoszenia reklamacyjnego Gwarant może zażądać przygotowania sprzętu do odbioru. Odbiór ten może być dokonany przez firmę spedycyjną, wówczas Kupujący zobowiązany jest przygotować towar w sposób bezpieczny do odbioru. Kupujący wyda przedmiot sprzedaży bez zanieczyszczeń, w opakowaniu oryginalnym lub zastępczym pozwalającym na przetransportowanie przedmiotu sprzedaży w stanie bezpiecznym.

Gwarant zobowiązany jest ustosunkować się do zgłoszenia gwarancyjnego w terminie do 14 dni. Naprawa gwarancyjna zostanie wykonana w najkrótszym możliwym terminie. W wyjątkowych przypadkach, gdy naprawa przedmiotu sprzedaży będzie wymagać sprowadzenia niedostępnych w Polsce lub nietypowych części z zagranicy, termin może być wydłużony. Kupujący zostanie poinformowany o takiej sytuacji drogą mailową lub telefonicznie.

Gwarant zobowiązuje się do naprawy uszkodzonego sprzętu w przypadku zasadności zgłoszenia gwarancyjnego. Wymiana towaru na nowy możliwa jest jedynie w przypadku braku możliwości naprawy sprzętu i gdy wada przedmiotu sprzedaży jest istotna. Zwrot kwoty zakupu za sprzęt jest możliwy jedynie w przypadku braku możliwości naprawy i braku możliwości wymiany na nowy oraz gdy wada jest istotna.

#### **Okresowe przeglądy techniczne sprzętu (dotyczy sprzętu przeznaczonego do użytku pół-komercyjnego oraz komercyjnego)**

Po upływie 6 i 12 miesięcy obowiązywania gwarancji, Gwarant zaleca przeprowadzenie przeglądu technicznego sprzętu. Wszystkie części, które zostaną wymienione w trakcie okresowego przeglądu technicznego, zostaną użyte przez Gwaranta nieodpłatnie w ramach gwarancji (poza częściami zużytymi w trakcie normalnego użytkowania). Kupujący zobowiązany jest jedynie do pokrycia kosztów przeglądu technicznego i dojazdu do klienta wg. indywidualnej wyceny. Wiążącej wyceny dokonuje dział serwisowy Gwaranta.

#### **Zgłoszenia gwarancyjne**

W celu zgłoszenia reklamacyjnego należy przesłać FORMULARZ GWARANCYJNY za pomocą strony internetowej Gwaranta [www.e-insportline.pl](http://www.e-insportline.pl).

Formularz gwarancyjny powinien zawierać takie informacje jak:

Imię i Nazwisko / Numer telefonu / Adres / Dowód zakupu / Nazwa produktu / Opis Wady.

Klient zostanie poinformowany o zakończeniu i wyniku reklamacji przez e-mail lub telefonicznie.



inSPORTline Polska  
Ciemiętniki 19, 29-120 Kluczewsko  
Telefon: +48 510 275 999  
E-mail: [biuro@e-insportline.pl](mailto:biuro@e-insportline.pl)  
NIP: 6090063070, REGON: 260656756