



INSTRUKCJA OBSŁUGI – PL

IN 16072 Hulajnoga inSPORTline Raicot SE

IN 16074 Hulajnoga inSPORTline Suter SE

IN 16076 Hulajnoga inSPORTline Drogo SE

IN 16078 Hulajnoga inSPORTline Disparo SE

IN 16751 Hulajnoga inSPORline Disparo V-Brake



Raicot



Suter



Drogo



Disparo

Zdjęcia są tylko do celów ilustracyjnych.

SPIS TREŚCI

INSTRUKCJE DOTYCZĄCE BEZPIECZEŃSTWA.....	3
INSTRUKCJE SKŁADANIA.....	3
INSTRUKCJE DOTYCZĄCE JAZDY	7
KONSERWACJA.....	7
WARUNKI GWARANCJI, ZGŁOSZENIA GWARANCYJNE.....	9

Chcielibyśmy podziękować za wybranie tego produktu. Naszym obowiązkiem jest poinformować, że ta hulajnoga w swojej podstawowej wersji jest przeznaczona do łagodnej nawierzchni i dróg bez ruchu samochodów. Możliwe jest, że będziesz potrzebować dodatkowych zabezpieczeń, takich jak odbłyśniki, wymaganych prawem kraju, w którym hulajnoga będzie używana. Ważne jest również, aby osoba korzystająca z hulajnogi sama korzystała z funkcji bezpieczeństwa (patrz sekcja Zabezpieczenia).

Bardzo ważnym aspektem bezpieczeństwa produktu jest właściwa regulacja hulajnogi (łożyska kół, regulacja luzu, dokręcanie śrub i odpowiednie dopompowanie opon). Dlatego gorąco polecamy posiadanie dobrze zmontowanej hulajnogi i regularne kontrolowanie przez profesjonalną obsługę, w której wykwalifikowani i doświadczeni technicy mogą Ci pomóc. Jeśli regularnie będziesz utrzymywać w taki profesjonalny sposób, będziesz mógł cieszyć się tym produktem przez długi czas.

Hulajnoga	16072 Raicot	16074 Suter	16076 Drogo	16078 Disparo	16751 Disparo V-Brake
Średnica koła	12"	16/12"	20/16"	20/16"	20/16"
Ograniczenie wagi	100 kg	100 kg	100 kg	100 kg	100 kg
Kategoria	A	A	A	A	A
Legalizacja	EN 14619	EN 14619	EN 14619	EN 14619	EN 14619

INSTRUKCJE DOTYCZĄCE BEZPIECZEŃSTWA

- Przed przystąpieniem do montażu uważnie przeczytaj instrukcję.
- Przed każdą jazdą sprawdź, czy wszystkie śruby i nakrętki są dokręcone.
- Ze względów bezpieczeństwa zawsze używaj kasku, ochraniaczy na kolana, łokcie i nadgarstki oraz solidnych butów. Nie wolno jeździć hulajnogą bez butów.
- Nie używaj hulajnogi na mokrej nawierzchni, piasku, liściach itp.
- Podstawowa wersja hulajnogi nie nadaje się do poruszania się po drogach lub do jazdy w ciemności.
- Regularnie sprawdzaj połączenia śrubowe, mechanizmy dociskowe, hamulce i ustawienie mechanizmu napędowego, aby uniknąć ewentualnego wypadku podczas jazdy.
- Nie zalecamy modyfikowania tej hulajnogi w jakikolwiek sposób.
- Nie hamuj szybko i gwałtownie - można spaść z hulajnogi.
- Producent nie ponosi odpowiedzialności za szkody, które mogą wystąpić podczas korzystania z tego produktu.
- Ta hulajnoga jest przeznaczony tylko dla jednej osoby.
- Nie próbuj samodzielnie modyfikować hulajnogi.
- **OSTRZEŻENIE:** Mechanizmy zmniejszania prędkości (okładziny hamulcowe, obręcze, opony, hamulce tylne i stopowe) mogą się rozgrzewać podczas używania. Dlatego nie należy dotykać ich po hamowaniu.
- UŻYTKOWNIK ZAPEWNI URZĄDZENIA OCHRONY W PRZYPADKU JAZDY NA HULAJNODZE (KASK, RĘKAWICE ETC.)

INSTRUKCJE SKŁADANIA

1. Sprawdź, czy wszystkie części są częścią opakowania:
 - 1 szt. ramka główna z przednim widelcem

1 – 2 szt. układ hamulcowy (w oparciu o model)

2 szt. kółka nadmuchiwane (w oparciu o model: 2 x 12", 1 x 16" i 1 x 12" lub 1 x 20" i 1 x 16")

1 szt. kierownice tym drążek kierownicy

Powierz montaż profesjonalnemu serwisowi rowerowemu.

2. Poluzuj nakrętki na osi obu kół. W razie potrzeby dokręć łożyska tak, aby koła mogły się swobodnie obracać (tak, aby się nie przeciągały, ale też aby nie zwalniały w tym samym czasie).
3. Włóż koło do przedniego widelca (rys. 1). Upewnij się, że zabezpieczenie jest prawidłowo umieszczone (dziób musi być wstawiony do małego otworu na końcu rozwidlenia - rys. 2), podczas gdy oś koła musi znajdować się dokładnie pośrodku widelca.

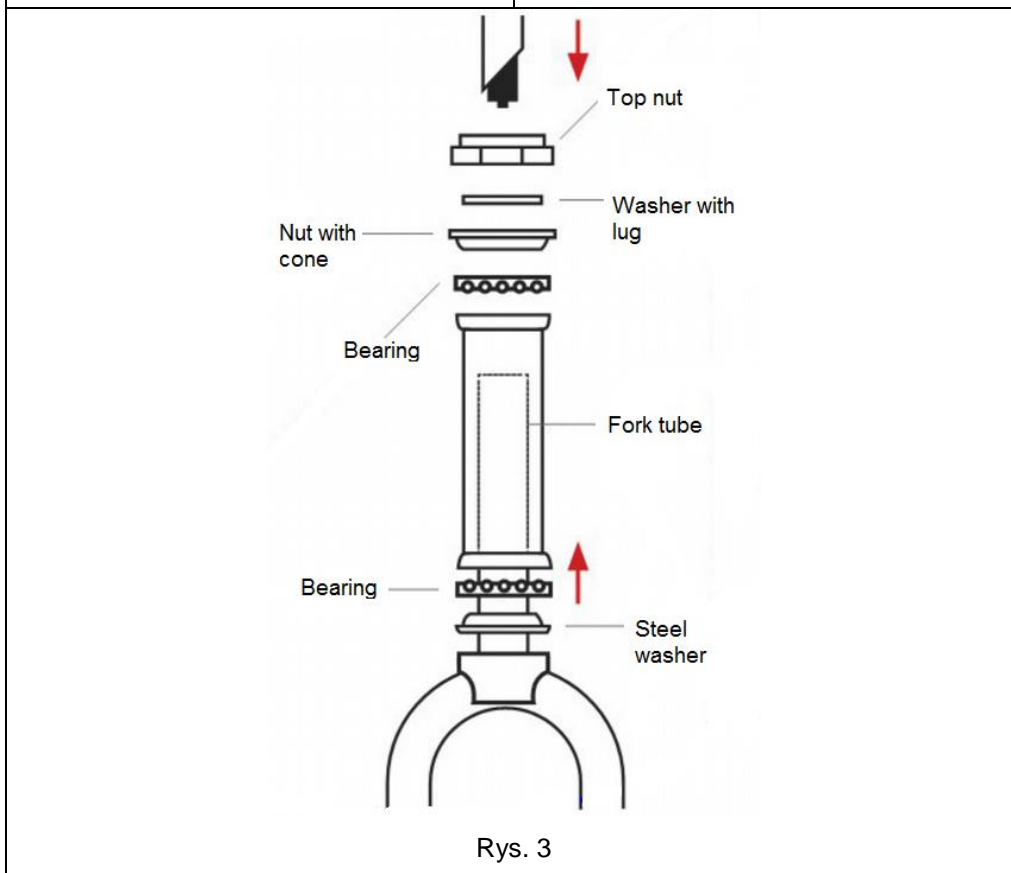
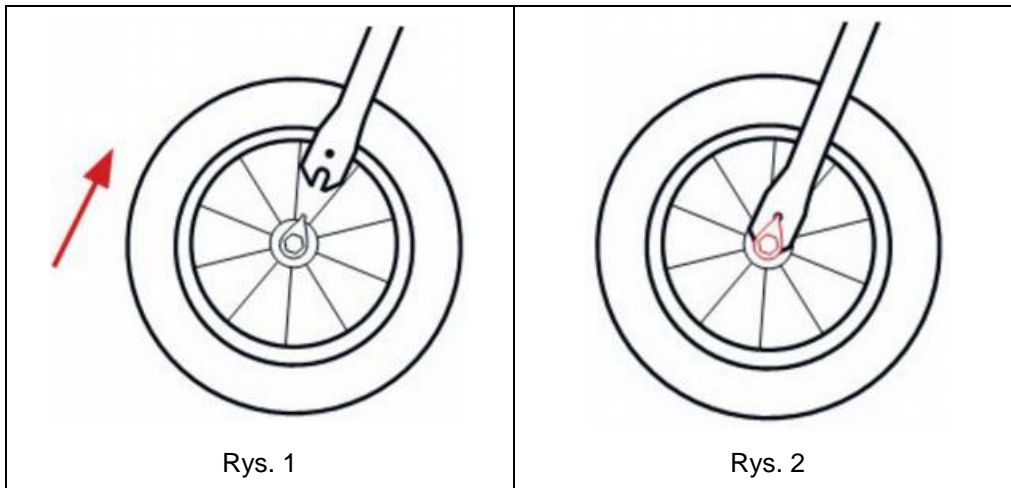

4. Dokręć nakrętki.

5. Jeśli pręt kierowniczy skierowany jest ku górze, obróć go do dołu i równomiernie dokręć cztery śruby przedniej części (rys. 4). Jeśli przednia część nie była wcześniej przymocowana, przymocuj ją do kierownicy i dokręć wszystkie cztery śruby czołowe (rys. 3). Jeśli kierownica nie zawiera przedniego kawałka (tj. Prętów spawanych bezpośrednio do pręta), pomiń krok 5.

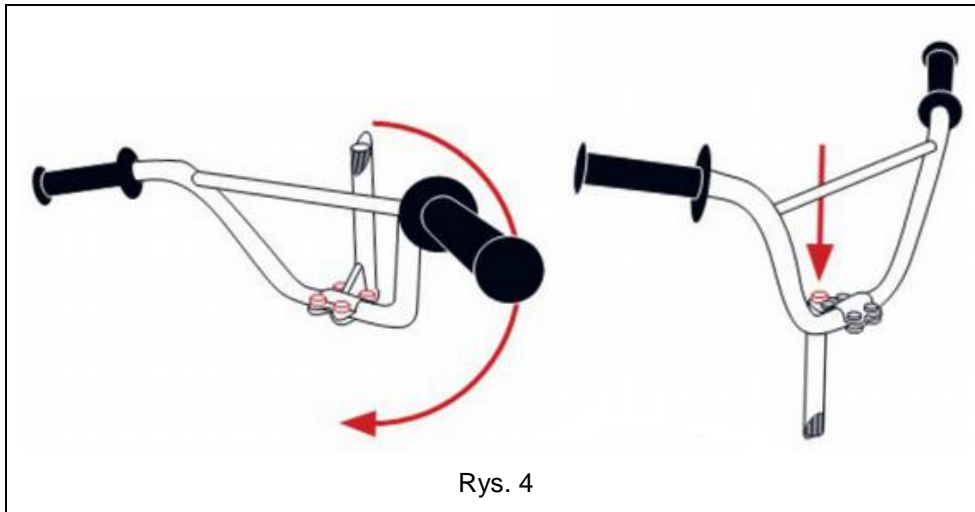

6. Włóż pręt kierowniczy do rury kierowniczej (rys. 5). Dostosuj wysokość kierownicy do potrzeb kierowcy. Maksymalna wysokość wysunięcia jest zaznaczona na pręcie kierownicy. Upewnij się, że oś kierownicy jest równoległa do osi przedniego koła i prawidłowo dokręć śrubę (rys. 4).

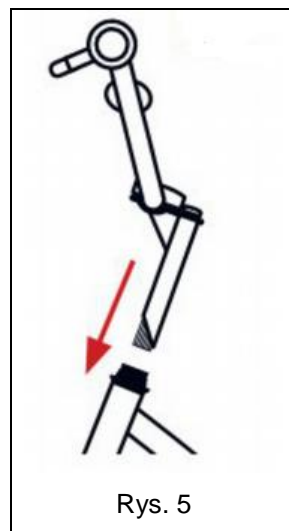

7. Włożyć drugie koło do tylnego widelca zgodnie z instrukcjami w kroku 3.
8. Dokręć nakrętki.
9. Ogólnie rzecz biorąc, prawa dźwignia hamulca hamuje tylne koło, a lewa dźwignia hamulca hamuje przednie koło. Włóż owalne zakończenie kabla hamulca do okrągłego otworu umieszczonego na dźwigni hamulca (uchwyty mogą opierać się na modelu) i włóż kabel hamulca do gniazda na spodniej stronie dźwigni hamulca (rys. 6). Naciśnij oba ramiona hamulca do obręczy i użyj odpowiedniego klucza, aby wyregulować okładziny hamulcowe tak, aby podczas hamowania hamulec napierał się na całej jego krawędzi (rys. 7). W razie potrzeby dokręć lub poluzuj kabel hamulcowy śrubą mocującą (rys. 8) lub śrubą nastawczą na dźwigni hamulca tak, aby odległość między okręgiem a wykładziną hamulcową wynosiła około 1 - 2 mm (rys. 9). Jeśli koło nie obraca się swobodnie i "rozluźnia się" z jednej strony, można wyregulować śrubę napinającą na ramieniu hamulca (rys. 8). Odkręć śrubę napinającą na ramieniu hamulca dalej od obręczy tak, aby koło mogło się swobodnie obracać. Przed każdą jazdą sprawdź, czy hamulce działają prawidłowo. Jeśli hulajnoga posiada również przedni hamulec, zamontuj go i wyreguluj w ten sam sposób. Jeśli dźwignie hamulca

mają śruby regulacyjne (znajdujące się z boku dźwigni), można dokręcić śrubę, aby skrócić odległość między dźwignią a uchwytem (w zależności od wielkości dłoni).

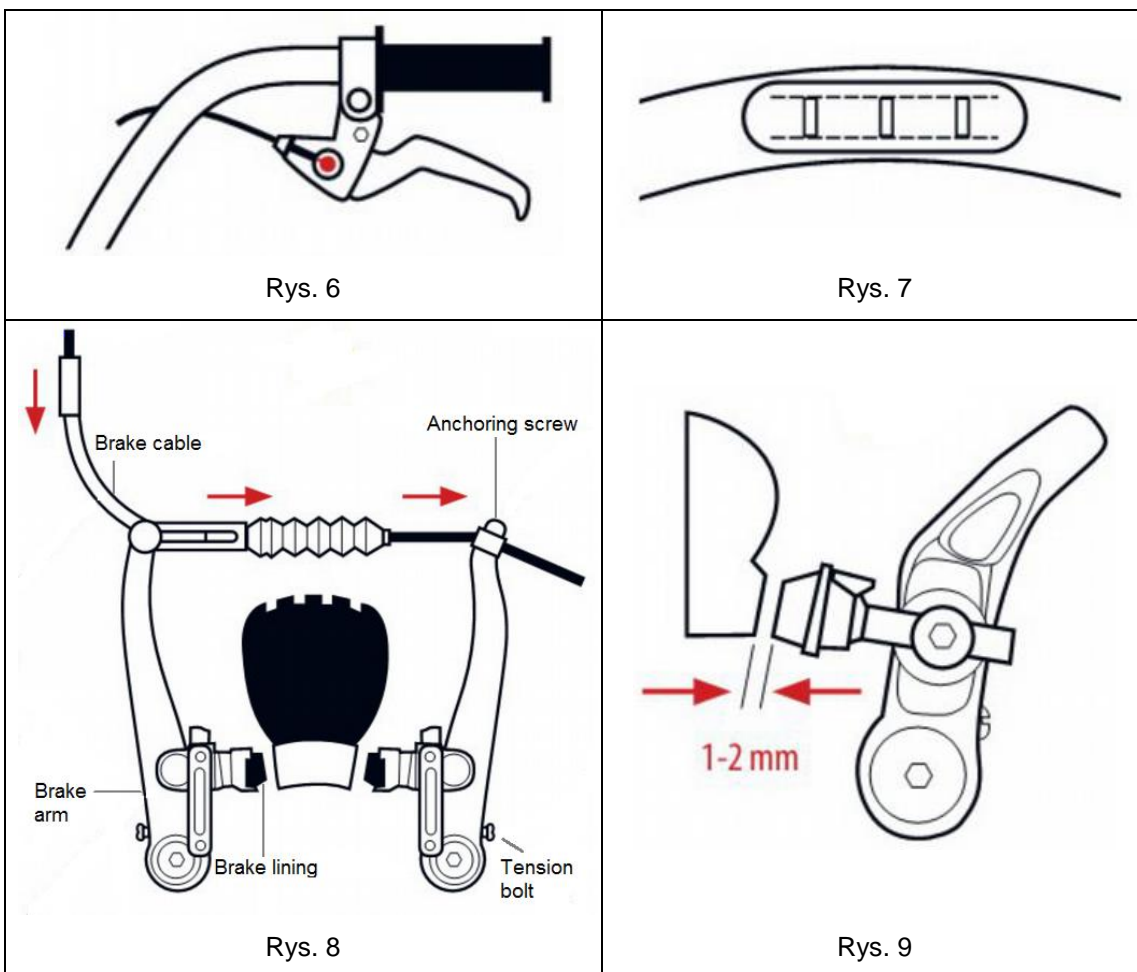

Jeśli hulajnoga ma przedni hamulec, ważne jest, aby obrócić widelec, tak aby hamulec znajdował się z przodu (rys. 10).

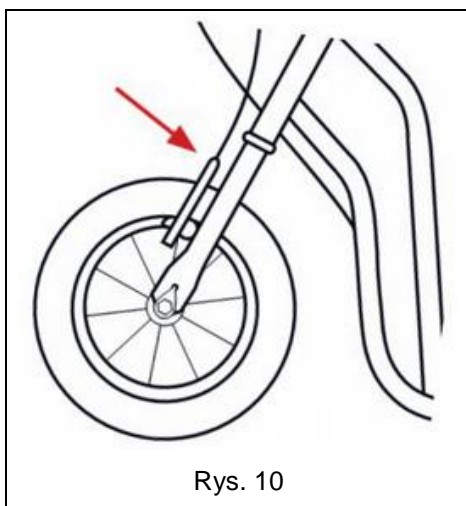

10. Jeśli podpórka nie została przymocowana do hulajnogi, przykręć ją do dolnej części ramy tak, aby była zgięta z punktu widzenia użytkownika (rys. 11).

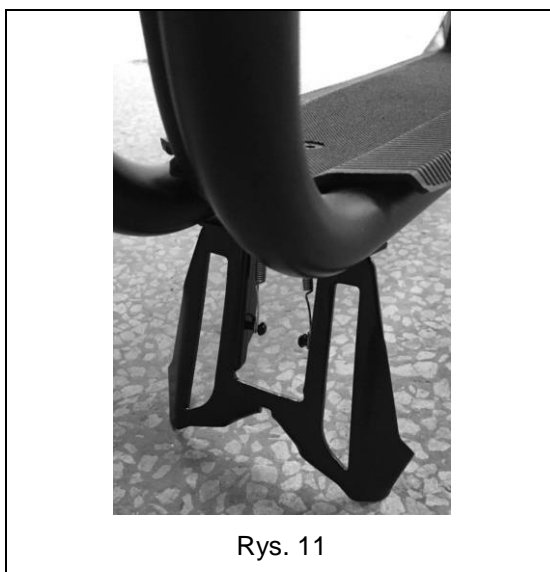

11. Napompuj opony zgodnie z potrzebami użytkownika. Maksymalne ciśnienie jest zaznaczone na oponie (bar / psi).

INSTRUKCJE DOTYCZĄCE JAZDY

- Zawsze połóż obie ręce na kierownicy i co najmniej jedną stopę na stopce.
- Zacznij jazdę, stawiając jedną nogę na pokładzie, a drugą odepchnij hulajnogę do przodu, odpychając ją od ziemi.
- Hamowanie następuje poprzez naciśnięcie dźwigni hamulca. Intensywność hamowania zależy od nacisku na dźwignię. Zaleca się hamowanie tylnym hamulcem. Użyj hamulca przedniego, aby zakończyć hamowanie oraz w sytuacjach awaryjnych. Wypadki mogą się pojawić podczas zbyt intensywnego hamowania.
- Skrecaj hulajnogą obracając kierownicę w kierunku, w którym chcesz skreślić. Złóż swoje ciało lekko w tym samym kierunku.
- Nie zapomnij, aby przed każdą jazdą złóż stopkę, aby zapobiec upadkowi lub uszkodzeniu podstawy.

KONSERWACJA

Zalecamy powierzyć konserwację hulajnogi profesjonalnej obsłudze.

- Regularnie sprawdzaj i ewentualnie dokręcaj i wyreguluj: połączenia śrubowe i mechanizm dokręcania. Nasmaruj części przesuwne (łożyska kół, łożyska kierownicy, kable, części hamulcowe itp.). Kiedy jest brudna, wyczyść wilgotną ściereczką.
- OSTROŻNIE:** Środek smary nie może dostać się na powierzchnię tarcia hamulcowego obręczy i wykładziny hamulcowej. Jeśli wystąpi taka sytuacja, należy usunąć smar ze wszystkich części hamulca, a następnie wyczyścić benzyną.
- Jeśli szprychy zaczynają "pękać" podczas jazdy, trzeba dokręcić wszystkie koła o dwa obroty (zalecane jest skontaktowanie się z profesjonalną obsługą). Jeśli to nie pomaga, posmaruj, wymień lub wyreguluj łożyska i ich części.
- Jeśli konieczna jest zmiana kół, zawsze używaj opon / kół o tej samej średnicy, co oryginalne.
- Składaj hulajnogę, wykonując kroki instrukcji montażu w odwrotnej kolejności.

- Nakrętki samoblokujące lub inne samoblokujące akcesoria tracą wydajność wraz z upływem czasu. Potem trzeba je wymienić.

WARUNKI GWARANCJI, ZGŁOSZENIA GWARANCYJNE

Gwarant:

inSPORTline Polska

Ciemiętniki 19, 29-120 Kluczewsko

NIP: 6090063070, REGON: 260656756

Okres gwarancji rozpoczyna się od daty zakupu towaru przez klienta. Gwarancja udzielana jest w trzech wariantach:

1. **Gwarancja Domowa** - Przeznaczona jest dla sprzętu wykorzystywanego do użytku prywatnego, nie komercyjnego przez Kupującego będącego konsumentem. **(okres gwarancji: 24 miesiące)**.
2. **Gwarancja Pół-komercyjna** - Przeznaczona jest dla sprzętu wykorzystywanego w hotelach, spa, szkołach, ośrodkach rehabilitacji, itp. **(okres gwarancji: 12 miesięcy)**.
3. **Gwarancja Komercyjna** - Przeznaczona jest dla sprzętu wykorzystywanego w hotelach, spa, szkołach, ośrodkach rehabilitacji, klubach fitness oraz siłowniach, itp. **(okres gwarancji: 12 miesięcy)**.

Brak informacji o wariancie gwarancji, na dowodzie zakupu (fakturze lub paragonie), domyślnie oznacza Gwarancje Domową.

Gwarancja obejmuje usunięcie usterek, które w sposób dający się udowodnić wynikają z zastosowania wadliwych materiałów lub są wynikiem błędów produkcyjnych.

Gwarancja nie obejmuje czynności związanych z konserwacją, czyszczeniem, regulacją i ze skręcaniem połączeń śrubowych danego przedmiotu, do których to czynności zobowiązany jest Kupujący we własnym zakresie i na własny koszt.

Dowodem udzielenia gwarancji są niniejsze Warunki gwarancji wraz z oświadczeniem Gwaranta zawartym na dowodzie zakupu (fakturze lub paragonie). W celu realizacji uprawnień z gwarancji Kupujący winien okazać warunki gwarancji oraz dowód zakupu (paragon lub fakturę VAT). Gwarancja obowiązuje na terenie Polski.

Uprawnienia z gwarancji nie przysługują w przypadku:

- a) uszkodzenia mechanicznego, które powstało w transporcie produktu do Kupującego za pomocą firm transportowych. Kupujący jest zobowiązany do sprawdzenia towaru przy dostawie, w celu wykrycia ewentualnych uszkodzeń w transporcie. W przypadku wykrycia takiego uszkodzenia, Kupujący zobowiązany jest niezwłocznie poinformować podmiot sprzedający oraz sporządzić protokół szkody z przewoźnikiem (firmą kurierską/pocztową). W przypadku braku sporządzenia protokołu szkody Gwarant nie ponosi odpowiedzialności za szkody spowodowane przez firmy kurierskie/pocztowe.
- b) Uszkodzenia i zużycie takich elementów jak: linki, paski, wtyki, gniazdka, przełączniki, przyciski, baterie, przewody, elementy gumowe, pedały, uchwyty z gąbki, kółka, łożyska, tapicerka, rączki itp., chyba że ujawniona w tych elementach wada nie jest skutkiem naturalnego zużycia, a powstała z przyczyny tkwiącej w tym elemencie.
- c) Drobne, powierzchniowe zarysowania, odbarwienia lub spękania powłoki kryjącej.
- d) Używania przez Kupującego, niezgodnych z instrukcją obsługi sprzętu, środków eksploatacyjnych lub czyszczących.
- e) Niewłaściwego zabezpieczenia sprzętu przez Kupującego przed działaniem czynników zewnętrznych tj. wilgoci, temperatury, kurzu, itp.
- f) Niestosowania przez Kupującego wymaganych (zgodnie z instrukcją obsługi) materiałów eksploatacyjnych.
- g) Przeróbek i zmian konstrukcyjnych, dokonywanych przez Kupującego lub inne osoby nieuprawnione do tego działania przez Gwaranta.
- h) Normalnego użytkowania (normalne zużycie części eksploatacyjnych).
- i) Uszkodzenia sprzętu na skutek nieprawidłowego montażu przez Kupującego lub osoby trzecie.

W przypadku zasadności zgłoszenia reklamacyjnego Gwarant zapewnia transport i usługę serwisową przedmiotu gwarancji.

W przypadku braku zasadności zgłoszenia reklamacyjnego Kupujący pokrywa koszty ewentualnego transportu i usługi serwisowej przedmiotu gwarancji.

W przypadku braku zasadności zgłoszenia reklamacyjnego Kupujący będzie mógł odebrać przekazany przedmiot w siedzibie Gwaranta lub zamówić usługę wysyłki danego przedmiotu na własny koszt.

W wyjątkowych przypadkach, aby zdiagnozować usterkę i stwierdzić zasadność zgłoszenia reklamacyjnego Gwarant może zażądać przygotowania sprzętu do odbioru. Odbiór ten może być dokonany przez firmę spedycyjną, wówczas Kupujący zobowiązany jest przygotować towar w sposób bezpieczny do odbioru. Kupujący wyda przedmiot sprzedaży bez zanieczyszczeń, w opakowaniu oryginalnym lub zastępczym pozwalającym na przetransportowanie przedmiotu sprzedaży w stanie bezpiecznym.

Gwarant zobowiązany jest ustosunkować się do zgłoszenia gwarancyjnego w terminie do 14 dni. Naprawa gwarancyjna zostanie wykonana w najkrótszym możliwym terminie. W wyjątkowych przypadkach, gdy naprawa przedmiotu sprzedaży będzie wymagać sprowadzenia niedostępnych w Polsce lub nietypowych części z zagranicy, termin może być wydłużony. Kupujący zostanie poinformowany o takiej sytuacji drogą mailową lub telefonicznie.

Gwarant zobowiązuje się do naprawy uszkodzonego sprzętu w przypadku zasadności zgłoszenia gwarancyjnego. Wymiana towaru na nowy możliwa jest jedynie w przypadku braku możliwości naprawy sprzętu i gdy wada przedmiotu sprzedaży jest istotna. Zwrot kwoty zakupu za sprzęt jest możliwy jedynie w przypadku braku możliwości naprawy i braku możliwości wymiany na nowy oraz gdy wada jest istotna.

Okresowe przeglądy techniczne sprzętu (dotyczy sprzętu przeznaczonego do użytku pół-komercyjnego oraz komercyjnego)

Po upływie 6 i 12 miesięcy obowiązywania gwarancji, Gwarant zaleca przeprowadzenie przeglądu technicznego sprzętu. Wszystkie części, które zostaną wymienione w trakcie okresowego przeglądu technicznego, zostaną użyte przez Gwaranta nieodpłatnie w ramach gwarancji (poza częściami zużytymi w trakcie normalnego użytkowania). Kupujący zobowiązany jest jedynie do pokrycia kosztów przeglądu technicznego i dojazdu do klienta wg. indywidualnej wyceny. Wiążącej wyceny dokonuje dział serwisowy Gwaranta.

Zgłoszenia gwarancyjne

W celu zgłoszenia reklamacyjnego należy przesłać FORMULARZ GWARANCYJNY za pomocą strony internetowej Gwaranta www.e-insportline.pl.

Formularz gwarancyjny powinien zawierać takie informacje jak:

Imię i Nazwisko / Numer telefonu / Adres / Dowód zakupu / Nazwa produktu / Opis Wady.

Klient zostanie poinformowany o zakończeniu i wyniku reklamacji przez e-mail lub telefonicznie.



inSPORTline Polska
Ciemiętniki 19, 29-120 Kluczewsko
Telefon: +48 510 275 999
E-mail: biuro@e-insportline.pl
NIP: 6090063070, REGON: 260656756