

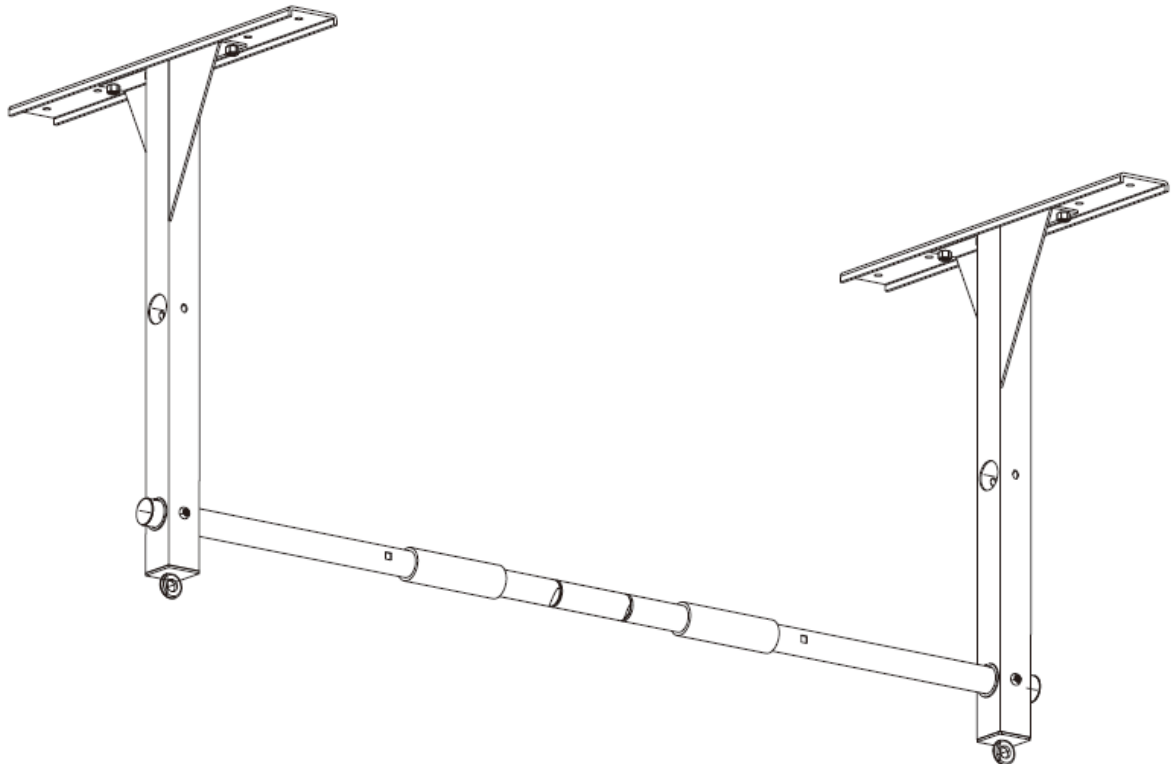

INSTRUKCJA OBSŁUGI – PL

IN 12215 Drażek montowany do sufitu inSPORTline C-Bar



SPIS TREŚCI

INSTRUKCJE BEZPIECZEŃSTWA.....	3
CZĘŚCI POŁĄCZENIOWE	4
LISTA CZĘŚCI.....	4
RYSUNEK MONTAŻOWY	4
MONTAŻ.....	5
WARUNKI GWARANCJI, ZGŁOSZENIA GWARANCYJNE	8









INSTRUKCJE BEZPIECZEŃSTWA

Przed użyciem tego produktu przeczytaj uważnie wszystkie instrukcje. Zachowaj tę instrukcję na przyszłość. Specyfikacje tego produktu mogą nieznacznie różnić się od ilustracji i mogą ulec zmianie przez producenta bez wcześniejszego powiadomienia klienta.





1. Użytkownik jest odpowiedzialny za przeczytanie niniejszej instrukcji i pełne zrozumienie wszystkich potencjalnych zagrożeń związanych z tym sprzętem do ćwiczeń.
2. Przed rozpoczęciem programu ćwiczeń skonsultuj się z lekarzem. Jeśli zaczniesz odczuwać ból, osłabienie, duszność lub zawroty głowy, przerwij trening i skontaktuj się z lekarzem. Nieprawidłowe lub nadmierne używanie tego sprzętu może spowodować poważne obrażenia.
3. Ten sprzęt nie jest zabawką. Trzymaj dzieci z dala od drążka, zwłaszcza podczas użytkowania.
4. Zaleca się nieużywanie tego produktu przez małoletnich, ponieważ jest on przeznaczony dla osób dorosłych.
5. Maksymalna nośność (waga użytkownika / obciążenie) produktu wynosi 300lbs / 140kg
6. Nie używaj tego produktu, jeśli nie jesteś pewien wytrzymałości betonowej ściany lub drewnianych belek. Osłabienie tych elementów może spowodować upadek lub obłuzowanie szyn i poważne obrażenia. Przed użyciem tego drążka pociągnij za uchwyty, aby upewnić się, że urządzenie jest bezpiecznie zainstalowane.

Ignorowanie ostrzeżeń zawartych w tej instrukcji może prowadzić do niebezpiecznych sytuacji, które mogą spowodować poważne obrażenia lub śmierć.

CZĘŚCI POŁĄCZENIOWE

- | | | | | | |
|--|--|--|--|--|--|
| 1.  | 2.  | 3.  | 4.  | 5.  | 6.  |
| M8X16mm
(8PCS) | M8
(10PCS) | M8X60mm
(2PCS) | 5X5mm
(1PC) | 10,13,15,17
(1PC) | St8X90mm
(8PCS) |
| 7.  | 8.  | | | | |
| $\Phi 8.5 \times \Phi 16 \times 1.5 \text{mm}$
(6PC) | M8X60mm
(8PCS) | | | | |

LISTA CZĘŚCI

- | | | | |
|--|--|---|--|
| A.  | B.  | C.  | D.  |
| (2PCS) | (2PCS) | (2PCS) | (1PC) |

RYSUNEK MONTAŻOWY

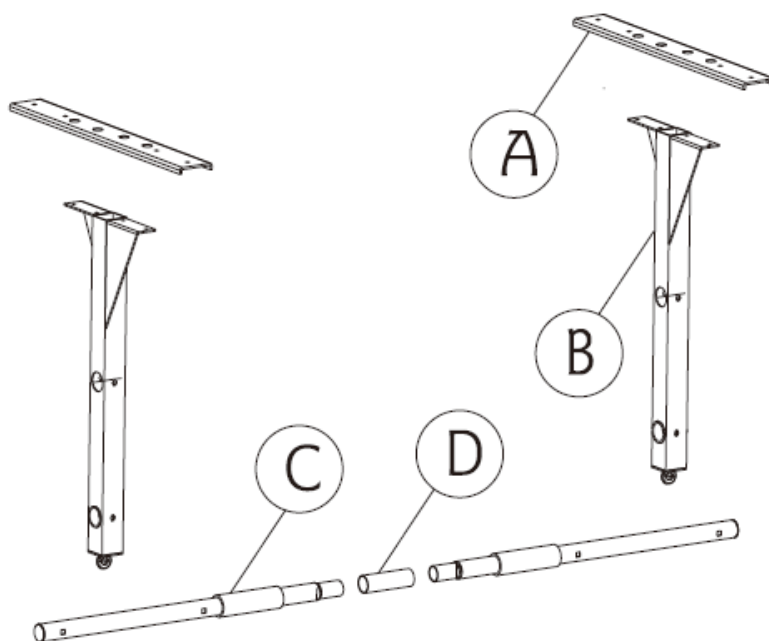

MONTAŻ

KROK 1

Połącz części (C) w część (D).

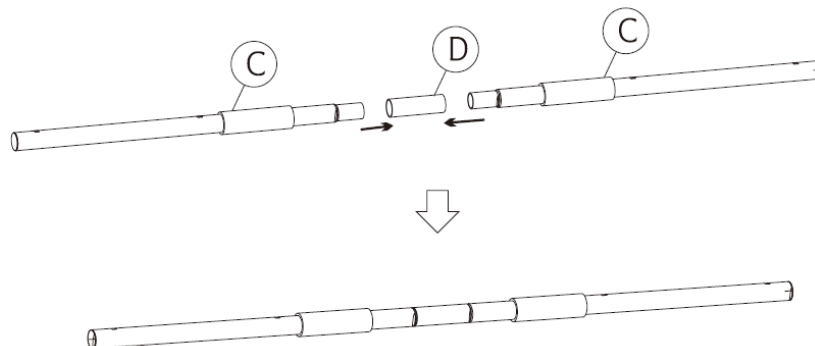

KROK 2

Podłącz części (A) i (B) za pomocą śrub (1) i nakrętek (2). Mocno dokręć mocowanie za pomocą klucza imbusowego (4) i klucza wielofunkcyjnego / śrubokrętu (5).

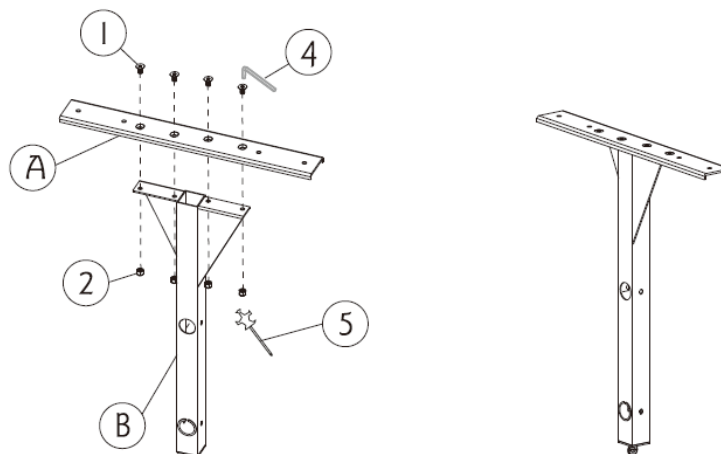
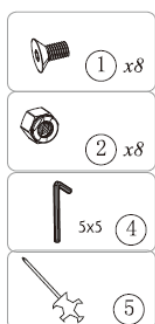

KROK 3

Włóż słupek do otworu (pokazany poniżej). Dokręć wkręty (3) i nakrętki (2) za pomocą klucza sześciokątnego (4) i klucza imbusowego / śrubokrętu (5).

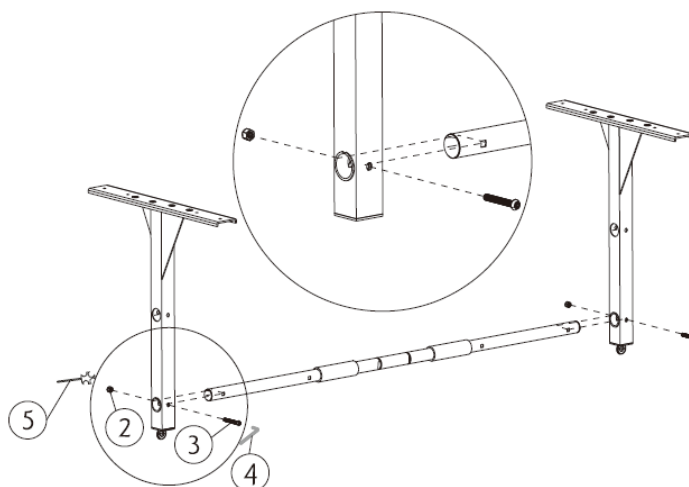
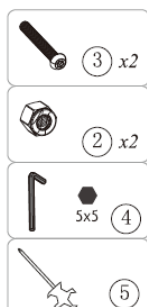

Opcje instalacji:

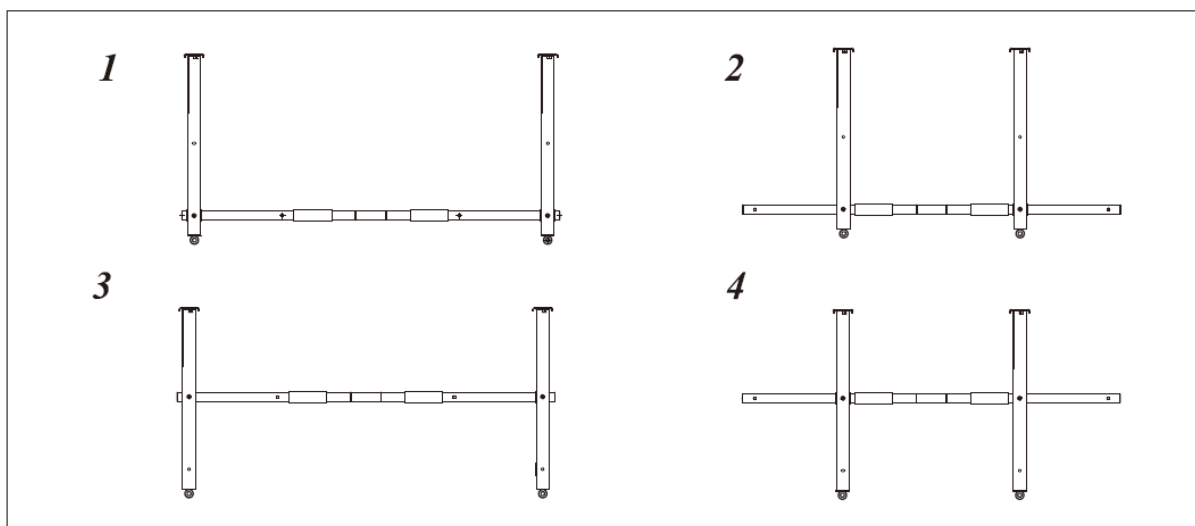

KROK 4a (montaż do betonowej ściany)

Przymocuj pręt do sufitu i wykonaj 8 oznaczeń, aby wywiercić otwory w które wkładasz śruby. Wywierć 8 otworów, które wcześniej oznaczyłeś. Średnica wiertła powinna wynosić około 12 mm (0,47 cala). Wywierć otwory na głębokość 60 mm (2,4 cala). Następnie przymocuj stojak do ściany za pomocą ośmiu stalowych śrub rozporowych (8) - dokręć dostarczone śruby kluczem wielofunkcyjnym (5).

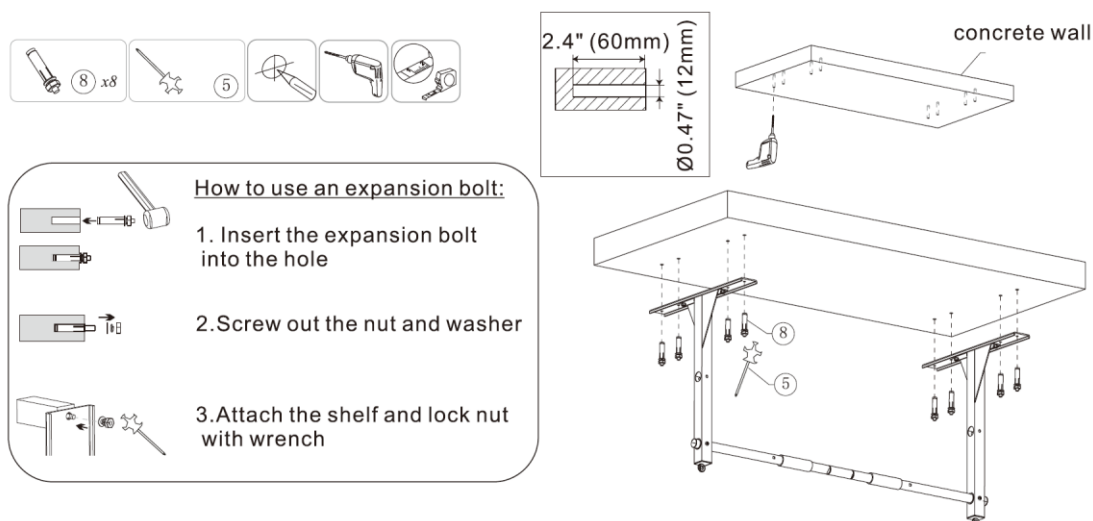

KROK 4b (montaż na drewnianych belkach / legar)

Dowiedz się, gdzie przechodzą promienie. Umieść belkę pod sufitem i wykonaj 8 oznaczenia, aby wykonać otwory w które wkręcisz śruby (4 śruby na legar). Wywierć 8 otworów w ścianie, w której wykonano oznaczenia, średnica wiertła powinna wynosić 0,2 cala (5,5 mm), głębokość otworów powinna wynosić 3,5 cala (90 mm). Przykręć półkę do sufitu za pomocą śrub (6) i podkładek (7) za pomocą klucza wielofunkcyjnego (5).

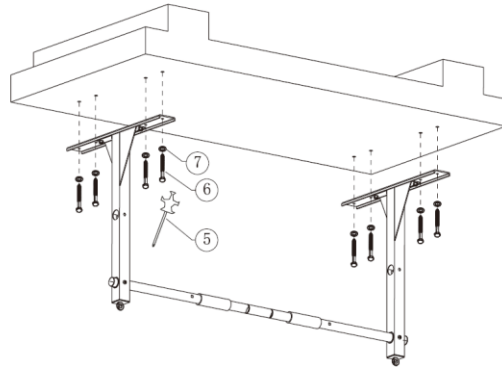
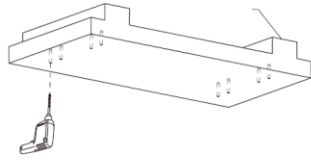
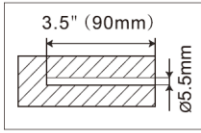
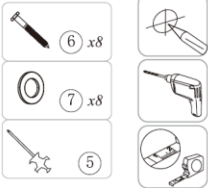

WARUNKI GWARANCJI, ZGŁOSZENIA GWARANCYJNE

Gwarant:

inSPORTline Polska

Ciemiętniki 19, 29-120 Kluczewsko

NIP: 6090063070, REGON: 260656756

Okres gwarancji rozpoczyna się od daty zakupu towaru przez klienta. Gwarancja udzielana jest w trzech wariantach:

1. **Gwarancja Domowa** - Przeznaczona jest dla sprzętu wykorzystywanego do użytku prywatnego, nie komercyjnego przez Kupującego będącego konsumentem. **(okres gwarancji: 24 miesiące)**.
2. **Gwarancja Pół-komercyjna** - Przeznaczona jest dla sprzętu wykorzystywanego w hotelach, spa, szkołach, ośrodkach rehabilitacji, itp. **(okres gwarancji: 12 miesięcy)**.
3. **Gwarancja Komercyjna** - Przeznaczona jest dla sprzętu wykorzystywanego w hotelach, spa, szkołach, ośrodkach rehabilitacji, klubach fitness oraz siłowniach, itp. **(okres gwarancji: 12 miesięcy)**.

Brak informacji o wariancie gwarancji, na dowodzie zakupu (fakturze lub paragonie), domyślnie oznacza Gwarancję Domową.

Gwarancja obejmuje usunięcie usterek, które w sposób dający się udowodnić wynikają z zastosowania wadliwych materiałów lub są wynikiem błędów produkcyjnych.

Gwarancja nie obejmuje czynności związanych z konserwacją, czyszczeniem, regulacją i ze skręcaniem połączeń śrubowych danego przedmiotu, do których to czynności zobowiązany jest Kupujący we własnym zakresie i na własny koszt.

Dowodem udzielenia gwarancji są niniejsze Warunki gwarancji wraz z oświadczeniem Gwaranta zawartym na dowodzie zakupu (fakturze lub paragonie). W celu realizacji uprawnień z gwarancji Kupujący winien okazać warunki gwarancji oraz dowód zakupu (paragon lub fakturę VAT). Gwarancja obowiązuje na terenie Polski.

Uprawnienia z gwarancji nie przysługują w przypadku:

- a) uszkodzenia mechanicznego, które powstało w transporcie produktu do Kupującego za pomocą firm transportowych. Kupujący jest zobowiązany do sprawdzenia towaru przy dostawie, w celu wykrycia ewentualnych uszkodzeń w transporcie. W przypadku wykrycia takiego uszkodzenia, Kupujący zobowiązany jest niezwłocznie poinformować podmiot sprzedający oraz sporządzić protokół szkody z przewoźnikiem (firmą kurierską/pocztową). W przypadku braku sporządzenia protokołu szkody Gwarant nie ponosi odpowiedzialności za szkody spowodowane przez firmy kurierskie/pocztowe.
- b) Uszkodzenia i zużycie takich elementów jak: linki, paski, wtyki, gniazdka, przełączniki, przyciski, baterie, przewody, elementy gumowe, pedały, uchwyty z gąbki, kółka, łożyska, tapicerka, rączki itp., chyba że ujawniona w tych elementach wada nie jest skutkiem naturalnego zużycia, a powstała z przyczyny tkwiącej w tym elemencie.
- c) Drobne, powierzchniowe zarysowania, odbarwienia lub spękania powłoki kryjącej.
- d) Używania przez Kupującego, niezgodnych z instrukcją obsługi sprzętu, środków eksploatacyjnych lub czyszczących.
- e) Niewłaściwego zabezpieczenia sprzętu przez Kupującego przed działaniem czynników zewnętrznych tj. wilgoci, temperatury, kurzu, itp.
- f) Niestosowania przez Kupującego wymaganych (zgodnie z instrukcją obsługi) materiałów eksploatacyjnych.
- g) Przeróbek i zmian konstrukcyjnych, dokonywanych przez Kupującego lub inne osoby nieuprawnione do tego działania przez Gwaranta.
- h) Normalnego użytkowania (normalne zużycie części eksploatacyjnych).
- i) Uszkodzenia sprzętu na skutek nieprawidłowego montażu przez Kupującego lub osoby trzecie.

W przypadku zasadności zgłoszenia reklamacyjnego Gwarant zapewnia transport i usługę serwisową przedmiotu gwarancji.

W przypadku braku zasadności zgłoszenia reklamacyjnego Kupujący pokrywa koszty ewentualnego transportu i usługi serwisowej przedmiotu gwarancji.

W przypadku braku zasadności zgłoszenia reklamacyjnego Kupujący będzie mógł odebrać przekazany przedmiot w siedzibie Gwaranta lub zamówić usługę wysyłki danego przedmiotu na własny koszt.

W wyjątkowych przypadkach, aby zdiagnozować usterkę i stwierdzić zasadność zgłoszenia reklamacyjnego Gwarant może zażądać przygotowania sprzętu do odbioru. Odbiór ten może być dokonany przez firmę spedycyjną, wówczas Kupujący zobowiązany jest przygotować towar w sposób bezpieczny do odbioru. Kupujący wyda przedmiot sprzedaży bez zanieczyszczeń, w opakowaniu oryginalnym lub zastępczym pozwalającym na przetransportowanie przedmiotu sprzedaży w stanie bezpiecznym.

Gwarant zobowiązany jest ustosunkować się do zgłoszenia gwarancyjnego w terminie do 14 dni. Naprawa gwarancyjna zostanie wykonana w najkrótszym możliwym terminie. W wyjątkowych przypadkach, gdy naprawa przedmiotu sprzedaży będzie wymagać sprowadzenia niedostępnych w Polsce lub nietypowych części z zagranicy, termin może być wydłużony. Kupujący zostanie poinformowany o takiej sytuacji drogą mailową lub telefonicznie.

Gwarant zobowiązuje się do naprawy uszkodzonego sprzętu w przypadku zasadności zgłoszenia gwarancyjnego. Wymiana towaru na nowy możliwa jest jedynie w przypadku braku możliwości naprawy sprzętu i gdy wada przedmiotu sprzedaży jest istotna. Zwrot kwoty zakupu za sprzęt jest możliwy jedynie w przypadku braku możliwości naprawy i braku możliwości wymiany na nowy oraz gdy wada jest istotna.

Okresowe przeglądy techniczne sprzętu (dotyczy sprzętu przeznaczonego do użytku pół-komercyjnego oraz komercyjnego)

Po upływie 6 i 12 miesięcy obowiązywania gwarancji, Gwarant zaleca przeprowadzenie przeglądu technicznego sprzętu. Wszystkie części, które zostaną wymienione w trakcie okresowego przeglądu technicznego, zostaną użyte przez Gwaranta nieodpłatnie w ramach gwarancji (poza częściami zużytymi w trakcie normalnego użytkowania). Kupujący zobowiązany jest jedynie do pokrycia kosztów przeglądu technicznego i dojazdu do klienta wg. indywidualnej wyceny. Wiążącej wyceny dokonuje dział serwisowy Gwaranta.

Zgłoszenia gwarancyjne

W celu zgłoszenia reklamacyjnego należy przesłać FORMULARZ GWARANCYJNY za pomocą strony internetowej Gwaranta www.e-insportline.pl.

Formularz gwarancyjny powinien zawierać takie informacje jak:

Imię i Nazwisko / Numer telefonu / Adres / Dowód zakupu / Nazwa produktu / Opis Wady.

Klient zostanie poinformowany o zakończeniu i wyniku reklamacji przez e-mail lub telefonicznie.



inSPORTline Polska
Ciemiętники 19, 29-120 Kluczewsko
Telefon: +48 510 275 999
E-mail: biuro@e-insportline.pl
NIP: 6090063070, REGON: 260656756