

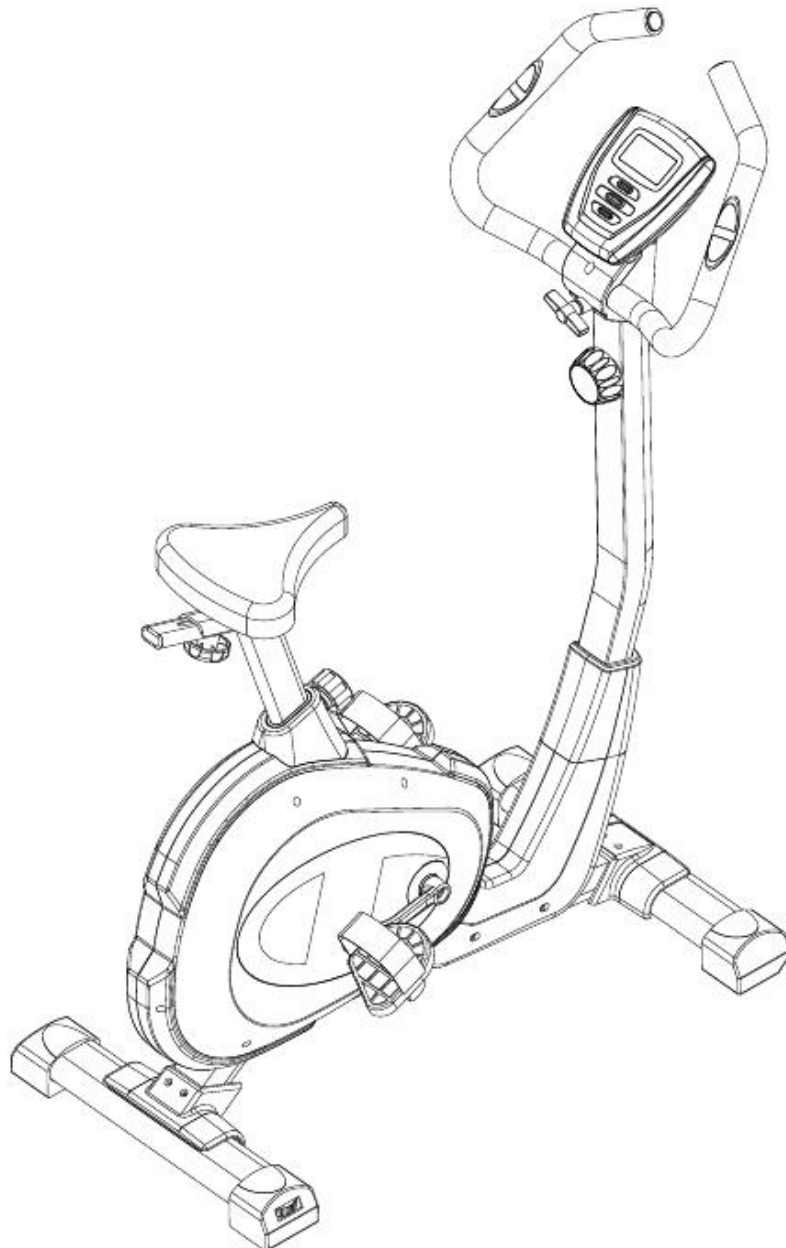

INSTRUKCJA OBSŁUGI – PL

IN 11188 Rower treningowy inSPORTline Klegan



SPIS TREŚCI

WAŻNE INFORMACJE DOTYCZĄCE BEZPIECZEŃSTWA.....	3
LISTA KONTROLNA (ZAWARTOŚĆ OPAKOWANIA).....	5
LISTA SPRZĘTU W OPAKOWANIU	6
WIDOK W STANIE ROZŁOŻONYM (MONTAŻ).....	7
WIDOK W STANIE ROZŁOŻONYM (SZCZEGÓŁY)	8
LISTA CZĘŚCI.....	9
INSTRUKCJA MONTAŻU	11
INSTRUKCJA OBSŁUGI KOMPUTERA	15
INSTRUKCJE DO ĆWICZEŃ.....	16
OCHRONA ŚRODOWISKA	18
WARUNKI GWARANCJI, ZGŁOSZENIA GWARANCYJNE	19

UWAGA: Ćwiczenia, które zwykle odbywają się na tym urządzeniu nie powinny być wykonywane bez konsultacji z lekarzem. Pomiar wykonany przez urządzenie są uważane za dokładne ale należy polegać tylko na pomiarach lekarza.

WAŻNE: Przeczytaj wszystkie instrukcje przed użyciem tego produktu. Należy zachować tę instrukcję obsługi do wykorzystania w przyszłości. Produkt może nieznacznie się różnić od tego pokazanego na obrazku.

UWAGA: Waga dla tego produktu nie powinien przekroczyć 110 kg.

WAŻNE INFORMACJE DOTYCZĄCE BEZPIECZEŃSTWA

Dziękujemy za zakup naszego produktu. Mimo, że dokładamy wysiłku w celu zapewnienia jakości każdego produktu zdarzają się sporadyczne błędy i/lub zaniechania. W każdym z przypadków uszkodzonej lub brakującej części prosimy o kontakt w celu wymiany.

Ten produkt został zaprojektowany wyłącznie do użytku domowego. Nie bierzemy odpowiedzialności i warunki gwarancyjne nie będą miały zastosowania dla produktów poddawanych profesjonalnemu użytkowi lub produktowi używanemu na siłowni.

Ten sprzęt do ćwiczeń został zaprojektowany i zbudowany dla optymalnego bezpieczeństwa. Jednakże trzeba stosować pewne środki ostrożności. Pamiętaj aby przeczytać całą instrukcję przed rozpoczęciem montażu i eksploatacji tego urządzenia. Ponadto należy zwrócić uwagę na następujące środki ostrożności:

1. Przeczytaj wszystkie instrukcje zawarte w tej instrukcji.
2. Używaj urządzenia tylko zgodnie z jego przeznaczeniem, tak jak to opisano w niniejszej instrukcji.
3. Sprawdź i dokręć wszystkie luźne części zanim zaczniesz korzystać z urządzenia.
4. Trzymaj ręce z dala od ruchomych części urządzenia.
5. Trzymaj dzieci i zwierzęta z dala od urządzenia przez cały czas. NIE pozostawiać dzieci bez opieki w tym samym pokoju gdzie znajduje się urządzenie.
6. Przed rozpoczęciem korzystania z urządzenia, zawsze wykonaj ćwiczenia rozciągające.
7. Należy sprawdzić urządzenie przed każdorazowym użyciem; upewnij się, że wszystkie połączenia są dobrze dokręcone.
8. Z urządzenia może korzystać tylko jedna osoba w tym samym czasie.
9. Jeśli użytkownik odczuwa zawroty głowy, nudności, ból w klatce piersiowej lub inne nienormalne objawy, należy natychmiast PRZERWAĆ trening oraz NATYCHMIAST SKONSULTOWAĆ SIĘ Z LEKARZEM.
10. Ustawić urządzenie na czystej, płaskiej powierzchni. NIE używaj urządzenia w pobliżu wody lub na zewnątrz.
11. Zawsze noś odpowiednią odzież podczas treningu. NIE nosić ubrań które mogą zostać wciągnięte do urządzenia. Buty sportowe są zalecane podczas korzystania z tego urządzenia.
12. Nie należy umieszczać żadnych ostrych przedmiotów w dookoła urządzenia.
13. Osoby niepełnosprawne nie powinny korzystać z urządzenia bez nadzoru osoby przeszkolonej lub lekarza.
14. Nie używaj urządzenia, jeśli urządzenie nie działa prawidłowe.
15. Należy korzystać z urządzenia gdy jest tylko w idealnym stanie technicznym. Nie należy używać tylko oryginalnych części zamiennych w przypadku naprawy.
16. Nie używaj silnych rozpuszczalników do czyszczenia i używaj tylko narzędzi dostarczonych lub swoich, zgodnych z tymi od producenta.
17. Proszę wyrzucać opakowania i wszystkie części, które mają być zastąpione (wszystkie części do urządzenia) w odpowiednich punktach zbiorczych lub kontenerach z myślą o ratowaniu środowiska.

18. NIE NALEŻY wyciągać rury pod siedziskiem nad linią ostrzegawczą „max”, którą pokazano na rurze podczas regulacji wysokości siedziska.
19. Nie do stosowania terapeutycznego.
20. Dla własnego bezpieczeństwa należy zawsze się upewnić, że istnieje co najmniej 0,6 metra wolnego miejsca we wszystkich kierunkach wokół produktu podczas ćwiczeń.
21. **UWAGA! Czujnik tętna może być niedokładny. Przeciężenia podczas treningu mogą spowodować poważne obrażenia lub śmierć. Jeśli czujesz dyskomfort, należy natychmiast przerwać ćwiczenia!**









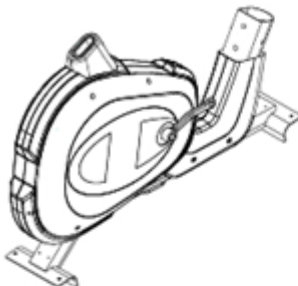

OSTRZEŻENIE: Przed rozpoczęciem jakiegokolwiek programu ćwiczeń, należy się skonsultować się z lekarzem. Jest to szczególnie ważne dla osób z istniejącymi problemami zdrowotnymi. Sprzedawca nie ponosi odpowiedzialności za szkody osobiste lub majątkowe poniesione przez lub przy wykorzystywaniu tego produktu.

PORADY SERWISOWE: Wysoki standard jakości tego produktu jest tylko wtedy, jeśli będą wykonywane regularne podstawowe przeglądy. Podstawą jest by wszystkie śruby i ruchome części powinny być prawidłowo zamontowane. Uszkodzone części muszą być natychmiast wymienione. W czasie naprawy urządzenia nikt nie może z niego korzystać.





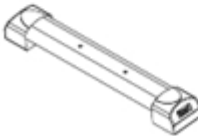
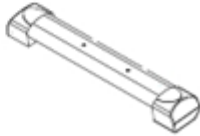



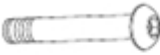

WAŻNE WSKAZÓWKI:

- A) Produkt ten został przetestowany zgodnie z wymaganymi normami: standard **EN 957-1/A1, EN 957-5**, Klasa **HC** (Do domowego użytku). Maksymalne obciążenie to 130 KG.
- B) Rodzice powinni być świadomi swojej odpowiedzialności w stosunku do swoich dzieci. Może to spowodować sytuację, w której urządzenie może być stosowane do innych celów niż zamierzono.
- C) Jeśli dzieci mają prawo do korzystania z urządzenia, stan psychiczny i fizyczny a także temperament dzieci powinien być brany pod uwagę. Upewnij się, że dzieci zostały odpowiednio poinstruowane w przypadku używania produktu. Szczególnie należy podkreślić że produkt nie jest wszelkiego rodzaju zabawką.

LISTA KONTROLNA (ZAWARTOŚĆ OPAKOWANIA)

PART NO.	DESCRIPTION	Q'TY	SKETCH	
1/15/17	MAIN FRAME/CHAIN COVER/ CRANK	1 SET		
36/51/35	HANDLEBAR/FOAM GRIP/ HAND PULSE	1 SET		
23/27/64 /24	SEAT TUBE/SLIDE BRACKET/ FLAT WASHER/KNOB	1 SET		
70/32/53	FRONT POST/TENSION CONTROL/BOLT	1 SET		
28/41/46	SEAT/FLAT WASHER/ NYLON NUT	1 SET		
38	FRONT COVER	1		
34/55	COMPUTER/BOLT	1 SET		
6/3	FRONT STABILIZER COVER /REAR STABILIZER COVER	1 SET		
2/4	REAR STABILIZER TUBE /ADJUSTABLE END CAP	1 SET		
5/7	FRONT STABILIZER TUBE /TRANSFORMER END CAP	1 SET		
18R/26L	PEDAL SET	1 SET		
19	RELEASE KNOB	1		

LISTA SPRZĘTU W OPAKOWANIU

PART NO.	DESCRIPTION	Q'TY	SKETCH	
40	BOLT M8X55	4		
41	FLAT WASHER 18/8.5X1.5	4		
50	SCREW M4X15	6		
31/33	CLAMP COVER SET	1 SET		
29	T KNOB	1		
30	BUSHING	1		
48	SCREW M4X20	2		
52	FLAT WASHER 10X5	2		
	TOOL 1	1		
	TOOL 2	1		

WIDOK W STANIE ROZŁOŻONYM (MONTAŻ)

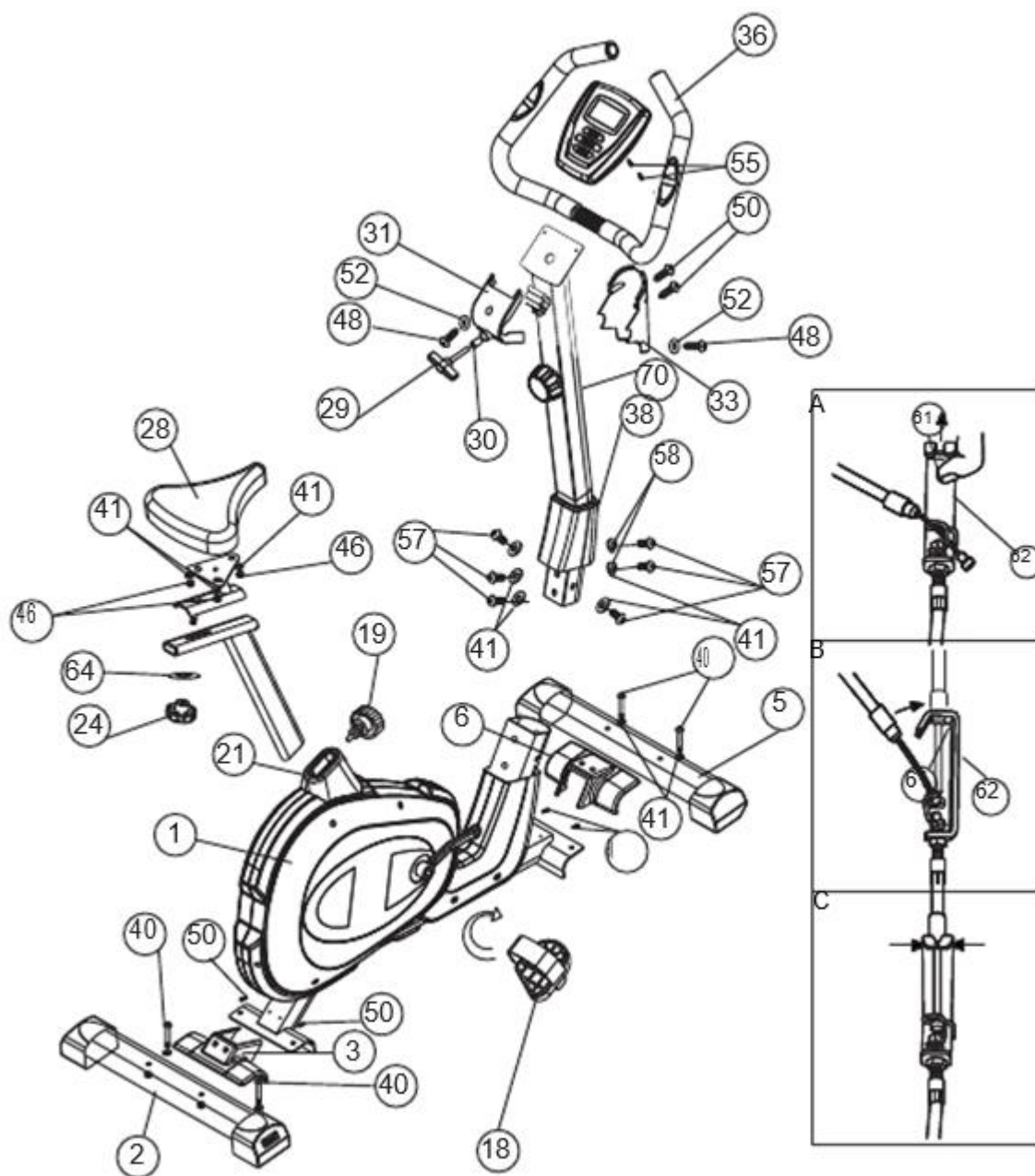

WIDOK W STANIE ROZŁOŻONYM (SZCZEGÓŁY)

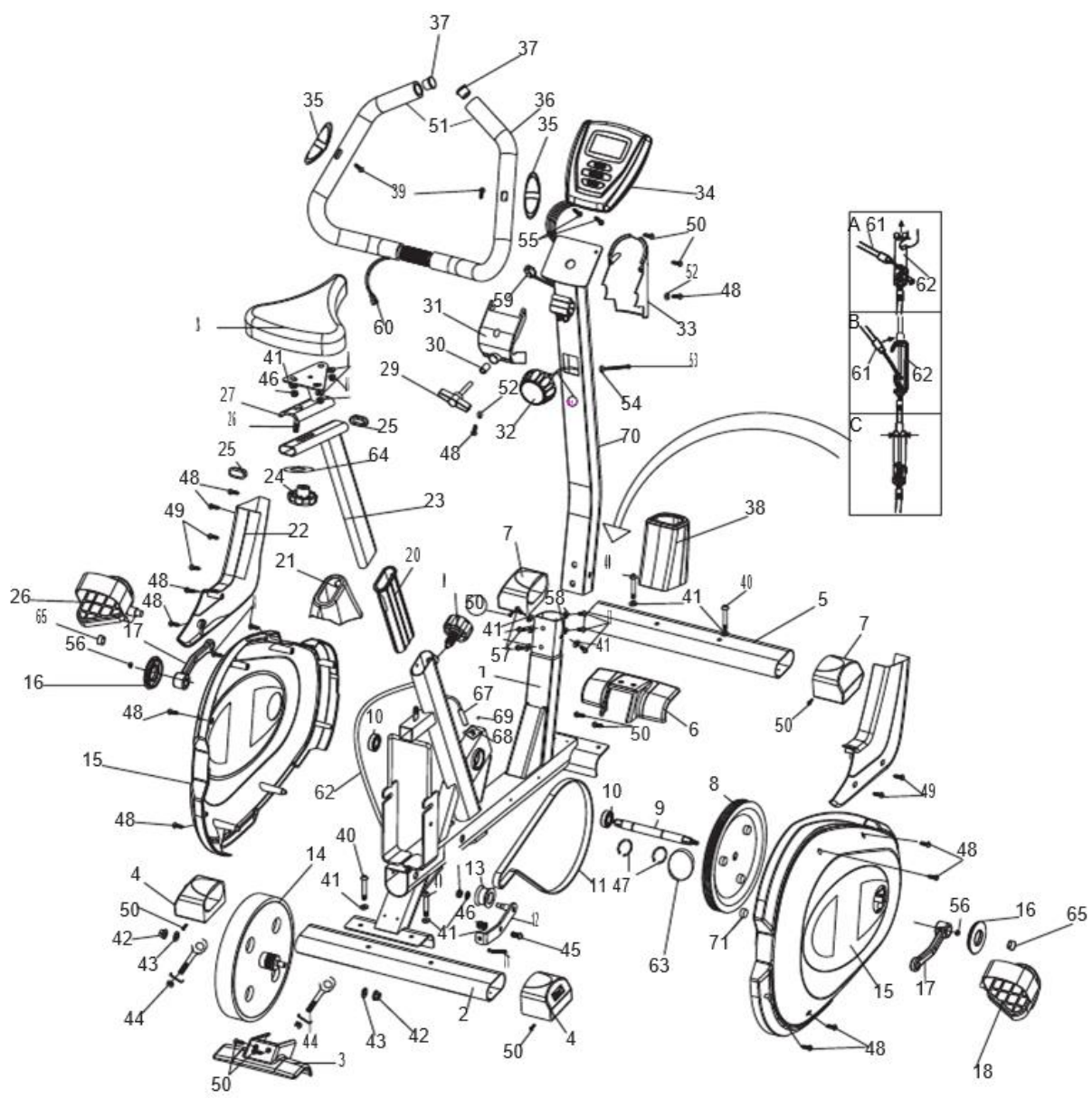

LISTA CZĘŚCI

LP.	OPIS	ILOŚĆ
1	RAMA GŁÓWNA	1
2	RURA TYLEGO STABILIZATORA	1
3	POKRYWA TYLNEGO STABILIZATORA	1
4	ZAŚLEPKA REGULACJI	2
5	RURA PRZEDNIEGO STABILIZATORA	1
6	POKRYWA PRZEDNIEGO STABILIZATORA	1
7	ZAŚLEPKA KOŁA	1 zestaw
8	ROLKA	1
9	OŚ	1
10	PAS	2
11	PAS	1
12	WSPORNIK KOŁA BIEGU JAŁOWEGO	1
13	KOŁO BIEGU JAŁOWEGO	1
14	KOŁO ZAMACHOWE	1
15	OSŁONA ŁAŃCUCHA (P) & (L)	1 zestaw
16	OSŁONA KORBY	2
17	KORBA P & L	1 zestaw
18	PRAWY PEDAŁ	1
19	POKRĘTŁO DO ZWOLNIANIA	1
20	KIELICH	1
21	POKRYWA TYLNA	1
22	PRZEDNIA POKRYWA ŁAŃCUCHA P & L	1 zestaw
23	RURA SIEDZISKA	1
24	POKRĘTŁO	1
25	ZAŚLEPKA	2
26	LEWY PEDAŁ	1
27	PRZESUWANY WSPORNIK	1
28	SIEDZISKO	1
29	POKRĘTŁO	1
30	TULEJA	1

31	TYLNA POKRYWA ZACISKU	1
32	REGULACJA NAPIĘCIA	1
33	PRZEDNIA POKRYWA ZACISKU	1
34	KOMPUTER	1
35	PULSOMETR	2
36	KIEROWNICA	1
37	OKRĄGŁA ZAŚLEPKA	2
38	PRZEDNIA POKRYWA	1
39	ŚRUBA DO PULSOMETRU	2
40	ŚRUBA M8X55	4
41	PŁASKA PODKŁADKA 18/8.5X1.5	10
42	NAKRĘTKA	2
43	PŁASKA PODKŁADKA 20/10X2	2
44	REGULOWANA ŚRUBA M6x36	2
45	SPECJALNA ŚRUBA	1
46	NYLONOWA NAKRĘTKA	2
47	"C" KSZTAŁTNY PIERŚCIEŃ	2
48	WKREŃT M4X20	14
49	WKREŃT M4X20	4
50	WKREŃT M4X15	10
51	UCHWYT Z PIANKI	2
52	PŁASKA PODKŁADKA 10/5	2
53	ŚRUBA	1
54	PODKŁADKA	1
55	ŚRUBA	2
56	NAKRĘTKA	2
57	ŚRUBA M8X15	6
58	ZAKRZYWIONA PODKŁADKA 20/8.5X1.5	2
59	ŚRODKOWY PRZEWÓD CZUJNIKA	1
60	PRZEWÓD PULSOMETRU	1
61	ŚRODKOWY KABEL NAPIĘCIA	1
62	DOLNY KABEL NAPIĘCIA	1
63	ZAKRZYWIONA PODKŁADKA	1
64	PŁASKA PODKŁADKA 22/8.5X1.5	1
65	ZAŚLEPKA KORBY	2

66	SPRĘŻYNA	1
67	CZUJNIK	1
68	WSPORNIK CZUJNIKA	1
69	WKREŃ	2
70	PRZEDNI SŁUPEK	1
71	MAGNES	1

INSTRUKCJA MONTAŻU

OGÓLNIIE: Usuń wszystkie części z opakowania i umieść je ostrożnie na podłodze. Montaż jest prosty. Postępuj zgodnie z poniższymi instrukcjami a montaż powinien zająć około 15-20 minut.

KROK 1 ZAMONTUJ STABILIZATORY

Zamontuj tylny stabilizator (2) z 2 zaślepkami regulacji (4) do wspornika poprzecznego ramy głównej (1) i dokręć 2 płaskimi podkładkami (41) i 2 śrubkami (40).

Zamontuj przedni stabilizator (5) z 2 zaślepkami koła (7) do wspornika poprzecznego ramy głównej (1) i dokręć 2 płaskimi podkładkami (41) i 2 śrubkami (40).

Założ pokrywę przedniego stabilizatora (6) do wspornika poprzecznego i zamocuj za pomocą 2 śrub (50).

Założ pokrywę tylnego stabilizatora (3) do wspornika poprzecznego i zamocuj za pomocą 2 śrub (50).

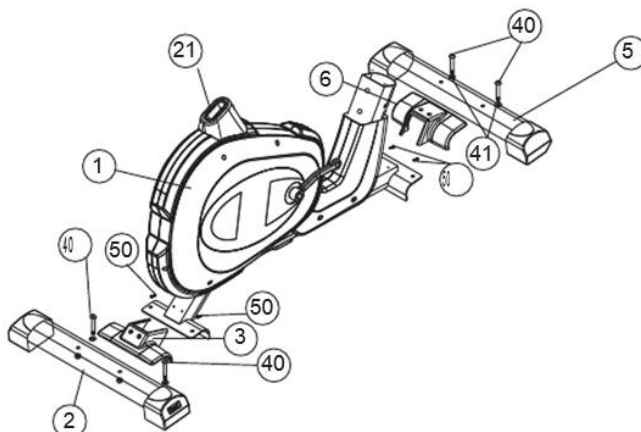

KROK 2 ZAMONTUJ SIEDZISKO I RURĘ SIEDZISKA

Usuń wstępnie zamontowane nakrętki nylonowe (46) i płaskie podkładki (41) z tyłu fotela (28). Zamocuj siedzisko (28) w przesuwanym wsporniku siedziska (27) i dokręć za pomocą nakrętek nylonowych (46) i płaskich podkładek (41).

Usuń wstępnie zamontowane pokrętło M10 (24) i płaską podkładkę (64) z tyłu przesuwanego wspornika siedziska (27). Zamocuj przesuwany wspornik siedziska (27) do górnej rury siedziska (23) i dokręć za pomocą pokrętła M10 (24) i płaskiej podkładki (64).

Zamontuj rurę siedziska (23) na ramie głównej (1) i zamocuj w odpowiednim miejscu z pokrętłem (19). Reguluj wysokość fotela wybierając otwór w rurze siedziska.

UWAGA: NIE NALEŻY wyciągać rury siedziska nad linią ostrzegawczą „max”, którą pokazano na rurze.

Zamontuj każdy z pedałów (18P&26L) do korby. Pedał „R” (Prawy) zamontuj z prawej strony korby, Pedał „L” (Lewy) zamontuj z lewej strony korby. Patrz oznaczenia „R” & „L” (Prawy i lewy) na pedałach (18R&26L) i korbie.

UWAGA: Prawy pedał „R” należy montować gwintem do ruchu wskazówek zegara. Lewy pedał „L” powinien być montowany gwintem przeciwnym do ruchu wskazówek zegara.

Dołącz paski pedałów do pedałów (18P&26L).

UWAGA: Dostosuj paski pedałów do twojej stopy/butów regulując 4 otworami.

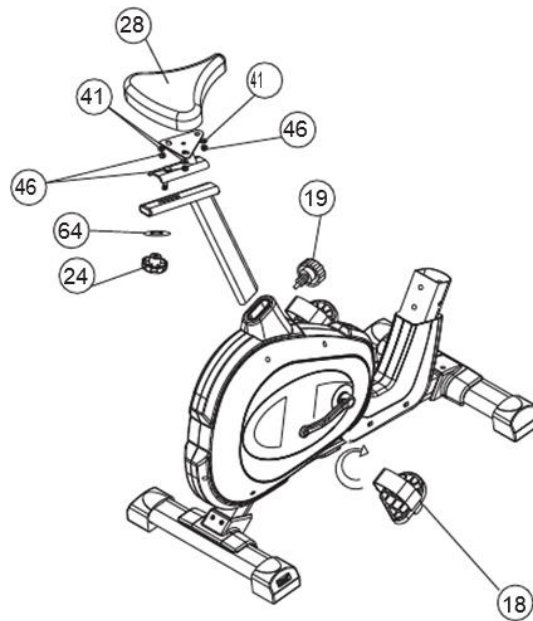

KROK 3 DOŁĄCZ PRZEDNI SŁUPEK

Usuń wstępnie zamontowane 4 śruby z łbem sześciokątnym (57) i 2 zakrzywione podkładki (58) oraz dwie płaskie podkładki (41) z ramy głównej (1).

Podłącz środkowy przewód czujnika (59) przedniego słupka (70) z dolnym odcinkiem przewodu czujnika w bezpieczny sposób.

Podłącz przewód napięcia (61) z dolnym przewodem napięcia (62). (Patrz rysunek A-B). Włóż przedni słupek (70) i przednią osłonę (38) w tylną rurę ramy głównej (1) i przymocuj 4 śrubami imbusowymi (57), 2 zakrzywionymi podkładkami (58) i płaskimi podkładkami (41). Należy pamiętać by nie dokręcać wszystkich śrub (57) na początku zbyt mocno. Kiedy wszystkie części są już zamocowane, można każdą z nich mocno dokręcić.

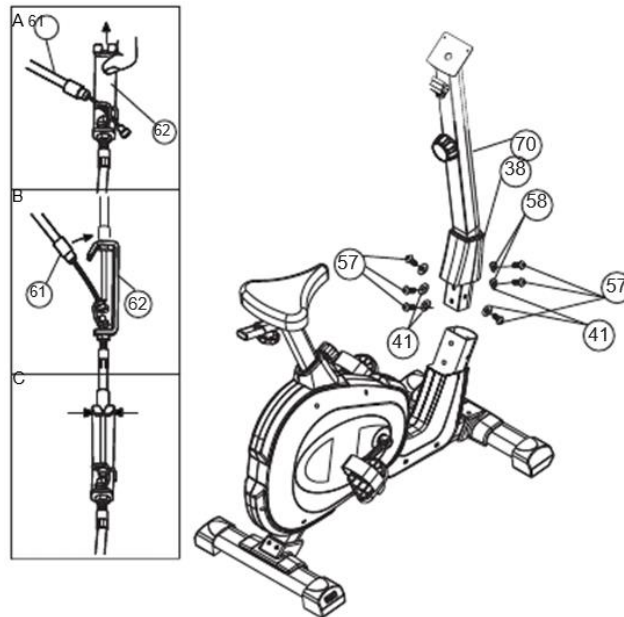

KROK 4 DOŁĄCZ KIEROWNICĘ I MIERNIK

Umieść kierownicę (36) z 2 pulsometrami (35), uchwytem z pianki (51) do górnego wspornika kierownicy przedniego słupka (70) i przymocuj tylną pokrywę zacisku (31) z tuleją (30) i pokrętłem (29).

Dołącz przednią pokrywę zacisku (33) do przedniego słupka (70) i tylną pokrywę zacisku (31) za pomocą śrub (50), wkrętów (48) i płaskich podkładek (52).

Usuń wstępnie zamontowane śruby (55) z komputera (34). Podłącz środkową część przewodu czujnika (59) do gniazda czujnika komputera (34). Włóż komputer (34) do przedniego słupka (70) i dokręć za pomocą 2 śrub (55). Włóż wtyczkę przewodu impulsowego do tylnej części miernika (34).

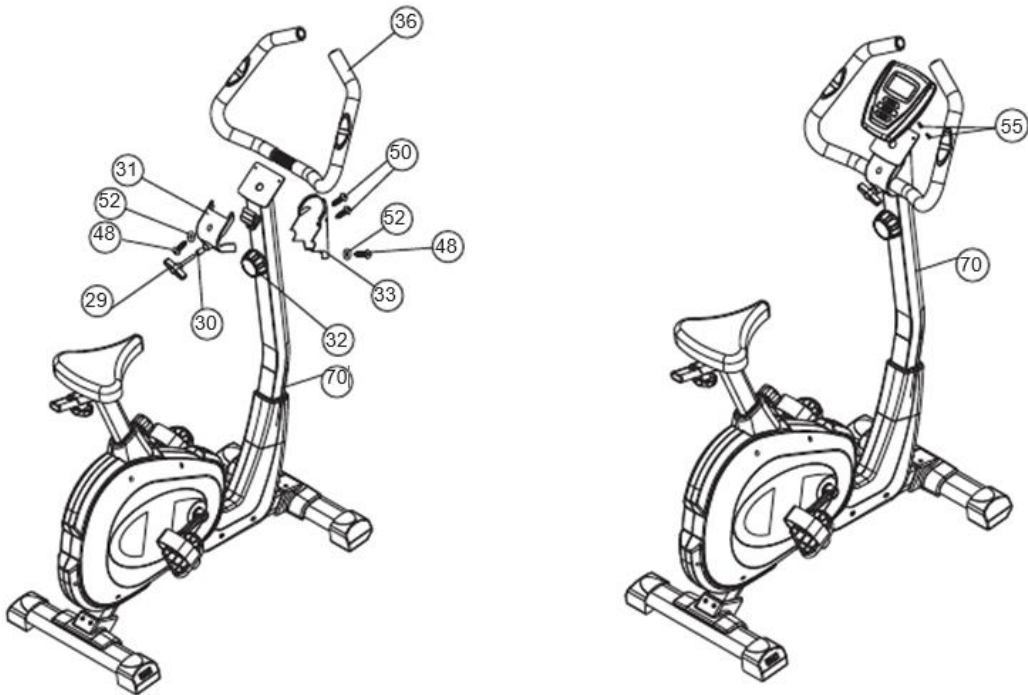

INSTRUKCJA OBSŁUGI KOMPUTERA



SPECYFIKACJA

TIME (CZAS)(TMR)	00:00-99:00	ODOMETER (DROGOMIERZ) (jeśli masz)	0.0-999.9KMorML
SPEED (PRĘDKOŚĆ) (SPD)	0.0-99.9KM/H	PULSE (PULS)* (jeśli masz)	40-240BPM
DISTANCE (DYSTANS) (DST)	0.00-999.9KM	CALORIES (CAL)	0-9999KCAL

FUNKCJE PRZYCISKÓW

MODE: Klawisz ten pozwala wybrać i zablokować wybraną funkcję.

PAUSE: Naciśnij aby rozpocząć lub zakończyć działanie funkcji.* (jeśli masz)

SET: Klawisz pozwala wybrać wartość docelową TIME, DISTANCE, CALORIES, PULSE.

ale SPEED i ODOMETER nie można ustawić

RESET: Klawisz RESET ustawia docelową wartość jako zresetowaną, długie naciśnięcie RESET powyżej 3 sekund, zresetuje wszystkie wartości.

PROCEDURY OPERACYJNE

1. AUTO ON/OFF

- System włącza się po naciśnięciu dowolnego klawisza lub gdy odbiera sygnał wejściowy z czujnika prędkości.
- Procesor wyłącza się automatycznie gdy czujnik prędkości nie ma sygnału wejściowego lub nie zostanie naciśnięty żaden przycisk przez około 4 minuty.

2. RESETOWANIE :

Urządzenie można zresetować poprzez wymianę baterii lub naciśnięcie klawisza RESET przez 3 sekundy.

3. JAK ZAPROGRAMOWAĆ TIME, DISTANCE, ODOMETER PULSE & CALORIES:

Naciśnij klawisz MODE dopóki znacznik funkcji która ma być ustawiona zacznie migać.

Naciśnij klawisz MODE raz a funkcja przestanie migać.

Następnie wybierz wartość którą chcesz ustawić za pomocą klawisza SET.

Gdy czujnik prędkości nie ma żadnego sygnału wejściowego monitor zacznie odliczać. Wydany zostanie sygnał dźwiękowy przez 4 sekundy aby wskazać zakończenie treningu który jest ustawiony. Jeśli dane nie są ustawione każda funkcja będzie odliczać.

4. FUNKCJE:

TIME: Czas ćwiczeń będzie wyświetlany po naciśnięciu przycisku MODE aż pojawi się TIME.

SPEED: Aktualna prędkość będzie wyświetlana po naciśnięciu przycisku MODE aż pojawi się SP(SPD).

DISTANCE Odległość każdego treningu będzie wyświetlana po naciśnięciu przycisku MODE aż pojawi się DIST.

ODOMETER: Naciśnij klawisz MODE aż do pojawi się ODO gdzie są skumulowane informacje

*(Jeśli masz) Będzie pokazany dystans.

PULSE: Pokazywany będzie puls użytkownika w uderzeniach na minutę (BPM) po naciśnięciu

*(Jeśli masz) MODE aż do pojawienia się PULSE, Umieść dłonie na obu pulsometrach i czekaj przez 30 sekund dla dokładniejszego pomiaru..

CALORIES: Będą wyświetlane spalone kalorie po naciśnięciu przycisku MODE aż pojawi się CAL.

SCAN: Automatyczne wyświetlanie następujących funkcji w kolejności: TIME-SPEED-DISTANCE- - CALORIES- ODOMETER (jeśli masz)- PULSE(jeśli masz)

(LUB) TIME-SPEED-DISTANCE-ODOMETER (Jeśli masz) - PULSE(Jeśli masz -CALORIES

BATERIA

- Monitor wykorzystuje dwie baterie. Nieprawidłowe wyświetlanie na monitorze jest spowodowane przez słabe baterie, które należy wymienić.

INSTRUKCJE DO ĆWICZEŃ



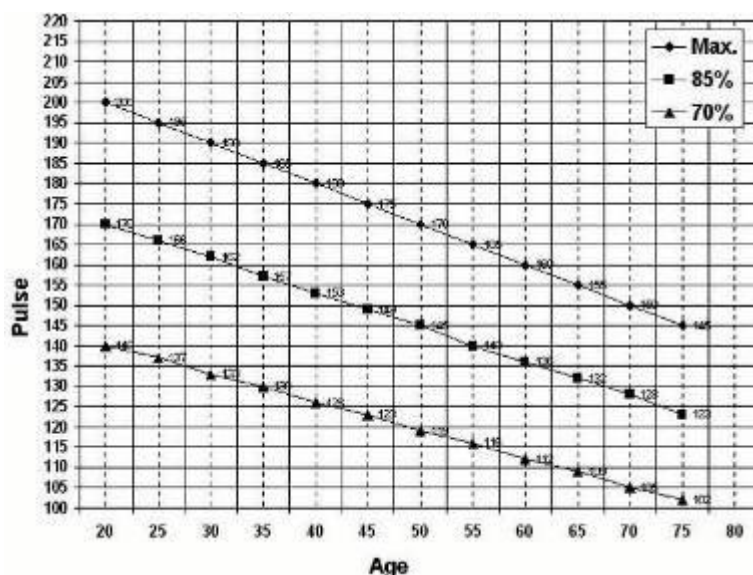



PULS TRENINGU



ĆWICZENIA ROZCIĄGAJĄCE

Skuteczny program ćwiczeń składa się z rozgrzewki, ćwiczeń aerobowych i schłodzenia po treningu (cool-down). Wykonuj cały program ćwiczeń co najmniej dwa a korzystnie byłoby trzy razy w tygodniu z jednym dniem odpoczynku między treningami. Po kilku miesiącach można zwiększyć swoje treningi na cztery lub pięć razy w tygodniu. Rozgrzewka jest ważnym elementem treningu i powinna zaczynać

każdą sesję treningu. Przygotowuje ona ciało do większego wysiłku fizycznego poprzez ogranie się i wyciągnięcie mięśni, zwiększa krążenie i puls, dostarcza większej ilości tlenu do mięśni. Pod koniec swojego treningu należy powtórzyć te ćwiczenia w celu zmniejszenia dolegliwości mięśni. Proponujemy następujące ćwiczenia rozgrzewające i schłodzenia:

<p>Rozciąganie wewnętrznych części ud</p> <p>Usiądź z prawą nogą wyprostowaną. Oprzyj podeszwę lewej stopy o prawą wewnętrzną część uda. Odciągnij się plecami tak daleko jak to możliwe. Trzymaj przez 15 sekund. Zrelaksuj się i powtórz czynność z wyprostowaną lewą nogą.</p>	
<p>Rozciąganie ścięgien</p> <p>Usiądź z prawą nogą wyprostowaną. Oprzyj podeszwę lewej stopy o prawą wewnętrzną część uda. Odciągnij się plecami tak daleko jak to możliwe. Trzymaj przez 15 sekund. Zrelaksuj się i powtórz czynność z wyprostowaną lewą nogą.</p>	
<p>Obroty głową</p> <p>Obróć jeden raz głowę w prawo czując rozciągnięcie lewej strony szyi. Następnie jeden raz obróć głowę wyciągając swój podbródek do sufitu i pozwalając otworzyć się ustom. Obróć jeden raz głowę w lewo a następnie opuść głowę w kierunku klatki piersiowej.</p>	
<p>Poruszanie ramionami</p> <p>Podnieś prawe ramię w stronę ucha. Następnie unieś lewą łopatkę kiedy będziesz obniżać swoje prawe ramię.</p>	
<p>Rozciąganie ścięgien Achillesa</p> <p>Oprzyj się o ścianę lewą nogą do przodu i ramionami do przodu. Miej prostą prawą nogę i stopę na podłodze a następnie pochyl się do przodu przesuwając biodra w stronę ściany. Przytrzymaj przez 15 sekund a następnie powtórz to dla drugiej strony.</p>	
<p>Dotykanie palców u stóp</p> <p>Powoli zginaj się do przodu pasa pozwalając plecy i ramiona luźno. Sięgnij w dół tak daleko jak to możliwe i trzymaj przez 15 sekund.</p>	

Rozciąganie boczne

Rozłóż swoje ramiona w bok podnosząc je aż będą nad głową. Sięgnij prawą ręką tak daleko w górę w kierunku sufitu tak, jak to możliwe. Rozciągnij swoją prawą stronę. Powtórz tę czynność z lewym ramieniem.



OCHRONA ŚRODOWISKA

Po wygaśnięciu żywotności produktu lub jeśli ewentualna naprawa jest nieopłacalna, należy go zutylizować zgodnie z lokalnymi przepisami i w sposób przyjazny dla środowiska na najbliższym złomowisku.

Poprzez odpowiednią utylizację chronisz środowisko i źródła naturalne. Ponadto możesz pomóc chronić zdrowie ludzkie. Jeśli nie masz pewności co do prawidłowej utylizacji, poproś lokalne władze o więcej informacji, aby uniknąć naruszenia prawa lub sankcji.

Nie wyrzucaj baterii do odpadów domowych, ale przekaż je do miejsca recyklingu.

WARUNKI GWARANCJI, ZGŁOSZENIA GWARANCYJNE

Gwarant:

inSPORTline Polska

Ciemiętniki 19, 29-120 Kluczewsko

NIP: 6090063070, REGON: 260656756

Okres gwarancji rozpoczyna się od daty zakupu towaru przez klienta. Gwarancja udzielana jest w trzech wariantach:

1. **Gwarancja Domowa** - Przeznaczona jest dla sprzętu wykorzystywanego do użytku prywatnego, nie komercyjnego przez Kupującego będącego konsumentem. (**okres gwarancji: 24 miesiące**).
2. **Gwarancja Pół-komercyjna** - Przeznaczona jest dla sprzętu wykorzystywanego w hotelach, spa, szkołach, ośrodkach rehabilitacji, itp. (**okres gwarancji: 12 miesięcy**).
3. **Gwarancja Komercyjna** - Przeznaczona jest dla sprzętu wykorzystywanego w hotelach, spa, szkołach, ośrodkach rehabilitacji, klubach fitness oraz siłowniach, itp. (**okres gwarancji: 12 miesięcy**).

Brak informacji o wariancie gwarancji, na dowodzie zakupu (fakturze lub paragonie), domyślnie oznacza Gwarancje Domową.

Gwarancja obejmuje usunięcie usterek, które w sposób dający się udowodnić wynikają z zastosowania wadliwych materiałów lub są wynikiem błędów produkcyjnych.

Gwarancja nie obejmuje czynności związanych z konserwacją, czyszczeniem, regulacją i ze skręcaniem połączeń śrubowych danego przedmiotu, do których to czynności zobowiązany jest Kupujący we własnym zakresie i na własny koszt.

Dowodem udzielenia gwarancji są niniejsze Warunki gwarancji wraz z oświadczeniem Gwaranta zawartym na dowodzie zakupu (fakturze lub paragonie). W celu realizacji uprawnień z gwarancji Kupujący winien okazać warunki gwarancji oraz dowód zakupu (paragon lub fakturę VAT). Gwarancja obowiązuje na terenie Polski.

Uprawnienia z gwarancji nie przysługują w przypadku:

- a) uszkodzenia mechanicznego, które powstało w transporcie produktu do Kupującego za pomocą firm transportowych. Kupujący jest zobowiązany do sprawdzenia towaru przy dostawie, w celu wykrycia ewentualnych uszkodzeń w transporcie. W przypadku wykrycia takiego uszkodzenia, Kupujący zobowiązany jest niezwłocznie poinformować podmiot sprzedający oraz sporządzić protokół szkody z przewoźnikiem (firmą kurierską/pocztową). W przypadku braku sporządzenia protokołu szkody Gwarant nie ponosi odpowiedzialności za szkody spowodowane przez firmy kurierskie/pocztowe.
- b) Uszkodzenia i zużycie takich elementów jak: linki, paski, wtyki, gniazdka, przełączniki, przyciski, baterie, przewody, elementy gumowe, pedały, uchwyty z gąbki, kółka, łożyska, tapicerka, rączki itp., chyba że ujawniona w tych elementach wada nie jest skutkiem naturalnego zużycia, a powstała z przyczyny tkwiącej w tym elemencie.
- c) Drobnego, powierzchniowego zarysowania, odbarwienia lub spękania powłoki kryjącej.
- d) Używania przez Kupującego, niezgodnych z instrukcją obsługi sprzętu, środków eksploatacyjnych lub czyszczących.
- e) Niewłaściwego zabezpieczenia sprzętu przez Kupującego przed działaniem czynników zewnętrznych tj. wilgoci, temperatury, kurzu, itp.
- f) Niestosowania przez Kupującego wymaganych (zgodnie z instrukcją obsługi) materiałów eksploatacyjnych.
- g) Przeróbek i zmian konstrukcyjnych, dokonywanych przez Kupującego lub inne osoby nieuprawnione do tego działania przez Gwaranta.
- h) Normalnego użytkowania (normalne zużycie części eksploatacyjnych).
- i) Uszkodzenia sprzętu na skutek nieprawidłowego montażu przez Kupującego lub osoby trzecie.

W przypadku zasadności zgłoszenia reklamacyjnego Gwarant zapewnia transport i usługę serwisową przedmiotu gwarancji.

W przypadku braku zasadności zgłoszenia reklamacyjnego Kupujący będzie mógł odebrać przekazany przedmiot w siedzibie Gwaranta lub zamówić usługę wysyłki danego przedmiotu na własny koszt.

W wyjątkowych przypadkach, aby zdiagnozować usterkę i stwierdzić zasadność zgłoszenia reklamacyjnego Gwarant może zażądać przygotowania sprzętu do odbioru. Odbiór ten może być dokonany przez firmę spedycyjną, wówczas Kupujący zobowiązany jest przygotować towar w sposób bezpieczny do odbioru. Kupujący wyda przedmiot sprzedaży bez zanieczyszczeń, w opakowaniu oryginalnym lub zastępczym pozwalającym na przetransportowanie przedmiotu sprzedaży w stanie bezpiecznym.

Gwarant zobowiązany jest ustosunkować się do zgłoszenia gwarancyjnego w terminie do 14 dni. Naprawa gwarancyjna zostanie wykonana w najkrótszym możliwym terminie. W wyjątkowych przypadkach, gdy naprawa przedmiotu sprzedaży będzie wymagać sprowadzenia niedostępnych w Polsce lub nietypowych części z zagranicy, termin może być wydłużony. Kupujący zostanie poinformowany o takiej sytuacji drogą mailową lub telefonicznie.

Gwarant zobowiązuje się do naprawy uszkodzonego sprzętu w przypadku zasadności zgłoszenia gwarancyjnego. Wymiana towaru na nowy możliwa jest jedynie w przypadku braku możliwości naprawy sprzętu i gdy wada przedmiotu sprzedaży jest istotna. Zwrot kwoty zakupu za sprzęt jest możliwy jedynie w przypadku braku możliwości naprawy i braku możliwości wymiany na nowy oraz gdy wada jest istotna.

Okresowe przeglądy techniczne sprzętu (dotyczy sprzętu przeznaczonego do użytku pół-komercyjnego oraz komercyjnego)

Po upływie 6 i 12 miesięcy obowiązywania gwarancji, Gwarant zaleca przeprowadzenie przeglądu technicznego sprzętu. Wszystkie części, które zostaną wymienione w trakcie okresowego przeglądu technicznego, zostaną użyte przez Gwaranta nieodpłatnie w ramach gwarancji (poza częściami zużytymi w trakcie normalnego użytkowania). Kupujący zobowiązany jest jedynie do pokrycia kosztów przeglądu technicznego i dojazdu do klienta wg. indywidualnej wyceny. Wiążącej wyceny dokonuje dział serwisowy Gwaranta.

Zgłoszenia gwarancyjne

W celu zgłoszenia reklamacyjnego należy przesłać FORMULARZ GWARANCYJNY za pomocą strony internetowej Gwaranta www.e-insportline.pl.

Formularz gwarancyjny powinien zawierać takie informacje jak:

Imię i Nazwisko / Numer telefonu / Adres / Dowód zakupu / Nazwa produktu / Opis Wady.

Klient zostanie poinformowany o zakończeniu i wyniku reklamacji przez e-mail lub telefonicznie.



inSPORTline Polska
Ciemiętniki 19, 29-120 Kluczewsko
Telefon: +48 510 275 999
E-mail: biuro@e-insportline.pl
NIP: 6090063070, REGON: 260656756